

— *рш*  $\frac{20-84}{103}$

ИЗДАНИЕ МОСКОВСКАГО ПСИХОЛОГИЧЕСКАГО ОБЩЕСТВА  
ПРИ СОДѢЙСТВИИ С.-ПЕТЕРБУРГСКАГО ФИЛОСОФСКАГО ОБЩЕСТВА.

---

# ВОПРОСЫ ФИЛОСОФІИ

И

## ПСИХОЛОГІИ.

ЖУРНАЛЪ,

*основанный проф. Н. Я. Гротомъ и А. А. Абрикосовымъ.*

ГОДЪ XIII.

Подъ редакціей *кн. С. Н. Трубецкою и Л. М. Лопатина.*

Книга V (65).

НОЯБРЬ — ДЕКАБРЬ 1902 г.



МОСКВА.

Типо-литографія Товарищества И. Н. Кушнеревъ и Н<sup>о</sup>.  
Пименовская ул., соб. домъ.

1902.



122

# СОДЕРЖАНІЕ.

	<i>Стр.</i>
Душевная драма Герцена. (Окончаніе.) <b>С. Булгакова</b> . . .	1363
Неогеометрія и ея значеніе для теоріи познанія. (Окончаніе.) <b>Г. Челпанова</b> . . . . .	1379
О научномъ міровоззрѣніи. <b>В. Вернадскаго.</b> . . . .	1409

Основныя ученія психологіи съ точки зрѣнія волюнтаризма. <b>Н. Лосскаго</b> . . . . .	905
Новыя данныя къ характеристикѣ культурно-историческихъ, соціологическихъ и философскихъ взглядовъ Лассалья. <b>С. Франка</b> . . . . .	951

## Критика и библиографія.

### I. Обзоръ книгъ.

„Обличеніе“ ламаизма. Иеромонахъ <b>Меодій</b> . Буддійское міровоззрѣніе или ламаизмъ и обличеніе его. Изданіе 2-е, исправленное и дополненное. С.-Петербургъ. (И. Л. Тузовъ.) 1902 г., стр. 146, in 8°. Цѣна 50 коп. <b>С. Ольденбурга</b> . . . . .	1016
<b>Д. Н. Овсянико-Куликовскій</b> . Вопросы психологіи творчества. С.-Петербургъ. 1902 г. <b>В. Саводника</b> . . .	1024
<b>Ossip Lourié</b> , docteur de la Faculté des lettres de l'Université de Paris, membre de la Société de philosophie de l'Université de Saint-Pétersbourg. <b>La philosophie russe contemporaine</b> (Bibliothèque de philosophie contempo-	

Стр.

raine), Paris. 1902 г. Félix Alcan. 278 pp. 5 fr. **В. Ив-  
новскаго** . . . . . 1032

II. Библиографическій листокъ.

III. Обзоръ журналовъ.

**The Monist.** Vol. XII. № 1 (October 1901). **Archiv für syste-  
matische Philosophie.** 1902. VIII. B. Heft 1. **А. Б.** . . . 1045

---

**Полемика.**

Къ вопросу о новѣйшихъ философскихъ теченіяхъ. (От-  
вѣтъ г. Бердяеву.) **А. Богданова** . . . . . 1049

**Матеріалы для журнальной статистики.**

**Объявленія.**

---

## Душевная драма Герцена.

### III. Духовное возвращеніе на родину.

(Окончаніе.)

---

Мы оставили Герцена въ состояніи нравственнаго кризиса, изъ котораго единственно достойнымъ его выходомъ могло явиться лишь самоубійство. Спасти его могла только новая вѣра, новая религія. У Герцена сохранялась еще вся полнота жизненныхъ силъ, и онъ судорожно искалъ выхода изъ своего мучительнаго состоянія. Область трансцендентнаго, религія небеснаго, оставалась для него попрежнему чуждой: онъ былъ слишкомъ отъ нея удаленъ всѣмъ своимъ прошлымъ. Новую вѣру нужно было искать лишь въ области земной, эмпирической дѣйствительности. Другими словами, она могла составить только новую разновидность утопизма, во всѣхъ своихъ основаніяхъ подобную утраченной вѣрѣ въ западъ: въ алгебраической формулѣ утопизма нужно подставить новыя цифры, а затѣмъ все остается по старому. И нравственная необходимость новой вѣры, новой утопіи для Герцена была такъ велика, что голосъ скептицизма въ немъ замолкаетъ, критическій ножъ притупляется, разумъ, доселѣ строгій и требовательный, мирится съ аргументами, очевидно, слабыми и шаткими. Новая вѣра есть поэтому теоретическое паденіе для Герцена, что не помѣшало ей послужить для него источникомъ нравственнаго возрожденія. Мы можемъ только радоваться этому паденію, ибо оно сохранило

и дало намъ того Герцена, освободительными завѣтами котораго и доннынѣ питается наша публицистика.

Вѣру въ Западъ замѣнила вѣра въ Востокъ, въ Россію, находившуюся теперь по отношенію къ Герцену въ положеніи того же «прекраснаго далека», какъ первоначально Западъ. «Начавши съ крика радости при переѣздѣ черезъ границу, я окончилъ моимъ духовнымъ возвращеніемъ на родину. Вѣра въ Россію спасла меня на краю нравственной гибели. За эту вѣру въ нее, за это исцѣленіе ею—благодарю я мою родину. Увидимся ли, нѣтъ ли, но чувство любви къ ней проводитъ меня до могилы» 1).

Этотъ душевный переворотъ Герцена встрѣчаетъ много хулителей, которые безъ труда находятъ теоретическое опроверженіе новымъ вѣрованіямъ Герцена, изображаемого ими чѣмъ-то въ родѣ падшаго ангела; въ числѣ такихъ хулителей былъ въ свое время и Тургеневъ, который является адресатомъ знаменитыхъ писемъ Герцена «Начала и концы». Но намъ, напротивъ, кажется въ высшей степени трогательной эта неумолкающая религіозная потребность духа Герцена, и въ ней мы видимъ основную стихію его души. Тургеневъ совершенно справедливо называлъ блужданія Герцена погоней за абсолютнымъ, которое въ силу своего позитивизма принужденъ былъ отрицать Герценъ, но безъ котораго практически онъ не могъ обойтись ни на одну минуту сознательной жизни. И насколько Герценъ въ этой своей непослѣдовательности выше трезваго Тургенева, проявлявшагося дряблымъ и неустойчивымъ скептицизмомъ и умудрявшагося въ немъ находить основу нравственнаго равновѣсія 2).

1) Собр. сочин., IV, 120—1.

2) Въ перепискѣ по этому поводу между Герценомъ и Тургеневымъ (изданной Драгомановымъ) всѣ преимущества здраваго смысла на сторонѣ Тургенева, за то всѣ преимущества *человѣка* на сторонѣ Герцена. Формально побѣдителемъ является Тургеневъ, но это Пиррова побѣда. Впрочемъ и у Тургенева иногда являлось Герценовское настроеніе, такимъ настроеніемъ продиктовано его знаменитое стихотвореніе въ прозѣ: «Русскій языкъ».

Но помимо своего общефилософскаго значенія, переживанія Герцена сохраняютъ для насъ жизненный интересъ и полны поучительности и для современнаго русскаго чело-вѣка. Несмотря на свою утопическую оболочку, разочаро-ваніе Герцена въ Западъ и духовное возвращеніе на родину имѣютъ и вполнѣ реалистическое содержаніе, которымъ мы теперь и займемся.

Увлеченіе западомъ, доходящее до отрицанія всего русскаго, охлажденіе къ западу, не уничтожающее однако полнаго признанія его культурной мощи, вѣра въ будущее Россіи и работа для этого будущаго, эта исторія развитія Герцена даетъ какъ бы схему нормальнаго развитія русскаго интеллигентскаго души, и въ послѣдовательности этихъ фазисовъ есть глубокая нравственная необходимость.

Менѣ всего нуждается въ объясненіи первый фазисъ— крайнее увлеченіе Западомъ. Слишкомъ наглядны несовершенства нашихъ общественныхъ формъ, слишкомъ грубо оскорбляютъ онѣ и глазъ, и совѣсть, и чело-вѣческое достоинство, слишкомъ стыдно намъ, что мы ихъ терпимъ. Глазъ невольно устремляется туда, гдѣ уже нѣтъ этихъ формъ, гдѣ жизнь складывается и развивается свободно. Всѣ недочеты нашей жизни, которые сознаются совѣстью какъ таковыя, но на устраненіе которыхъ еще не хватало до сихъ поръ общественныхъ силъ, всѣ они возбуждаютъ такое острое чувство стыда и неудовлетворенности, что простое отсутствіе этихъ недочетовъ, идеаль отрицательный, начинаетъ казаться намъ положительнымъ. Такимъ образомъ, имѣя предъ собой въ качествѣ недостигнутаго идеала внѣшнія формы жизни Запада, мы невольно впадаемъ въ идеализацію и всей этой жизни, которая складывается не подъ однимъ только этимъ вліяніемъ, а и подъ тысячу другихъ, нами неучитываемыхъ. Тому же содѣйствуютъ и неоспоримыя положительныя блага западной культуры, его наука, его искусство, его величественная исторія. Невольно начинаетъ казаться, что эти цвѣты западной цивилизаціи составляютъ все дерево, что жизнь Запада состоитъ только

изъ нихъ. Оптическій обманъ этотъ почти неизбеженъ, особенно принимая во вниманіе, что всё эти заключенія не плодъ холоднаго, Тургеневскаго, разсудка, а страстнаго, Герценовскаго, чувства <sup>1)</sup>).

Оптическій обманъ этотъ разсѣивается, какъ только западъ, дѣйствительно, перестаетъ быть для насъ Zukunftstaat'омъ, земнымъ раемъ, и изъ идеала становится историческимъ фактомъ, имѣющимъ не только свѣтлыя, но и тѣневныя стороны. Онъ во всякомъ случаѣ сохраняетъ для насъ значеніе школы, въ особенности въ области всего, что касается *техники* жизни, хотя кто же станетъ считать школьные уроки окончательной мудростью. Онъ остается для насъ хранилищемъ общечеловѣческихъ сокровищъ духа, наукъ и искусствъ. Западъ есть для насъ, наконецъ, политическое знамя, собственно этотъ моментъ всегда и составлялъ истинную основу различія славянофильства и западничества. Но Западъ не является уже для насъ ни совершеннѣйшимъ, ни единственно возможнымъ воплощеніемъ культуры. (Очевидно, что «Западъ» берется здѣсь не въ смыслѣ географическомъ—онъ включаетъ въ себя и Америку,—но въ культурноисторическомъ, въ смыслѣ извѣстнаго единства культуры).

Какое же отношеніе займетъ наше культурноотсталое отечество по отношенію къ своему старшему брату? Троякимъ образомъ можно мыслить это отношеніе. Во-первыхъ, можно просто отрицать за русскимъ народомъ всякія культурныя способности, считать самое его существованіе ка-

<sup>1)</sup> Герценъ своимъ живописнымъ языкомъ прекрасно охарактеризовалъ это сплошное преклоненіе предъ Западомъ: «наши отношенія къ Западу до сихъ поръ были очень похожи на отношенія деревенскаго мальчика къ городской ярмаркѣ. Глаза мальчика разбѣгаются, онъ всёмъ удивленъ, всему завидуетъ, всего хочетъ: отъ сбитня и пряничной лошадки съ золотымъ пятномъ на гривѣ до отвратительнаго нѣмецкаго картуза и подлой гармоникки, замѣнившей балалайку. И что за веселье, что за толпа, что за пестрота: качели вертятся, разносчики кричатъ, а выставокъ-то винныхъ, кабаковъ... и мальчикъ почти съ ненавистью вспоминаетъ бѣдныя избушки своей деревни, тишину ея луговъ и скуку темнаго шумящаго бора» («Русскіе нѣмцы и нѣмецкіе русскіе». Сборникъ статей изъ Колокола, стр. 184).



кой-то печальной ошибкой природы, короче говоря, совсѣмъ не вѣрить въ культурное будущее своего народа и, вмѣстѣ съ тѣмъ, отрицать его культурное прошлое и настоящее. Со всей рѣшительностью эта точка зрѣнія только однажды была высказана въ русской литературѣ, только однажды была измѣрена вся глубина отчаянія этого воззрѣнія, именно Чаадаевымъ въ его «Философическихъ письмахъ». Однако извѣстный Чаадаевскій привкусъ сохраняется у крайнихъ западниковъ, хотя въ нерѣшительной и потому трудно уловимой формѣ.

Во-вторыхъ, можно видѣть въ Западной цивилизаціи, разсматриваемой какъ цѣлое, единственно возможный типъ развитія, который должны повторить, хотя и съ индивидуальными, но несущественными отклоненіями, всѣ остальные народы. Судьба Россіи въ этомъ отношеніи нисколько не отличается отъ судьбы Японіи и, быть можетъ, Китая. Это есть весьма распространенная точка зрѣнія, и она свойственна, между прочимъ, Тургеневу, который въ письменной полемикѣ съ Герценомъ отстаиваетъ именно это тожество развитія. Оно свойственно теперешнему космополитическому марксизму, который изъ всѣхъ историческихъ различій признаетъ только классовыя или имущественныя, и основное содержаніе историческаго процесса видитъ въ экономической борьбѣ. При такомъ упрощеніи исторіи, конечно, нѣтъ національныхъ культуръ, нѣтъ іудейской, греческой, римской культуры, а есть лишь всегда себѣ равныя, лишь приходящіе въ различное соотношеніе экономическіе интересы. Тѣ, которые утверждаютъ это единство культурнаго развитія, безусловно правы, поскольку относятъ это утвержденіе къ техникѣ жизни, т.-е. къ политическимъ формамъ, промышленности, путямъ сообщенія и т. д. Въ настоящее время нѣтъ нужды пространно опровергать воззрѣніе стараго славянофильства, согласно которому народная самобытность состоитъ въ тѣхъ или другихъ политическихъ и экономическихъ институтахъ. Желѣзныя дороги и банки также космополитичны, какъ извѣстныя основы правового государ-

ства; ихъ усвоеніе есть только вопросъ культурной зрѣлости или просто времени.

Но этими матеріальными сторонами культурной жизни цивилизація не исчерпывается, вѣрнѣе, онѣ суть только условія истинно культурной жизни, т. е. духовной культуры, духовнаго творчества. А въ этой области западная цивилизація не является абсолютнымъ, единственнымъ типомъ, напротивъ, она сама далека отъ совершенства, и, съ другой стороны, область духовнаго творчества не только допускаетъ разнообразіе и раздѣленіе культурнаго труда, но его требуетъ. Нации, которыя, усвоивъ внѣшнюю культуру, на ней остановились, не имѣютъ, собственно говоря, еще права на имя культурныхъ государствъ. Духовное творчество неисчерпаемо, и каждый народъ, вновь выходящій на поприще цивилизаціи, можетъ сказать, дѣйствительно, новое слово, восполнить пробѣлы существующаго, быть творцомъ, а не ученикомъ. Вѣра въ творческія силы своего народа естественно и необходимо существуетъ у каждаго русскаго и явственно сознается послѣ того, какъ проходитъ первая горячка увлеченія западной цивилизаціей, школьные годы; съ великой силой страсти ее почувствовалъ и Герценъ.

«Я вѣрю въ способность русскаго народа, я вижу по всходамъ, какой можетъ быть урожай, я вижу въ бѣдныхъ, подавленныхъ проявленіяхъ его жизни—несознанное имъ сродство къ тому общественному идеалу, до котораго сознательно достигла человѣческая мысль» <sup>1)</sup>, вотъ что становится руководящимъ началомъ жизни и дѣятельности Герцена во вторую половину его жизни. Изъ зрителя онъ становится дѣятелемъ; Іеремія, плачущій на европейскихъ развалинахъ, начинаетъ звонить въ «Колоколь», будить общественную мысль и совѣсть. Развѣ могъ бы Герценъ безъ этой воодушевлявшей его вѣры, восторженной и пылкой, развить ту силу энтузіазма, тотъ огонь страсти, который мы чувствуемъ на каждой страницѣ «Колокола»!

<sup>1)</sup> Собр. соч., X, 296.

Святая вѣра! Но развѣ можете вы доказать, протестуютъ трезвые умы... Уступаю безъ боя, «доказать» нельзя, нельзя доказать въ томъ смыслѣ, въ какомъ доказывається Пифагоровская теорема или даже теорія Дарвина; тѣ якобы доказательства, которыя могутъ быть приведены ссылкой на осуществленныя уже дѣла культуры, очевидно, не покрываютъ тезиса, недостаточны; вѣра въ народъ питается ими, но она не ими создается. И однако безъ доказательствъ вѣра эта можетъ быть незыблемой, ибо у нея есть вмѣсто логическихъ другія, нравственныя доказательства, которыя даетъ любовь. Кто дѣйствительно любитъ, вѣритъ, не можетъ не вѣрить, что любимый человекъ обладаетъ въ какомъ бы то ни было отношеніи исключительными достоинствами, представляетъ собой индивидуальную и въ такомъ качествѣ незамѣнимую цѣнность. Это не значитъ, чтобы ему приписывались всевозможныя совершенства и полное отсутствіе недостатковъ, но въ немъ видится нѣчто и такое, чего нѣтъ ни у кого въ мірѣ. И тоже, что происходитъ въ индивидуальной любви, бываетъ и съ любовью къ родинѣ, изъ которой рождается вѣра въ національное призваніе. Вѣра въ свой народъ коренится и въ метафизическихъ основахъ міросозерцанія, которое необходимо должно посчитаться съ проблемой національности. Народы, подобно индивидуумамъ, имѣютъ свою нравственную задачу, свою историческую миссію, и эта миссія предуготворѣна въ нравственномъ міропорядкѣ, гдѣ напередъ усчитаны дѣла братскаго соревнованія народовъ на пажитяхъ исторіи. Съ этой точки зрѣнія уже самый фактъ историческаго существованія великаго народа свидѣтельствуешь, что ему суждено на свой собственный ладъ послужить добру, сказать свое слово. Идея народности, такимъ образомъ понимаемая, является религіозной идеей, она связана съ общей идеей существованія нравственнаго міропорядка или промысла Божія.

Хвала старымъ славянофиламъ, что они въ мрачное и тяжелое время сохраняли въ себѣ и поддерживали въ дру-

гихъ эту вѣру. Они впади при этомъ въ многіе предразсудки, смѣшныя и вредныя, но это было неизбѣжной данью увлеченія и результатомъ историческихъ условій. Они впади, кромѣ того, въ тяжелый нравственный грѣхъ, грѣхъ національнаго самовозвеличенія, который съ такой энергіей обличалъ В. С. Соловьевъ (самъ вообще близкій славянофильству). Ученіе о гніеніи Запада составляетъ также печальную особенность славянофильства, но оно получаетъ нѣсколько другое освѣщеніе, если мы вспомнимъ, что западническія ученія въ то время брали противоположную крайность. Оужденіе другихъ и историческая неблагодарность, конечно, недостойны истиннаго патріотизма, столь же недостойны, какъ и моральное холопство предъ Западомъ.

У Герцена слышатся иногда тоны, сродные славянофильскимъ ученіямъ о гніеніи Запада. Но у него это не является плодомъ національной исключительности, а есть скорѣе результатъ тяжелаго нравственнаго кораблекрушенія, которое онъ потерпѣлъ на Западѣ. Онъ признаетъ принципы западной цивилизаціи. «Вы любите европейскія идеи,—люблю и я ихъ,—это идеи всей исторіи, это надгробный памятникъ, на которомъ написано завѣщаніе не только вчерашняго дня, но Египта и Индіи, Греціи и Рима, католицизма и протестантизма, народовъ римскихъ и народовъ германскихъ. Безъ нихъ мы впади бы въ азіатскій квіэтизмъ, въ африканскую тупость. Россія съ *ними и только съ ними* можетъ быть введена во владѣніе той большой доли наслѣдства, которая ей достается» <sup>1)</sup>.

«Было время, ты защищалъ *идеи* западнаго міра,—пишетъ Герценъ Тургеневу въ «Концахъ и началахъ»,—и дѣлалъ хорошо; жаль только, что это было совершенно ненужно. Идеи Запада, т.-е. наука, составляла давнымъ давно всѣми признанный маіоратъ челоуѣчества. Наука совершенно свободна отъ меридіана, отъ экватора, она, какъ Гетевскій Диванъ—*западно-восточная*» <sup>2)</sup>.

<sup>1)</sup> Собр. сочин., X, 283.

<sup>2)</sup> Собр. сочин., X, 199.

Особенность возрѣній Герцена заключается въ томъ, что онъ считалъ Западъ совершенно неспособнымъ осуществить свои собственныя идеи, и это осуществленіе считалъ будущимъ удѣломъ Россіи. Это мнѣніе, вскормленное горечью эмиграціи и остраго разочарованія русскаго утописта, пережившаго 1849 и 1852 годы, конечно, является ни съ чѣмъ несообразнымъ по своей смѣлости и суровости приговоромъ и отличается, сверхъ того, національнымъ само мнѣніемъ, напоминающимъ старыхъ московскихъ друзей Герцена—Хомякова и др.

Но въ высшей степени поучительны тѣ мотивы, которые приводятъ Герцена къ его невѣрію въ жизненныя силы Европы, тотъ діагнозъ, который ставитъ онъ ея нравственной болѣзни. На челѣ блестящей европейской цивилизаціи Герценъ прочелъ выжженную надпись, ея мене-текель, и эта надпись: *мѣщанство*. Герценъ избралъ какъ бы художественной спеціальностью обличеніе европейскаго мѣщанства, ему посвящаетъ онъ многія истинно ювеналовскія страницы. Мѣщанство Герценъ считалъ свойствомъ не одного только класса предпринимателей (историческаго значенія котораго, по мнѣнію новѣйшихъ толкователей Герцена, онъ не умѣлъ-де цѣнить), но болѣзнию всего европейскаго общества, состоящей въ оскудѣніи идеаловъ, въ исключительномъ подчиненіи низменнымъ, эгоистическимъ интересамъ. „Вся нравственность свелась на то, что неимущій долженъ всѣми средствами пріобрѣтать, а имущій хранить и увеличивать свою собственность; флагъ, который поднимаютъ на рынкѣ для открытія торга, сталъ хоругвью новаго общества. Человѣкъ *de facto* сдѣлался принадлежностью собственности; жизнь свелась на постоянную борьбу изъ-за денегъ.

Политическій вопросъ съ 1830 года дѣлается исключительно вопросомъ мѣщанскимъ и вѣковая борьба высказывается страстями и влеченіями господствующаго состоянія. Жизнь свелась на биржевую игру, все превратилось въ мѣняльныя лавочки и рынки, редакціи журналовъ, избира-

тельные собранія, камеры. Англичане до того привыкли все приводить къ лавочной номенклатурѣ, что называютъ свою старую англиканскую церковь—Old shop.

Всѣ партіи и отгѣнки мало-по-малу раздѣлились въ мірѣ мѣщанскомъ на два главные стана: съ одной стороны мѣщане-собственники, упорно отказывающіеся поступиться своими монополіями, съ другой—неимущіе *мѣщане*, которые хотятъ вырвать изъ ихъ рукъ ихъ достояніе, но не имѣютъ силы, т.-е. съ одной стороны *скупость*, съ другой—*зависть*. Такъ какъ дѣйствительнаго нравственнаго начала во всемъ этомъ нѣтъ, то и мѣсто лица въ той или другой сторонѣ опредѣляется внѣшними условіями состоянія, общественнаго положенія. Одна волна оппозиціи за другой достигаетъ побѣды, т.-е. собственности или мѣста, и естественно переходитъ со стороны зависти на сторону скупости“. „Его евангеліе коротко: „наживайся, умножай свой доходъ, какъ песокъ морской, пользуйся, злоупотребляй своимъ денежнымъ и нравственнымъ капиталомъ, не разоряясь, и ты сыто и почетно достигнешь долголѣтія, женишь своихъ дѣтей и оставишь по себѣ хорошую память“. „Такова общая атмосфера европейской жизни. Она тяжелѣе и невыносимѣе тамъ, гдѣ современное западное состояніе наибольше развито, тамъ, гдѣ оно вѣрнѣе своимъ началамъ, гдѣ оно богаче, *образованнѣе*, т.-е. *промышленнѣе*. И вотъ отчего гдѣ-нибудь въ Италіи или даже въ Испаніи не такъ невыносимо удушливо жить, какъ въ Англии и во Франціи... И вотъ отчего горная, бѣдная Швейцарія — единственный клочокъ Европы, въ который можно удалиться съ миромъ“ <sup>1)</sup>. Герценъ указываетъ въ другихъ мѣстахъ на низкій уровень образованія средняго европейца, на упадокъ искусства, которое не мирится съ „вульгарностью“, на господство „стертыхъ дюжинныхъ“ людей и упадокъ личности и на другіе симптомы мѣщанства, составляющаго однако „идеаль, къ которому стремительно подымается Европа со всѣхъ точекъ дна“ <sup>2)</sup>.

1) Западные арабески, собр. соч., VIII, 366—7, 370—1.

2) Начала и Концы, собр. соч., X, 368 и *passim*.

Для меня ни въ чемъ такъ не познается все величіе Герцена какъ писателя и человѣка, какъ въ той безтрепетной смѣлости, съ которой онъ высказалъ это обличеніе цивилизаціи, не ослѣпляемый ея блескомъ, не подкупленный ея великимъ историческимъ прошлымъ и современными успѣхами, не остановленный всѣми неизбѣжными разочарованіями. Обличеніе это, и въ этомъ нравственное его значеніе, дѣлается не какимъ-нибудь принципиальнымъ будочникомъ или узко-партийнымъ человѣкомъ, но однимъ изъ самыхъ просвѣщенныхъ и внутренне свободныхъ людей, и дѣлается не отъ прихоти или суевѣрія, не отъ мракобѣсія, дѣлается во имя высшаго нравственного начала, предъ которымъ должна почтительно склониться европейская и всякая другая цивилизація. Въдѣ порицая Европу, Герценъ любилъ и дорожилъ ея цивилизаціей, не зналъ никакой другой помимо нея; его обличенія не имѣютъ также ничего общаго съ обычнымъ партийнымъ жаргономъ теперешней социаль-демократіи, у которой есть только двѣ краски: черная для имущихъ и розовая для неимущихъ; въ мѣщанствѣ онъ видѣлъ болѣзнь не сословную, а общесловную, нравственную, а не экономическую.

И напрасно съ своей точки зрѣнія Герценъ, утверждая господство духовнаго мѣщанства, выводилъ отсюда невозможность осуществленія въ Европѣ социалистическаго строя народнаго хозяйства; осуществимость его онъ свободно могъ и даже долженъ былъ вполнѣ допустить какъ результатъ дѣйствія того же механизма хозяйственныхъ интересовъ; строй этотъ можетъ оказаться (да и дѣйствительно съ каждымъ днемъ все болѣе оказывается) практичнѣе, *выгоднѣе*, но, конечно, *такимъ только* образомъ осуществленный социализмъ въ нравственномъ отношеніи явился бы продолжателемъ и наслѣдникомъ теперешняго европейскаго общества, даже болѣе—всѣ его особенности онъ представилъ бы еще въ усиленномъ видѣ, на высшей ступени развитія. Экономическое торжество социализма при такихъ условіяхъ было бы вмѣстѣ съ тѣмъ самымъ полнымъ рас-

цвѣтомъ мѣщанства, при отсутствіи *класса* буржуазіи или вообще всякихъ классовъ. Эта возможность не представилась Герцену, можетъ быть, потому, что онъ въ своихъ представленіяхъ о мѣщанствѣ все еще недостаточно освободился отъ вліянія односторонняго экономизма, хотя вообще онъ и видѣлъ гораздо дальше его. Коренная хозяйственная реформа, безспорно, устранить великую, вопіющую неправду нашей теперешней жизни, она является поэтому во всякомъ случаѣ и моральной реформой, но реформой *отрицательно* характера. Она реформируетъ внѣшняго человѣка, его общественную жизнь, но еще не является необходимо реформой и внутренняго человѣка, равномерная сытость не есть специфическое противоядіе противъ духовнаго мѣщанства. Въ самомъ дѣлѣ, что такое мѣщанство?

Каждому изъ непосредственнаго опыта извѣстно, что въ человѣкѣ непрестанно борются два начала, изъ которыхъ одно влечетъ его къ дѣятельности духа, къ работѣ духовной (въ чемъ бы она ни состояла), а другое стремится парализовать эту дѣятельность, заглушить высшія потребности духа, сдѣлать существованіе плотскимъ, скуднымъ и низменнымъ. Это второе начало и есть истинное мѣщанство; мѣщанинъ сидитъ въ каждомъ человѣкѣ, всегда готовый наложить на него свою омертвляющую руку, какъ только слабѣетъ его духовная энергія. Въ борьбѣ съ самимъ собой (какъ частный случай, включающій борьбу и съ внѣшнимъ міромъ) и состоитъ нравственная жизнь, имѣющая поэтому своимъ условіемъ этотъ коренной дуализмъ нашего существованія, борьбу двухъ душъ, которыя живутъ въ одномъ тѣлѣ не только у Фауста, но и у всякаго человѣка. Изъ того же непосредственнаго опыта извѣстно, что въ разныя времена жизни преодолеваетъ то одно, то другое начало; сила мѣщанства то увеличивается, то ослабѣваетъ. Что наблюдается въ жизни индивида, то повторяется и въ жизни человѣческихъ обществъ въ различныя эпохи исторіи. Бываютъ эпохи нравственнаго подъема и нравственнаго упадка



или застоя. Сознание и совесть начинают замѣняться рутиной и чувственностью, и сплоченное мѣщанство мстительно преслѣдуетъ тѣхъ, кто стремится разбудить общественную совесть. Мѣщанство самой свободной и демократической республики Греціи казнило Сократа за то, что онъ хотѣлъ быть и былъ оводомъ, жалившимъ аѣинскій народъ, какъ лѣниваго коня; а еврейское мѣщанство устроило Голгофу за то, что услышало проповѣдь освобожденія внутренняго духовнаго человѣка отъ мѣщанина. Сатаническое начало міра, „князь міра сего“ есть именно олицетворенное мѣщанство, духовный упадокъ, дряблость, рутина, порабощеніе плоти; демоническое—составляетъ удѣлъ слишкомъ немногихъ натуръ; ироническій чортъ Ивана Федоровича Карамазова не даромъ является въ образѣ мѣщанина.

Особенность прогрессивнаго развитія человѣческихъ обществъ и въ нихъ человѣческой личности заключается въ томъ, что въ качествѣ одного изъ необходимыхъ своихъ условій оно предполагаетъ прогрессъ матеріальнаго благосостоянія, говоря языкомъ политической экономіи, ростъ народнаго богатства. Между матеріальной и духовной цивилизаціей существуетъ взаимная обусловленность, но—страннымъ образомъ—вмѣстѣ съ тѣмъ есть и несомнѣнный антагонизмъ. Матеріальная цивилизація является одновременно и крыльями и путами для духа, ибо, если благодаря ей вырастаютъ силы духовнаго человѣка, зато и мѣщанское начало получаетъ необычайную мощь. Для сохраненія равновѣсія между духовнымъ человѣкомъ и мѣщаниномъ требуется гораздо большая энергія со стороны перваго, ибо силы мѣщанина страшно увеличиваются. Міръ все болѣе становится хлопсчущей о многомъ Мареой, и невольно забывается скромная Марія съ своимъ „единымъ на потребу“. Было бы долго и излишне здѣсь перечислять главныя условія, все болѣе подчиняющія человѣка вещамъ, и характеризовать своеобразный фетишизмъ современной цивилизаціи, ея „американизмъ“. Несомнѣнно, что эта цивилизація создаетъ страшный для всего инди-

видуального и живого механизмъ, захватывающей своими шестернями, зубцами, маховиками индивидуальную жизнь и практически провозглашающей принципъ: не суббота для человѣка, а человѣкъ для субботы. Если сравнивать съ современнымъ среднимъ „культурнымъ“ европейцемъ его предка или некультурнаго мужика (какого все время мысленно сравнивалъ Герценъ), то послѣдній окажется первымъ варваромъ; но остается во всякомъ случаѣ открытымъ вопросомъ, гдѣ больше настоящей духовной жизни, въ беспорядочныхъ ли полчищахъ варваровъ, которые шли пѣшкомъ въ невѣдомую страну, по какимъ-то темнымъ слухамъ, предводимые фанатическимъ монахомъ, освободить гробъ Господень, или въ теперешнихъ „культурныхъ“ ихъ потомкахъ, катящихъ въ скоромъ поѣздѣ, освѣдомленныхъ по телеграфу изъ газетъ о всѣхъ перипетіяхъ болѣзни англійскаго короля и связанной съ ней отмѣнѣ коронаціи, и отправляющихся на тотъ же востокъ продавать линючія ткани? Въ своихъ верхахъ наша цивилизація достигла, безспорно, небывалыхъ успѣховъ, но никто не рѣшится сказать, чтобы нашъ вѣкъ былъ богаче другихъ духовными силами; вѣдь пора же намъ, наконецъ, излѣчиться отъ этого отвратительнаго и постыднаго самомнѣнія и самодовольства, съ которымъ теперь любой приказчикъ смотритъ на всю прошлую исторію!

Антагонизмъ между матеріальной и духовной цивилизаціей неискоренимъ, и мѣщанинъ всегда будетъ удерживать свободный полетъ человѣческаго духа. Борьба эта ведется съ переменнымъ успѣхомъ въ пользу то одного, то другого начала. Нельзя не признать вмѣстѣ съ Герценомъ, что головокружительный матеріальный прогрессъ XIX вѣка нарушилъ равновѣсіе не въ пользу духовнаго человѣка, и вся наша огромная цивилизація сильно накренилась въ сторону мѣщанства <sup>1)</sup>. Она требуетъ обновленія подъ опас-

<sup>1)</sup> Яркій примѣръ буржуазнаго эпикуреизма читатель можетъ найти въ новомъ сочиненіи проф. Зомбарта: *Der moderne Kapitalismus*, Leipzig. 1902. Два тома (см. особенно главы о потребленіи изъ второго тома). Эта книга

ностью вырожденія. Но откуда можетъ придти это обновленіе? Неужели отъ нищестанствующихъ эстетовъ и декадентствующаго искусства? Или отъ философіи дарвинизма и классовой борьбы? Но все это суть порожденія мѣщанства, какъ хорошо понималъ это Герценъ, плоть отъ плоти и кровь отъ крови его. Конечно, отрицаніемъ мѣщанства можетъ быть всякая духовная жизнь, какъ умственная такъ и эстетическая, и всякая духовная актуальность; но самымъ рѣшительнымъ и единственно непримиримымъ врагомъ его является *религія*, истинная основа духовнаго человѣка, образующая центръ его духовной самособранности. Истинная и искренняя религіозность (которую мы, конечно, не связываемъ здѣсь съ какой-либо опредѣленной формой вѣрованій) вотъ противоположный полюсъ мѣщанства, и, тѣмъ самымъ, борьба съ мѣщанствомъ есть религіозное возрожденіе, реформа не внѣшняго только, а и внутренняго человѣка.

Но возвратимся къ Герцену. Что противопоставлялъ Герценъ европейскому мѣщанству, которое его такъ глубоко оскорбляло, и почему онъ считалъ Россію призванною осуществить идеи Запада? Отвѣтъ поражаетъ своей несообразностью, своимъ несоотвѣтствіемъ вопросу, и въ этомъ опять сказывается вся ограниченность атеистическаго міровоззрѣнія Герцена: потому, что въ Россіи сохранилась всѣми правдами и неправдами поземельная община и признаніе права всѣхъ на землю (довольно проблематическое). Такимъ образомъ, огромная нравственная проблема, міровой вопросъ въ полномъ смыслѣ слова, вопросъ о возможности настоящей, т.-е. не мѣщанской, цивилизаціи унижается, вульгаризируется такимъ до дѣтскости наивнымъ и до мѣщанства матеріалистическимъ отвѣтомъ. Въ этомъ фатальномъ несоотвѣтствіи вопроса и отвѣта, размаха и удара есть что-то поистинѣ трагическое... Герценъ снова и со всей силою

---

насквозь пропитана мѣщанствомъ и въ этомъ смыслѣ представляетъ интересный историческій документъ. Я надѣюсь при случаѣ остановиться на этой книгѣ подробнѣе.

ударяется головой о границы своего позитивнаго міросозерцанія, которое слишкомъ тѣсно для его запросовъ. И на вопросъ, заданный Фаустомъ, неожиданно отвѣчаетъ Вагнеръ.

Герценъ—это Прометей, прикованный или, вѣрнѣе, самъ себя приковавшій къ бесплодной скалѣ позитивизма, и каждый умственный его полетъ, смѣтное влеченіе въ запретѣльныя сферы только больнѣе даетъ чувствовать цѣпи здраваго смысла, посредствомъ котораго Герценъ хотѣлъ рѣшать всѣ вопросы бытія. *Философія Герцена ниже его личности*; умственный мѣщанинъ, резонеръ здраваго смысла, душилъ Прометея, постоянно палимага тѣмъ внутреннимъ огнемъ, который былъ похищенъ имъ съ неба. Въ этомъ несоотвѣтствіи міровоззрѣнія духовнымъ запросамъ личности, которая не можетъ, однако, преодолѣть его изнутри, и состоитъ душевная драма Герцена. Куда же указываетъ путь Герценъ, куда онъ ведетъ, если не своими мнѣніями, то своими исканіями, своими бореніями и душевными ранами, паденіями и разочарованіями? Къ тому, что является кореннымъ отрицаніемъ позитивизма и духовной надъ нимъ побѣдой, — къ идеалистическому и религіозному міровоззрѣнію, къ признанію того, что за міромъ явленій есть область истинно сушаго бытія, міръ идеальный, царство абсолютной Истины, Добра и Красоты; въ стремленіи къ нему, въ религіозномъ „соприкосновеніи мірамъ инымъ“ (какъ любилъ выражаться Достоевскій) и состоитъ жизнь духа, и эта живая связь съ міромъ идеальнымъ даетъ силы, поддержку и утѣшеніе въ жизненной борьбѣ во имя этого идеальнаго начала.

Со всепобѣждающей силой внутренняго переживанія значеніе религіи на русской почвѣ показано было Достоевскимъ, съ мощью логической аргументаціи, опирающейся на философію идеализма, В. С. Соловьевымъ. Можно поэтому сказать, что Герценъ, хотя и кружнымъ путемъ, болѣе отрицательнымъ, чѣмъ положительнымъ, ведетъ къ... Достоевскому и Соловьеву.

С. Булгаковъ.

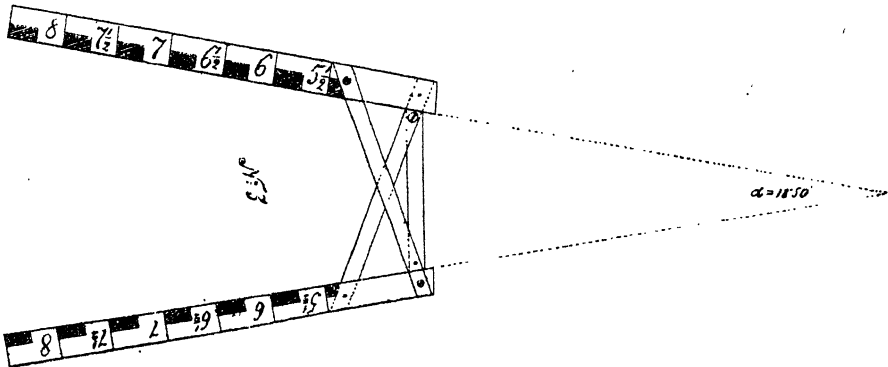
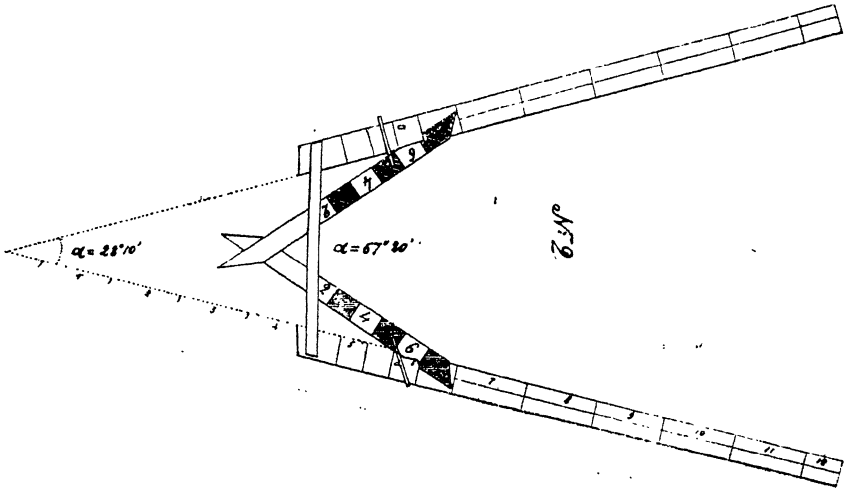
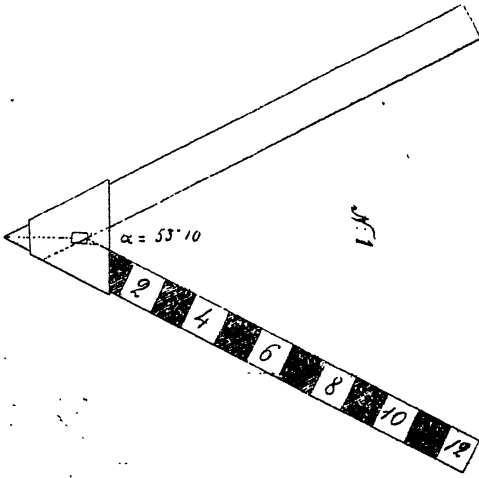

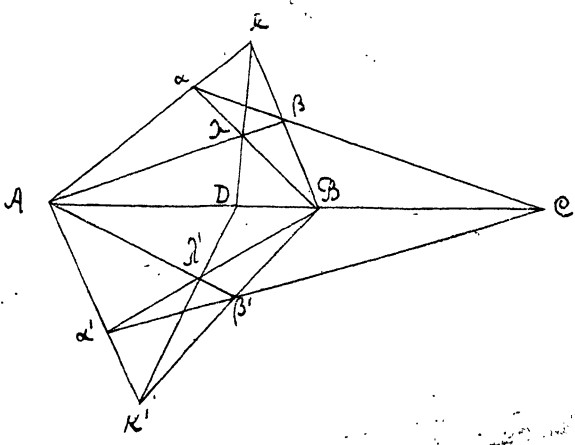
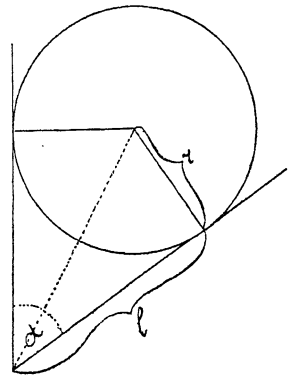
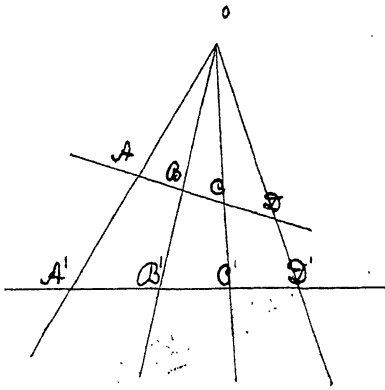

## Негеометрія и ея значеніе для теоріи познанія.

(Окончаніе.)

---

По вопросу о происхожденіи геометрическихъ аксіомъ, какъ извѣстно, были предложены двѣ рѣзко отличающіяся другъ отъ друга теоріи: *апріористическая* и *эмпирическая*. Какую же изъ этихъ двухъ теорій слѣдуетъ считать правильной? Кажется, что ни ту, ни другую, потому что обѣ эти теоріи въ ихъ обычной формулировкѣ выступаютъ въ крайней формѣ. Подъ апріоризмомъ обыкновенно понимаютъ крайнія рационалистическія теоріи, отрицающія всякое участіе внѣшняго опыта въ выработкѣ нѣкоторыхъ основныхъ понятій; подъ эмпиризмомъ понимаютъ ученіе, которое выводитъ все познаніе изъ чувственного опыта и которое въ познаніи видитъ только лишь копію или отраженіе того, что совершается и существуетъ въ объективномъ мірѣ. Поэтому, если на вопросъ, откуда получаются геометрическія аксіомы, отвѣчаютъ просто, что онѣ получаются изъ опыта, или говорятъ, что онѣ получаются изъ какого-либо особаго источника, не имѣющаго ничего общаго съ чувственнымъ опытомъ, то слѣдуетъ опредѣлить, исключается-ли одинъ взглядъ другимъ или же, можетъ быть, между ними существуютъ точки соприкосновенія.

Для разрѣшенія спорнаго вопроса необходимо прежде всего опредѣлить, что слѣдуетъ понимать подъ апріорными понятіями и какія положенія или *сужденія* мы должны считать апріорными.

Вопросы философіи, кн. 65.

Апріорное понятіе есть такое понятіе, которое не можетъ быть получено изъ чувственнаго опыта, но которое въ то же время является его необходимой „предпосылкой“ въ томъ смыслѣ, что безъ него невозможно воспріятіе или познаніе вообще. Таково, напримѣръ, понятіе пространства, времени и т. д. Они, какъ извѣстно, являются необходимымъ условіемъ воспріятія: безъ этихъ понятій не могло бы осуществиться воспріятія, безъ нихъ не могло бы быть чувственнаго опыта. Нѣсколько въ иномъ смыслѣ является апріорнымъ то или другое сужденіе напр., „пространство безконечно“, „время непрерывно“ и т. п. Эти сужденія такъ же, какъ и вышеуказанныя понятія, изъ опыта не получаются, опытомъ не доказываются и опытомъ не опровергаются. Имъ присущи признаки необходимости и высшая достовѣрность, которые не присущи положеніямъ физическихъ наукъ.

Несмотря на такое различіе между апріорностью понятій просто и апріорностью сужденій, между ними есть то общее, что и апріорныя понятія и апріорныя сужденія изъ опыта не получаются, но въ опытъ привносятся. Такъ, напримѣръ, когда мы утверждаемъ, что время безконечно, то мы это дѣлаемъ не потому, что мы изъ опыта узнали это свойство, а потому, что мы сами создали его, а затѣмъ объективировали. Какъ апріорныя понятія, такъ и апріорныя сужденія суть субъективныя построенія; какъ тѣ, такъ и другія обусловливаютъ опытъ, и въ этомъ смыслѣ функція тѣхъ и другихъ тождественна.

Для полноты опредѣленія необходимо указать на различіе между апріорностью *гносеологической* и апріорностью *психологической*.

Мы должны признать существованіе въ нашемъ сознаниі функцій или способностей, которыя не являются продуктомъ воздѣйствія внѣшняго міра, напр., способности сознанія „синтезировать“, или вообще перерабатывать такъ или иначе данныя объективнаго міра. Въ этомъ смыслѣ пространственный „порядокъ“ является результатомъ переработки данныхъ внѣшняго міра при помощи нашего сознанія; то же



самое слѣдуетъ сказать относительно временного порядка. Эти функціи слѣдуетъ считать апріорными, но апріорными въ психологическомъ смыслѣ. Если же мы говоримъ, что понятіе пространства и времени является необходимой предпосылкой познанія, то эти понятія апріорны въ гносеологическомъ смыслѣ. Такимъ образомъ различіе между двумя родами апріорности сводится къ слѣдующему.

Если мы говоримъ о гносеологической апріорности, то мы имѣемъ въ виду извѣстное логическое *содержаніе*, которое не можетъ быть выведено изъ опыта. Если мы говоримъ о психологической апріорности, то мы имѣемъ въ виду извѣстныя психологическія *функціи*, которыя, разумѣется, не будучи выводимы изъ опыта, являются необходимымъ условіемъ созиданія тѣхъ или иныхъ понятій. Но слѣдуетъ признать, что психологическая апріорность въ извѣстномъ смыслѣ совпадаетъ съ гносеологической; именно, какъ съ той, такъ и съ другой точки зрѣнія въ нашемъ сознаніи есть элементы, которые не могутъ быть получены изъ внѣшняго міра, но которые въ то же время являются необходимымъ условіемъ познанія.

Принявъ въ соображеніе это опредѣленіе апріорности, разсмотримъ, какова природа геометрическихъ аксіомъ; суть ли онѣ эмпирическія положенія, или, какъ принято выражаться, онѣ составляютъ апріорное достояніе нашего ума.

Подъ геометрическими аксіомами мы будемъ понимать такія утвержденія относительно свойствъ пространственныхъ образовъ, которыя, будучи непосредственно очевидными, не могутъ быть доказаны изъ какихъ-либо другихъ положеній, да въ такомъ доказательствѣ и не нуждаются. Сюда относится опредѣленная группа положеній, уже издавна принятыхъ въ геометріи: „Между двумя точками можно провести только одну кратчайшую“, „Двѣ прямыя не замыкаютъ пространства“, „Величины, которыя при наложеніи совмѣщаются, равны между собою“, и т. п.

Центръ тяжести вопроса о происхожденіи аксіомъ лежитъ въ изслѣдованіи того, въ какой мѣрѣ онѣ опредѣляются внѣшнимъ опытомъ.

Для того, чтобы рѣшить поставленный нами вопросъ о природѣ аксіомъ, который обыкновенно неправильно считается вопросомъ о психологическомъ происхожденіи аксіомъ, мы должны прежде всего рассмотретьъ, чѣмъ обуславливается аподиктическая достовѣрность геометрическихъ аксіомъ. Это является важнымъ по той причинѣ, что, какъ извѣстно, понятіе аподиктической достовѣрности и понятіе апріорности у Канта связано тѣснѣйшимъ образомъ. Положеніе апріорно въ томъ случаѣ, если оно аподиктически достовѣрно. Аподиктическая достовѣрность является признакомъ или показателемъ апріорности. По мнѣнію Канта, аподиктическая достовѣрность геометрическихъ положеній обуславливается тѣмъ, что въ понятіи пространства, которое лежитъ въ основаніи всѣхъ геометрическихъ положеній, находится субъективная *форма*, которая не содержитъ ничего такого, что существуетъ въ объективномъ мірѣ. Въ этомъ понятіи содержится не что-либо объективно данное, а только лишь „форма“, лишенная всякаго содержанія. Такъ какъ форма представляетъ нѣчто неизмѣнное, то и всѣ сужденія, имѣющія своимъ предметомъ эти „формы“, должны обладать неизмѣннымъ характеромъ. Это именно вполне примѣнимо къ геометріи. Геометрическія аксіомы обладаютъ аподиктическимъ характеромъ, потому что геометрія оперируетъ съ „формами“ сознанія.

По мнѣнію другихъ, геометрію нельзя отдѣлять отъ физическихъ наукъ въ отношеніи къ достовѣрности. Мы, правда, считаемъ геометрическія положенія достовѣрными, но эта достовѣрность имѣетъ вполне условный характеръ. Если геометрическія аксіомы и кажутся намъ абсолютно достовѣрными, то только потому, что мы, наблюдая реальные пространственныя отношенія, не видѣли исключенія изъ этихъ аксіомъ. Но если бы намъ пришлось доказывать соотвѣтствіе геометрическихъ аксіомъ дѣйствительности, то мы не въ состояніи были бы этого сдѣлать. Если совершенное соотвѣтствіе съ дѣйствительностью считать достовѣрностью, то ясно, что въ доказательствѣ достовѣрности

геометріи мы находимся въ томъ же положеніи, въ какомъ и въ физическихъ наукахъ.

Съ этимъ разсужденіемъ нельзя согласиться. На самомъ дѣлѣ, геометрія въ отношеніи достовѣрности совершенно отличается отъ физическихъ наукъ, и эта-то своеобразная достовѣрность и составляетъ проблему теоріи познанія.

Какъ я уже указалъ, въ метагеометріи обыкновенно видѣли доказательство эмпирическаго происхожденія геометрическихъ аксіомъ. Метагеометрія показываетъ, что мыслимы другія геометрическія системы, а, слѣдовательно, и другія пространственныя отношенія; это показываетъ, что наша геометрія есть частный случай геометріи вообще, что наши геометрическія аксіомы имѣютъ то содержаніе, которое онѣ имѣютъ, только потому, что наше реальное пространство всецѣло ихъ опредѣляетъ, что онѣ выработались вообще благодаря воздѣйствію нашего пространства. Если бы наше воспріятіе находилось подъ воздѣйствіемъ другого пространства, напр., псевдосферическаго, то геометрическія аксіомы приняли бы совершенно другую форму. Возможность иныхъ пространственныхъ отношеній именно показываетъ, что наши аксіомы выработались подъ вліяніемъ *опыта* такъ же, какъ выработались общія положенія физическихъ наукъ. Вслѣдствіе этого защитники метагеометріи направляли все свое вниманіе на то, чтобы доказать, что наше пространство есть частный видъ пространства вообще и что оно есть видъ болѣе общаго понятія, именно  $n$ -кратно протяженнаго многообразія. Они этимъ какъ бы хотѣли сказать: „Есть, или можетъ быть много разныхъ видовъ пространствъ, объ одномъ изъ нихъ мы знаемъ изъ *опыта*“. „Есть, или можетъ быть много видовъ многообразій. Одинъ изъ видовъ многообразія, именно пространство, извѣстно намъ изъ *опыта*“. Но если бы метагеометріи дѣйствительно удалось показать, что наше пространство не есть что-либо *sui generis*, что оно есть только одинъ изъ видовъ пространства, или чего-либо другого болѣе общаго, то этимъ совсѣмъ не доказывалось бы, что геометрія есть наука эмпирическая въ обык-

новенномъ смыслѣ этого слова, что ея достовѣрность нисходить на степень достовѣрности физическихъ наукъ.

Метагеометры придаютъ преувеличенное значеніе тому аргументу, что пространство есть одинъ изъ видовъ  $n$ -кратно протяженнаго многообразія. Имъ кажется, что такимъ образомъ доказывается то положеніе, что наше пространство есть одинъ изъ видовъ пространства вообще. Для такого доказательства подведеніе пространства подъ понятіе многообразія оказывается совершенно непригоднымъ; да и самое подведеніе возможно только вслѣдствіе очень отдаленнаго сходства между пространствомъ и другими многообразіями, напр., цвѣтовой системой. Какъ мы видѣли, Риманнъ находилъ, что пространство и цвѣтовая система суть многообразія трехъ измѣреній, потому что, подобно тому, какъ въ пространствѣ положеніе точки опредѣляется при помощи трехъ перемѣнныхъ координатъ, такъ точно въ цвѣтовой системѣ положеніе каждаго цвѣта въ системѣ цвѣтовъ опредѣляется при помощи трехъ независимыхъ перемѣнныхъ. Оттого, по мнѣнію Риманна, мы можемъ сказать, что цвѣтовая система такъ же, какъ и пространство, имѣетъ три *измѣренія*. На самомъ дѣлѣ есть несомнѣнное различіе между понятіемъ измѣренія, какъ оно употребляется въ одномъ и другомъ случаѣ. Понятіе пространственнаго измѣренія такъ тѣсно связано съ воспріятіемъ конкретныхъ пространственныхъ отношеній, что никоимъ образомъ нельзя сказать, что измѣреніе примѣнимо къ системѣ цвѣтовъ въ томъ самомъ смыслѣ, въ какомъ оно примѣняется къ пространству. Если мы говоримъ объ измѣреніяхъ пространства, то только въ томъ случаѣ, когда намъ нужно опредѣлить положеніе точки въ пространствѣ. Въ системѣ цвѣтовъ мы употребляемъ понятіе измѣренія въ томъ случаѣ, когда мы желаемъ обозначить, что тотъ или другой цвѣтъ можетъ быть опредѣляемъ при помощи того или другого количества элементовъ. Но если мы въ первомъ случаѣ говоримъ о *пространственныхъ элементахъ*, то во второмъ мы говоримъ о *величинѣ* просто.

Такимъ образомъ соединеніе пространства и цвѣтовой системы въ одно понятіе многообразія является соединеніемъ совершенно разнородныхъ понятій, а потому мы, конечно, не можемъ считать правильнымъ, когда этимъ аргументомъ хотѣли пользоваться для того, чтобы доказать, что пространство является однимъ изъ видовъ пространства вообще.

Но напрасно защитники метагеометріи думали, что въ подведеніи пространства подъ понятіе многообразія собственно и заключается ея главная задача. Въ дѣйствительности задача ея заключается въ томъ, чтобы доказать, что возможны иныя пространственные отношенія, и мнѣ кажется, что она это вполнѣ убѣдительно доказала.

Обыкновенно метагеометры говорятъ о возможности иныхъ „пространствъ“. Но этого выраженія слѣдовало бы избѣгать. Когда говорятъ о возможности другихъ пространствъ, то кажется, что дѣло идетъ о нашемъ трехмѣрномъ евклидовскомъ пространствѣ, какимъ-то образомъ видоизмѣненнымъ; но такъ какъ такого видоизмѣненія евклидовскаго пространства мы представить не можемъ, то намъ кажется, что другія пространства невозможны. Чтобы избѣжать этой двусмысленности, слѣдуетъ говорить о возможности иныхъ „пространственныхъ отношеній“. При такомъ способѣ выраженія представленіе объ евклидовскомъ пространствѣ не вплетается необходимо въ понятіе иного пространства и самое разрѣшеніе вопроса значительно облегчается.

Самымъ труднымъ является пониманіе термина возможность пространственныхъ отношеній, уклоняющихся отъ нашихъ. Въ этомъ рѣшительномъ пунктѣ метагеометры обнаруживаютъ удивительную неясность. Подъ „возможностью“ другихъ пространствъ одни понимаютъ простую мыслимость иныхъ пространственныхъ отношеній, другіе подъ этимъ понимаютъ „воображаемость“, „представимость“ въ томъ самомъ смыслѣ, въ какомъ это понятіе примѣняется по отношенію къ представленію реальнаго пространства.

Нѣкоторые находятъ, что другія пространства не только представимы или мыслимы, но что они и „реальны“, что они, по всей вѣроятности, существуютъ внѣ нашего сознанія. Другіе, наоборотъ, признаютъ за метагеометрическими построениями только лишь „аналитическое“ значеніе.

И дѣйствительно, слѣдуетъ признать, что многія построенія метагеометріи не имѣютъ *реально* значенія, а имѣютъ исключительное аналитическое значеніе. Это въ особенности можно сказать относительно попытки объединить неевклидовскую геометрію съ евклидовской при помощи проективной геометріи. Въ этомъ объединеніи, какъ мы видѣли, играютъ роль точки, находящіяся на бесконечности, мнимыя величины и т. п. Все это элементы, которые въ собственномъ смыслѣ никакого реального значенія не имѣютъ, а имѣютъ только символическое значеніе. Поэтому и переводъ однихъ пространственныхъ отношеній на другія имѣетъ чисто аналитическое значеніе. Нельзя въ строгомъ смыслѣ слова сказать, что здѣсь дѣлается „нагляднымъ“ неевклидовское пространство, потому что на самомъ дѣлѣ въ этомъ случаѣ происходитъ только переводъ однихъ формулъ на другія. Поэтому Клейнъ и Кейли справедливо говорили, что у нихъ дѣло идетъ о неевклидовской геометріи, а не о неевклидовскихъ пространствахъ. Метагеометрія имѣетъ дѣло съ системой формулъ, а не съ системой пространственныхъ отношеній.

Едва ли стоитъ говорить о томъ, что иныя пространственныя отношенія не могутъ быть „вообразимы“ или „представимы“ въ томъ смыслѣ, въ какомъ мы представляемъ наши реальныя пространственныя отношенія. Этого допустить никакъ нельзя, да въ такомъ допущеніи не имѣется никакой надобности. Въ самомъ дѣлѣ доказалъ ли, напр., Гельмгольцъ „представимость“ иныхъ пространственныхъ отношеній? По его мнѣнію, мы можемъ представить себѣ псевдосферическое пространство потому, что мы можемъ перевести наши формулы на формулы псевдосферической геометріи. Этотъ переводъ даетъ намъ возможность постигнуть сущность простран-

ственныхъ отношеній на псевдосферѣ. Но очевидно, что въ этомъ случаѣ не можетъ быть рѣчи о „вообразимости“ псевдосферическаго пространства въ обыкновенномъ смыслѣ этого слова. При помощи приѣма, указаннаго Гельмгольцемъ, мы можемъ достигнуть пониманія псевдосферическихъ пространственныхъ отношеній, но иносказательно, посредствомъ перевода, а не прямо.

• Псевдосферическое пространство мы можемъ себѣ представить не иначе, какъ только лишь извѣстное образование въ нашемъ пространствѣ. Именно мы представляемъ себѣ наше пространство и въ немъ пространственныя отношенія, уклоняющіяся отъ евклидовскихъ. Слѣдовательно, безъ нашего пространства не возможно конкретное представленіе псевдосферическаго пространства; а если такъ, то, разумѣется, нельзя сказать, что псевдосферическое пространство „представимо“ въ обыкновенномъ смыслѣ слова.

Но ошибочно было бы думать, что доказательство „представимости“ или вообразимости иныхъ пространственныхъ отношеній въ томъ смыслѣ, въ какомъ мы представляемъ или воображаемъ себѣ наше пространство, есть задача метагеометріи. Для метагеометріи вполнѣ достаточно было доказать простую *допустимость* иныхъ пространственныхъ отношеній т.-е. именно доказать, что иныя пространственныя отношенія возможны, что пространственныя отношенія могли бы быть не такими, какими мы ихъ мыслимъ въ дѣйствительности.

Но какъ понимать терминъ „допустимость“ иныхъ пространственныхъ отношеній.

• Если мы говоримъ о допустимости пространствъ иного рода, то это нужно понимать такимъ образомъ, что это иное допускаемое пространство составляется изъ тѣхъ же элементовъ, изъ которыхъ и наше реальное пространство. Эти элементы въ общемъ соединяются по той же схемѣ, какъ и наше реальное пространство, но только частное соединеніе этихъ элементовъ подчиняется инымъ законамъ.

Вполнѣ, напримѣръ, допустимо, что прямая линія, кото-

рая въ нашемъ пространствѣ служить для измѣренія въ качествѣ кратчайшаго разстоянія между двумя точками, въ другомъ пространствѣ, аналогичномъ пространственнымъ отношеніямъ, напр., на поверхности псевдосферы, обладали бы иными свойствами. Въ нашемъ пространствѣ двѣ прямыя, выходящія изъ одной точки, не замыкаютъ пространства, но можно мыслить такія пространственныя отношенія, напр., поверхность шара, въ которыхъ эти кратчайшія разстоянія могли бы замкнуть пространство. Вполнѣ мыслимо, слѣдовательно, что наше понятіе кратчайшаго разстоянія въ иномъ пространствѣ могло бы подвергнуться весьма существенному видоизмѣненію.

Допустимость иныхъ пространственныхъ отношеній можно лучше всего показать при помощи анализа понятія измѣренія. Намъ стоитъ только подвергнуть психологическому анализу понятіе „измѣренія“ для того, чтобы видѣть, что понятіе трехмѣрнаго пространства не есть единственно возможное. Понятіе трехмѣрности не связано съ понятіемъ „пространства“ необходимо. Можно мыслить пространство, которое сохраняло бы свои основныя свойства, напр. внѣположность, однородность, непрерывность и которое было бы въ то же время не трехмѣрнымъ.

Съ точки зрѣнія психологической, „измѣреніе“ означаетъ, что если мы желаемъ опредѣлить отношеніе между элементами пространства, т.-е. между какими-либо точками пространства, то мы должны произвести *движеніе* (реальное, или умственное это все равно). При помощи такого движенія устанавливается отношеніе между двумя точками. Если бы намъ пришлось опредѣлять положеніе точки на прямой линіи, то намъ нужно было бы произвести одно движеніе, или движеніе въ одномъ направленіи. Если намъ приходится опредѣлять положеніе точки на поверхности, то для этого мы должны опредѣлить ея отношенія къ двумъ другимъ точкамъ; для чего мы должны произвести движеніе въ двухъ направленіяхъ. Если бы поэтому наше пространство представляло собою какую-либо поверхность, то мы знали бы



только два измѣренія. Положеніе точки въ пространствѣ мы можемъ опредѣлить только въ томъ случаѣ, если произведемъ движеніе отъ данной точки въ трехъ направленіяхъ. Это тройкое движеніе есть показатель тройкости измѣренія. Отсюда ясно, что измѣреніе есть не что иное, какъ возможность движенія въ различныхъ направленіяхъ. Вполнѣ мыслимо, что передвиженій, необходимыхъ для устанавливанія отношеній, возможно произвольное число, а это другими словами означаетъ, что и измѣреній возможно какое угодно число. Логически вполнѣ допустимо такое пространство, въ которомъ положеніе точки опредѣляется не при помощи трехъ, а при помощи четырехъ, пяти, шести и т. д. координатъ. Это допустимо такъ же, какъ допустимо то, что вообще свойства вещей могутъ быть иными, чѣмъ мы ихъ мыслимъ. Это допустимо въ томъ самомъ смыслѣ, въ какомъ допустимъ красный цвѣтъ неба вмѣсто голубого, въ какомъ допустимъ теплый ледъ, хотя для насъ и трудно отрѣшиться отъ представленія голубого цвѣта неба, трудно отрѣшиться отъ ощущенія холода, которое обыкновенно сопровождаетъ воспріятіе той твердой массы, которую мы называемъ льдомъ.

То же самое мы должны сказать и относительно такъ называемой *кривизны* пространства. Если бы мы приписали нашему пространству не ту кривизну, которую мы въ дѣйствительности ему приписываемъ, то оно не перестало бы быть пространствомъ. Нѣтъ ничего абсурднаго въ допущеніи, что сумма угловъ треугольника съ увеличеніемъ площади могла бы уменьшаться, или наоборотъ. Логически такія пространственные отношенія вполнѣ допустимы.

Но допущеніе иныхъ пространственныхъ отношеній со всѣмъ не говоритъ въ пользу эмпиризма.

Какъ мы видѣли, главное основаніе метагеометріи для признанія эмпирическаго характера геометрическихъ аксіомъ заключается въ допущеніи возможности пространствъ другихъ видовъ. Если, поэтому, наше пространство есть только частный видъ пространства, то возникаетъ сомнѣніе от-

носителю того, действительно ли наше пространство таково, какъ мы его представляемъ, что оно, напр., трехмѣрно, имѣетъ кривизну равную нулю и т. п. Мы считаемъ его евклидовскимъ, но оно въ действительности, можетъ быть, совсѣмъ не есть евклидовское, а риманновское или псевдосферическое и т. п. Если мы не можемъ съ полной увѣренностью утверждать, что наше пространство имѣетъ евклидовскій характеръ, то мы не можемъ конечно и утверждать, что наши геометрическія аксіомы обладаютъ абсолютной достовѣрностью. Мы не можемъ, напр., утверждать, что наше пространство имѣетъ кривизну равную нулю. Вслѣдствіе этого мы должны признать, что наши геометрическія аксіомы имѣютъ гипотетическій характеръ; о нихъ мы можемъ только сказать, что онѣ, вѣроятно, истинны. Если такъ, то онѣ представляютъ собою эмпирическія истины; если же геометрическія аксіомы обладаютъ сомнительной достовѣрностью, то онѣ нуждаются въ провѣркѣ. Онѣ не только нуждаются въ провѣркѣ, но и могутъ быть провѣрены. Мы видѣли, что Лобачевскій и Риманнъ предполагали возможнымъ опредѣлить истинныя свойства нашего пространства измѣреніемъ астрономическихъ треугольниковъ, вершинами которыхъ служить нѣкоторая неподвижная звѣзда и два положенія земли.

Но съ этимъ никакъ нельзя согласиться. Нельзя опредѣлить свойствъ нашего пространства посредствомъ измѣренія астрономическихъ треугольниковъ, потому что въ такомъ случаѣ пришлось бы допустить двоякое *retitio principii*. „Подобныя измѣренія,—говоритъ профессоръ Цингеръ, не могли привести ни къ какому результату, такъ какъ самый планъ наблюдений былъ построенъ на логической ошибкѣ, которая называется ложнымъ кругомъ; дѣло въ томъ, что параллаксъ звѣзды, предполагаемый извѣстнымъ, опредѣляется на основаніи повѣряемой аксіомы какъ разъ изъ тѣхъ наблюдений, которыя по мнѣнію Лобачевскаго, должны эту аксіому повѣрять“.

•Другое *retitio principii* въ попыткѣ провѣрить свойства

нашего пространства заключается въ слѣдующемъ. Если признать, что лучъ свѣта имѣетъ прямолинейное распространение, то каковы бы ни были размѣры измѣряемаго треугольника, сумма его угловъ всегда будетъ равняться двумъ прямымъ. Если мы будемъ исходить изъ понятія прямой линіи, которая является характерной для нашего пространства (а мы исходимъ именно изъ такого понятія), то сумма угловъ треугольника будетъ всегда равняться двумъ прямымъ.

Несмотря на то, что провѣрить истинныя свойства пространства невозможно, законность сомнѣнія относительно того, обладаетъ ли наше пространство именно евклидовскими свойствами, кажется логически неопровержимой.

Но я спѣшу замѣтить, что это сомнѣніе не тожественно съ сомнѣніемъ относительно достовѣрности геометрическихъ аксіомъ. Можно сомнѣваться, дѣйствительно ли наше пространство обладаетъ евклидовскими свойствами, но нельзя сомнѣваться относительно достовѣрности геометрическихъ аксіомъ. Мы никакъ не можемъ представить себѣ, чтобы въ нашемъ пространствѣ параллельныя линіи встрѣтились, чтобы двѣ прямыя замкнули пространство. Для насъ математическія положенія обладаютъ аподиктически достовѣрнымъ характеромъ, совершенно отличающимъ ихъ отъ физическихъ положеній. Они намъ кажутся *необходимыми* и этотъ характеръ они сохраняютъ и въ томъ случаѣ, если мы знакомимся съ сомнѣніями относительно истинныхъ свойствъ нашего пространства.

Изъ этого ясно, что необходимо вопросъ о достовѣрности геометрическихъ аксіомъ отдѣлять отъ вопроса объ истинныхъ свойствахъ нашего пространства.

Если мы, напр., говоримъ: „Двѣ прямыя не могутъ замкнуть нашего пространства“, то мы этимъ вовсе не желаемъ сказать, что наше пространство взятое въ цѣломъ окажется непременно съ такимъ свойствомъ, что двѣ прямыя не замкнутъ пространствъ, а мы приводимъ эту формулу съ ограничительнымъ условіемъ, что такъ должно

быть въ нашемъ евклидовскомъ пространствѣ. Это положеніе истинно только при евклидовскомъ предположеніи. Сомнѣніе относительно свойствъ нашего пространства не колеблетъ правильности нашихъ аксіомъ именно примѣнительно къ евклидовскому пространству.

Изъ этого слѣдуетъ, что если бы даже и оставалось сомнѣніе относительно свойствъ нашего пространства, относительно того, являются ли наши геометрическія аксіомы истиннымъ выраженіемъ свойствъ реального пространства, то этого было бы совсѣмъ недостаточно для того, чтобы не признавать достовѣрности геометрическихъ аксіомъ, потому что достовѣрность не предполагаетъ непременно, чтобы утверждаемое положеніе абсолютно соотвѣтствовало дѣйствительности, какъ она есть сама по себѣ. Геометрическія аксіомы соотвѣтствуютъ дѣйствительности, по той своеобразной математической дѣйствительности, которая въ извѣстномъ смыслѣ создается нами самими.

Мы можемъ допустить, что мыслимы иныя пространственные отношенія, или что мыслимы иныя пространства, въ которыхъ могутъ быть дѣйствительны аксіомы, совершенно отличающіяся отъ нашихъ; но достовѣрность нашихъ аксіомъ остается несомнѣнной для пространства, имѣщаго евклидовскій характеръ. Мы считаемъ истинными наши геометрическія аксіомы при предположеніи евклидовскаго характера нашего пространства. Такое безмолвное предположеніе всегда должно стоять во главѣ геометріи.

Но такъ какъ непонятно, какъ можно допускать аподиктическую достовѣрность геометрическихъ положеній въ то время, когда мы сомнѣваемся въ соотвѣтствіи ихъ дѣйствительности, то для насъ возникаетъ гносеологическая задача, отчего мы считаемъ, что между геометрическими аксіомами и дѣйствительностью существуетъ соотвѣтствіе. Какъ объяснить то соотвѣтствіе, которое мы признаемъ существующимъ между нашими геометрическими положеніями и реальными пространственными отношеніями?

Сторонники эмпиризма въ геометріи объясняютъ это со-

отвѣтствіе тѣмъ, что евклидовскія аксіомы образовались подъ непосредственнымъ воздѣйствіемъ реального пространства. Геометрическія аксіомы отлились въ ту форму, которая имъ принадлежитъ, благодаря воздѣйствію реального пространства, отраженіемъ котораго онѣ являются въ нашемъ сознаніи. Благодаря этому мы и можемъ говорить о соотвѣтствіи между геометрическими отношеніями и дѣйствительностью. Но на самомъ дѣлѣ никакъ нельзя считать правильнымъ то мнѣніе, что геометрическія аксіомы суть просто копіи реальныхъ пространственныхъ отношеній, а потому мы должны искать другого объясненія указаннаго соотвѣтствія.

Соотвѣтствіе между геометрическими аксіомами и дѣйствительностью объясняется тѣмъ, что онѣ являются въ извѣстномъ смыслѣ порожденіемъ нашего сознанія: при созиданіи аксіомъ мы оперируемъ съ элементами, которые собственно нами созданы. Вслѣдствіе этого всѣ геометрическія формы выступаютъ въ нашемъ сознаніи съ характеромъ *идеализаціи*. Напримѣръ, въ нашемъ математическомъ мышленіи мы имѣемъ дѣло съ линіей абсолютно прямой, абсолютно непрерывной, каковыхъ геометрическихъ образовъ въ дѣйствительности не существуетъ; а это показываетъ, что они суть продуктъ творчества самого нашего сознанія. Вслѣдствіе того, что мы въ нашемъ математическомъ мышленіи оперируемъ не съ тѣмъ, что мы непосредственно заимствуемъ изъ внѣшняго міра, а съ тѣмъ, что мы сами создали, что совершенно свободно отъ случайностей эмпирически воспринимаемаго, геометрическія аксіомы, хотя и являются выраженіемъ фактическихъ пространственныхъ отношеній, однако въ то же время обладаютъ и аподиктической достовѣрностью. Вслѣдствіе того, что въ нашихъ сужденіяхъ и геометрическихъ образахъ все эмпирически случайное отброшено, въ нихъ не можетъ быть тѣхъ колебаній, которыя неизбѣжно существуютъ по отношенію къ эмпирическимъ объектамъ. Мы не можемъ, напримѣръ, сказать, что параллельныя линіи при однихъ

условіяхъ встрѣтятся, при другихъ условіяхъ не встрѣтятся; двѣ прямыя линіи, выходящія изъ одной точки, одинъ разъ замкнуть пространство, другой разъ не замкнуть. Мы этого не можемъ сказать, потому что мы беремъ геометрически образованія каждый разъ при идеально тождественныхъ условіяхъ. Поэтому для насъ не возникаетъ никакого сомнѣнія въ томъ, что отношеніе между ними останется всегда однимъ и тѣмъ же. Геометрическія образованія должны быть идеально тождественными, потому что они суть субъективныя образованія. Геометрическія положенія пріобрѣтаютъ неизмѣнный характеръ вслѣдствіе того, что они оперируютъ съ неизмѣнными объектами, нами самими въ извѣстномъ смыслѣ созданными.

Конечно, я этимъ не желаю сказать, что образованіе геометрическихъ аксіомъ не находится совершенно ни подъ какимъ вліяніемъ реальныхъ пространственныхъ отношеній. Наоборотъ, я всецѣло это послѣднее обстоятельство признаю. По моему мнѣнію, сужденія о взаимныхъ отношеніяхъ геометрическихъ образовъ могутъ создаться подъ вліяніемъ реального опыта, но это еще не дѣлаетъ ихъ простой копией реальныхъ пространственныхъ отношеній, потому что, благодаря только что указаннымъ условіямъ, эти положенія пріобрѣтаютъ идеальный характеръ.

Если мы въ реальномъ воспріятіи находимъ, что двѣ прямыя пересѣкаютъ третью такимъ образомъ, что одна изъ нихъ пересѣкаетъ ее подъ прямымъ угломъ, въ то время, какъ другая пересѣкаетъ подъ острымъ, то мы заключаемъ то эти прямыя должны встрѣтиться и при томъ тѣмъ, дальше, чѣмъ больше острый уголъ. Когда острый уголъ сдѣлается равнымъ прямому, то мы утверждаемъ, что онѣ не встрѣтятся, и мы утверждаемъ это положеніе съ сознаниемъ его необходимости, съ сознаниемъ, что это всегда такъ будетъ и такъ должно быть.

Но отчего у насъ въ этомъ случаѣ возникаетъ такое сознание? Нужно думать, оттого, что всѣ элементы, съ которыми мы въ этомъ случаѣ оперируемъ: прямая линія, пря-

мой уголъ и т. п., имѣютъ постоянный характеръ. Вслѣдствіе этого тѣ положенія, которыя на нихъ строятся, должны также имѣть постоянный характеръ. Мы, замѣтивши изъ реальныхъ пространственныхъ отношеній извѣстную связь элементовъ, идеализируемъ эти послѣдніе и вслѣдствіе этого они пріобрѣтаютъ постоянный или необходимый характеръ <sup>1)</sup>.

Конечно нѣтъ никакого сомнѣнія въ томъ, что содержаніе аксіомъ обусловливается природой самаго нашего пространства, но ихъ необходимый характеръ обусловливается не этимъ, а тѣмъ что, формулируя ихъ, мы имѣемъ дѣло съ такими элементами, которые больше составляютъ порожденіе нашего ума, чѣмъ являются просто продуктомъ воздѣйствія внѣшняго міра. Если бы геометрическія аксіомы являлись выраженіемъ только реальныхъ пространственныхъ отношеній, если бы они представляли просто копию реальныхъ вещей, то они имѣли бы эмпирической характеръ, связанный съ обычной недостоверностью эмпирическихъ положеній. Изъ достоверности аксіомъ вытекаетъ ихъ апіорность, потому что въ нихъ мы имѣемъ такія умственные построенія, которыя изъ опыта непосредственно не получаютъ.

Такимъ образомъ ясно, что геометрическія аксіомы аподиктически достоверны и будутъ нами считаться таковыми, даже если бы мы стали сомнѣваться относительно истинныхъ свойствъ нашего пространства, потому что мы вводимъ въ такомъ случаѣ ограничительное условіе, что эти аксіомы достоверны для евклидоваго пространства. Само собою разумѣется, что мы этимъ не утверждаемъ, что возможно только евклидовское пространство, что только тѣ пространственные отношенія возможны, которыя выражаются евклидовой геометрией. Если бы мы дѣлали это, то мы признавали бы пространствомъ только евклидовское пространство, мы утверждали бы, что наше евклидовское пространство есть единственно возможное и что наши аксіомы имѣютъ

1) См. «Вопросы Философіи», кн. 60.  
Вопросы философіи, кн. 65.

абсолютное значеніе. Какъ мы видѣли выше, этого признавать никакъ нельзя.

Поэтому мы не согласны съ утвержденіемъ Гельмгольца, что Кантовское признаніе „необходимости мысли“ (Denknothwendigkeit) исключаетъ возможность иныхъ пространственныхъ отношеній. Гельмгольцу и вообще сторонникамъ эмпиризма казалось, что утвержденіе апіористовъ, по которому геометрическимъ положеніямъ присуща „необходимость мысли“, нужно понимать такимъ образомъ, что не можетъ быть иныхъ пространственныхъ отношеній, кромѣ тѣхъ, которыя утверждаются въ нашихъ аксіомахъ, и что вообще не можетъ быть иного пространства, кромѣ того, которое мы воспринимаемъ.

Такое толкованіе апіорности совершенно не основательно. Допущеніе иныхъ пространственныхъ отношеній, совершенно не противорѣчитъ духу ученія объ апіорности.

Существеннымъ для апіорности Кантъ считалъ аподиктическую достовѣрность. Но если мы допустимъ возможность иныхъ пространственныхъ отношеній, то изъ этого совсѣмъ не будетъ слѣдовать, что понятіе пространства перестаетъ быть апіорнымъ, или что геометрическія аксіомы перестанутъ быть дѣйствительными по отношенію къ нашему пространству. Изъ допущенія возможности иныхъ пространственныхъ отношеній будетъ слѣдовать только то, что наши геометрическія аксіомы будутъ дѣйствительны только лишь по отношенію къ нашему евклидовскому пространству.

При допущеніи же возможности другихъ пространственныхъ отношеній мы должны будемъ также допустить, что для нихъ будутъ дѣйствительны другія аксіомы. Такимъ образомъ мы должны признать, что сомнѣніе метагеометріи [логически вполне допустимое] относительно свойствъ нашего пространства совершенно не колеблетъ аподиктического характера, а вмѣстѣ съ тѣмъ и апіорности геометрическихъ аксіомъ.

Но признавая апіорность геометрическихъ аксіомъ, мы



должны обратить вниманіе на то, что есть несомнѣнное различіе между родомъ апріорности, которую мы можемъ приписать понятію пространства просто, и той апріорностью, которую мы приписываемъ геометрическимъ аксіомамъ, или извѣстнымъ сужденіямъ о пространственныхъ отношеніяхъ.

*Понятіе* пространства мы должны считать апріорнымъ въ томъ смыслѣ, что оно является предпосылкой познанія, условіемъ воспріятія вообще. *Аксіомы* мы должны считать апріорными въ томъ смыслѣ, что онѣ представляютъ собою познанія, которыя не получаютъ изъ внѣшняго воспріятія. Онѣ оперируютъ съ идеализованными элементами, вслѣдствіе чего имъ присущъ тотъ существенный признакъ апріорности, по которому онѣ изъ опыта не получаютъ, опытомъ не доказываются и опытомъ не опровергаются.

Необходимо проводить такое различіе между характеромъ апріорности понятій просто и геометрическихъ аксіомъ, потому что если этого не дѣлать, то намъ пришлось бы понятіе пространства считать апріорнымъ, а аксіомы эмпирическими, какъ это дѣлалъ Гельмгольцъ, а частью и Рёссель. Такое отдѣленіе понятія пространства отъ аксіомъ въ отношеніи къ апріорности кажется въ высокой степени страннымъ. Почему, въ самомъ дѣлѣ, пространство должно быть апріорнымъ, въ то время, какъ тѣ построенія, которыя основываются на понятіи пространства, должны носить эмпирический характеръ? Поэтому, мнѣ кажется, слѣдуетъ признать, что пространство и геометрическія аксіомы апріорны въ томъ смыслѣ, что какъ то, такъ и другія изъ опыта не получаютъ, но въ то же время имѣютъ руководящее значеніе для опыта.

То обстоятельство, что допустимы различныя пространственныя отношенія, даетъ намъ возможность, обобщая понятіе пространства, опредѣлить, что собственно является апріорнымъ въ понятіи пространства, или какой элементъ въ понятіи пространства является апріорнымъ въ самомъ обширномъ смыслѣ слова.

Мы можемъ допустить, что возможны другія пространства,

или другія пространственныя отношенія, что возможны другія геометрическія аксіомы. Мы можемъ допустить, что у обитателей псевдосферическаго пространства могли бы быть другія геометрическія аксіомы, но вполне законнымъ въ этомъ случаѣ является вопросъ, что есть *общаго* между нашимъ пространствомъ и пространствомъ псевдосферическимъ. Пусть пространственныя отношенія въ томъ и другомъ пространствѣ будутъ различны, но что имѣется въ нихъ общаго, вслѣдствіе чего мы и то, и другое называемъ пространствомъ. Въ понятіи пространства есть нѣчто такое, что является существеннымъ для него, безъ чего оно должно было бы разрушиться. Мы можемъ отыскать, что въ нашемъ пространствѣ есть такого, что остается неизмѣннымъ для всякаго пространства, въ какой бы формѣ мы его ни мыслили. Если бы мы это опредѣлили, то мы могли бы сказать, что нашли нѣчто такое, что является апріорнымъ въ самомъ обширномъ смыслѣ слова.

Такимъ элементомъ нужно считать *внѣположность* пространства, именно то обстоятельство, что одни элементы пространства находятся *внѣ* другихъ, одновременно съ другими, что отдѣльные элементы ощущеній (зрительныхъ и осязательныхъ) располагаются рядомъ, такъ что могутъ быть одинаково свободно проходимы какъ въ одномъ, такъ и въ другомъ направленіи, потому что внѣположность присуща всякому пространству, даже такому, для котораго не дѣйствительны наши аксіомы, напр., параллельности, прямой линіи и т. п. Элементы псевдосферическаго пространства такъ же внѣположны, какъ внѣположны элементы нашего пространства. Внѣположность есть такое свойство, безъ котораго пространство немислимо. Устраните внѣположность, и пространство перестанетъ быть пространствомъ, между тѣмъ какъ вполне мыслимо, что если мы устранимъ трехмѣрность, кривизну равную нулю, то изъ этого не будетъ слѣдовать уничтоженія пространства. Если мы устранимъ внѣположность, то порядокъ, въ которомъ располагаются ощущенія, перестанетъ быть порядкомъ простран-

ственнымъ, онъ можетъ быть порядкомъ временнымъ или какимъ-нибудь инымъ, но не пространственнымъ.

Поэтому, если бы намъ нужно было отвѣтить на вопросъ объ апріорности пространства въ самомъ обширномъ смыслѣ этого слова, т.-е. объ апріорности, которая могла бы быть примѣнима къ любому пространству, то мы должны были бы взять именно понятіе внѣположности, которая была бы апріорной для всякаго пространства. Мы не можемъ воспринимать въ какомъ бы то ни было пространствѣ безъ того, чтобы ему въ качествѣ необходимаго условія не предшествовала внѣположность. Напримѣръ, если мы возьмемъ какую-нибудь геодезическую линію въ пространствѣ сферическомъ или псевдосферическомъ, то какъ бы эта кратчайшая линія ни отличалась отъ нашей кратчайшей, для нея является существеннымъ то, что всѣ ея элементы являются внѣположными другъ къ другу. Въ этомъ смыслѣ мы должны признать, что внѣположность представляетъ собою апріорный элементъ.

Внѣположность, если ее разсматривать съ точки зрѣнія психологической, есть такой элементъ познанія, который не получается изъ воздѣйствія внѣшняго міра, не выводится изъ внѣшняго опыта, но созидается дѣятельностью самого сознанія.

Внѣположность или рядоположность просто есть результатъ синтетической дѣятельности ума, устанавливающей отношеніе между элементами пространства, которыя мы можемъ назвать мѣстами или точками. Если у насъ есть три точки А, В, С, и сознаніе можетъ, удерживая въ одно и то же время всѣ эти элементы, съ такою же легкостью переходить отъ В къ С, съ какою оно переходитъ отъ В къ А, то мы говоримъ, что у насъ имѣется пространственный порядокъ. Такого рода отношеніе можетъ установиться только лишь благодаря синтетической дѣятельности сознанія, которое такъ или иначе связываетъ между собою отдѣльные пространственные элементы.

Если съ психологической точки зрѣнія внѣположность не

изъ чего не выводима, то, съ другой стороны, можно показать, что всѣ остальные свойства пространства выводимы изъ внѣположности.

Что, напримѣръ, понятіе измѣренія выводимо изъ внѣположности, можно показать слѣдующимъ образомъ.

Какъ мы уже видѣли, понятіе измѣренія въ психологическомъ смыслѣ предполагаетъ устанавливаніе отношеній. Поэтому измѣреніе есть устанавливаніе отношеній между точками, это есть, такъ сказать, спецификація внѣположности. Третье измѣреніе есть тоже внѣположность, но только рассматриваемая съ другой точки зрѣнія или въ другомъ направленіи. Такимъ образомъ психологически измѣреніе выводится изъ понятія внѣположности <sup>1)</sup>. Точно такимъ же образомъ и однородность, и непрерывность могутъ быть выведены изъ понятія внѣположности <sup>2)</sup>.

Что касается другихъ свойствъ нашего пространства, напр., его троякой протяженности, его плоскаго характера, то они получаются благодаря воздѣйствію реальныхъ пространственныхъ отношеній, потому что, какъ мы видѣли, мыслимо, что пространство можетъ имѣть больше, чѣмъ три измѣренія и т. д.

Эти положенія въ извѣстномъ смыслѣ являются отраженіемъ реальныхъ пространственныхъ отношеній, т.-е. ихъ содержаніе находится въ зависимости отъ того, что они вырабатывались подъ прямымъ воздѣйствіемъ реальныхъ свойствъ нашего пространства. Это мы можемъ утверждать, по крайней мѣрѣ, относительно такихъ аксіомъ, какъ „пространство имѣетъ три измѣренія“, „кривизна его равняется нулю“. Но, какъ мы видѣли, то обстоятельство, что на образованіе этихъ аксіомъ оказывали воздѣйствіе реальныхъ пространственныхъ отношеній, совсѣмъ не говоритъ въ пользу эмпиризма; при разработкѣ ихъ принимаютъ участіе элементы, которые придаютъ имъ апріорный характеръ.

Такимъ образомъ, хотя тѣ аксіомы, которыя выражаютъ

<sup>1)</sup> См. мою: „Проблема воспріятія пространства“. Ч. 1-я 1896, стр. 385.

<sup>2)</sup> „Вопросы Философіи“. Кн. 60.

природу нашего пространства, и выработались подъ вліяніемъ воздѣйствія нашего пространства, однако онѣ, въ силу только что указанныхъ причинъ, должны быть признаны апріорными. Въ другомъ смыслѣ является апріорнымъ понятіе пространства. Оно апріорно потому, что его основныя свойства изъ опыта не получаются, а, напротивъ, являются необходимымъ условіемъ воспріятія вообще и пространственныхъ отношеній въ частности.

Чтобы показать, что апріористическая теорія единственно удовлетворительно объясняетъ происхожденіе геометрическихъ аксіомъ, мы разберемъ возраженія, которыя приводились эмпирической школой.

По существу эмпирической теоріи геометрическія аксіомы образовались подъ вліяніемъ воздѣйствія внѣшняго міра, онѣ представляютъ какъ бы копію реальныхъ пространственныхъ отношеній. Дж. С. Милль не согласенъ съ тѣмъ, что геометрія имѣетъ аподиктическій характеръ. Онъ рѣшительно не признаетъ отличительной особенности геометріи и въ вопросѣ о происхожденіи геометрическихъ аксіомъ защищаетъ то положеніе, что онѣ получаются тѣмъ же путемъ, какимъ получаются и физическія истины, что онѣ именно суть результатъ индукціи. „Истины, которыя мы называемъ аксіомами,—говоритъ онъ,—первоначально *внушены* (suggested) наблюденіемъ, и мы никогда не знали бы, что двѣ линіи не могутъ заключать пространства, если бы никогда не видѣли прямой линіи“.

„Эта аксіома получаетъ свою очевидность изъ опыта. Она получаетъ свое подтвержденіе въ каждый моментъ нашей жизни, такъ какъ мы не можемъ посмотреть на какія-либо двѣ прямыя линіи, пересѣкающія другъ друга, безъ того, чтобы не видѣть, что онѣ съ данной точки начинаютъ расходиться все больше и больше“. Геометрическія аксіомы имѣютъ въ этомъ отношеніи совершенно характеръ физическихъ истинъ. По мнѣнію Милля, мы приходимъ къ выводамъ, выраженнымъ въ геометрическихъ аксіомахъ, благодаря многократнымъ *наблюденіямъ* тѣхъ или иныхъ простран-

ственныхъ отношеній и именно то обстоятельство, что мы производимъ многократныя наблюденія, является причиной того, что аксіомы приобрѣтають характеръ необходимости.

Въ выраженіи Милля „аксіомы внушены опытомъ“, слово *внушены* не лишено двусмысленности. Его можно понимать такимъ образомъ, что аксіома опредѣляется опытомъ всецѣло, но можно понимать также и такимъ образомъ, что опытъ является поводомъ для созданія аксіомы. Съ первымъ пониманіемъ мы никакъ не можемъ согласиться, второе толкованіе можемъ вполнѣ допустить.

Едва ли можно спорить съ Миллемъ, что геометрическія аксіомы вообще и указанная аксіома въ частности внушены опытомъ. Можно согласиться съ тѣмъ, что положеніе „двѣ прямыя, выходящія изъ одной точки, не могутъ замкнуть пространство“ получено нами изъ того, что мы имѣли случай неоднократно наблюдать, что двѣ прямыя, исходящія изъ одной точки, не замыкають пространства. Если бы человѣкъ не имѣлъ случая наблюдать реальныхъ линій, при извѣстныхъ условіяхъ не замыкающихъ пространства, то онъ едва ли пришелъ бы къ мысли утверждать указанное положеніе. Поэтому съ Миллемъ можно вполнѣ согласиться, когда онъ утверждаетъ, что содержаніе нашихъ аксіомъ мы получили изъ наблюденія реальныхъ пространственныхъ отношеній, что доказывается, повидимому, также и исторіей геометріи. Первоначально вся наша геометрія носила практическій характеръ. Такія положенія какъ: часть больше цѣлаго, сумма двухъ сторонъ треугольника всегда больше третьей, „двѣ прямыя, совпадающія въ двухъ точкахъ, совпадаютъ цѣликомъ“, первобытный геометръ узнавалъ изъ реального опыта, измѣряя, напр., нити, которыя служили для него вспомогательнымъ средствомъ въ землемѣрномъ искусствѣ. Но этого обстоятельства совѣмъ недостаточно для того, чтобы сказать вмѣстѣ съ Миллемъ просто, что геометрическія аксіомы внушены опытомъ и что этотъ послѣдній *вполнѣ* опредѣляетъ содержаніе аксіомъ.

Простое наблюденіе реальныхъ пространственныхъ отно-

шеній не могло бы создать аподиктического характера геометрических положеній. Для этого необходимо еще нѣчто, что совершенно отличаетъ геометрическое наблюденіе отъ наблюденій всякаго другого рода. Наше положеніе, что двѣ прямыя, выходящія изъ одной точки, не замыкаютъ пространства, имѣетъ аподиктическій характеръ не оттого, что мы неоднократно наблюдали, что реальныя прямыя, выходящія изъ одной точки, не замыкаютъ пространства, а оттого, что формулируя это положеніе, мы беремъ идеализованные элементы, которые, какъ мы видѣли выше, выражаютъ собою «формы» нашего сознанія. Вслѣдствіе этого и само положеніе пріобрѣтаетъ аподиктическій характеръ.

Что дѣйствительно простаго наблюденія того, что имѣется въ нашемъ воспріятіи, было бы недостаточно, для того, чтобы создать аподиктическій характеръ геометрическихъ аксіомъ, можно показать при помощи слѣдующихъ соображеній. Если бы геометрическія положенія были результатомъ наблюденія реальныхъ отношеній, то они носили бы на себѣ слѣды того несовершенства, которое является спутникомъ всякаго физическаго знанія. Аподиктическій же характеръ геометрическихъ аксіомъ является результатомъ указанной выше идеализаціи.

Опытъ не доставляетъ намъ образчика абсолютной прямой, а между тѣмъ аксіома, по которой „двѣ прямыя, выходящія изъ одной точки, не замыкаютъ пространства“, именно предполагаетъ абсолютную прямизну. Въ самомъ дѣлѣ, если бы въ этой аксіомѣ, подъ прямыми подразумѣвались не абсолютно прямыя, то онѣ, выходя изъ одной точки, и двигаясь въ одномъ и томъ же направленіи, могли бы замкнуть пространство. Поэтому слѣдуетъ признать, что въ геометріи дѣло идетъ объ абсолютно прямой линіи, которой въ дѣйствительности не встрѣчается, а это обстоятельство дѣлаетъ совершенно несостоятельною эмпирическую теорію, такъ какъ эта послѣдняя, по самому существу своему, совершенно игнорируетъ наличность элемента идеализаціи и вслѣдствіе этого утверждаетъ, что аксіомы созидаются

благодаря простому наблюденію реальныхъ отношеній дѣйствительности. Защитникъ апріорности геометрическихъ положеній не можетъ сомнѣваться въ значеніи наблюденія въ процессѣ созиданія геометрическихъ аксіомъ, но онъ отличается отъ эмпирика тѣмъ, что не допускаетъ, чтобы одного внѣшняго опыта было достаточно для созиданія аподиктичности геометріи. Если бы эмпирикъ былъ правъ, что простого наблюденія реальныхъ пространственныхъ отношеній было вполне достаточно для созданія геометрическихъ аксіомъ, то онѣ представляли бы собою просто копию внѣшнихъ отношеній, чего на самомъ дѣлѣ совсѣмъ нѣтъ. Мы, впрочемъ, не станемъ долѣе останавливаться на разборѣ этого положенія, потому что неправильность его ясна для всякаго, кто знаетъ, что математическимъ положеніямъ присущъ характеръ необходимости, который не присущъ эмпирическимъ положеніямъ.

Элементъ необходимости никакъ не можетъ быть полученъ изъ просто повторнаго воспріятія однихъ и тѣхъ же внѣшнихъ отношеній.

Мы можемъ тысячу разъ видѣть, что снѣгъ бѣлъ и все-таки не быть увѣренными, что онъ будетъ обладать этими свойствами и впослѣдствіи, между тѣмъ какъ относительно геометрическихъ положеній для насъ представляется невозможнымъ допустить, что они перестанутъ имѣть то содержаніе, которое они имѣютъ въ настоящее время. Поэтому о нихъ обыкновенно и говорятъ, что они обладаютъ необходимымъ характеромъ.

По мнѣнію Милля, этотъ признакъ не указываетъ на особенное происхожденіе геометрическихъ идей, потому что идея необходимости есть просто результатъ привычки, результатъ многочисленныхъ повтореній однихъ и тѣхъ же воспріятій. И въ этомъ отношеніи геометрическія положенія сближаются съ обыкновенными физическими. Но если мы рассмотримъ геометрическія положенія, то легко убѣдимся въ томъ, что свойства геометрическихъ формъ и свойства пространства мы мыслимъ неизмѣнными. Мы не можемъ



мыслить пространство не съ тѣми свойствами, которыя приписываетъ ему математика. Напримѣръ, что оно непрерывно, что оно не однородно, и въ этомъ заключается очень существенное различіе между положеніями физическихъ наукъ и между геометрическими положеніями.

Кажется не трудно объяснить различіе между тѣми и другими.

Всѣ построенія, которыя имѣютъ своимъ предметомъ „формы“ нашего мышленія, т. е. предметомъ которыхъ являются формальные элементы, напр., пространства, времени и т. п., носятъ именно необходимый характеръ. Для поясненія этого обратимся къ понятію числа. Мы утверждаемъ, что дважды два=четыре. Это положеніе намъ кажется аподиктически достовѣрнымъ, намъ представляется, что вообще не можетъ быть иначе и что никогда не будетъ иначе, конечно, при предположеніи, что умъ нашъ сохранить всѣ тѣ свойства, которыми онъ въ настоящее время характеризуется. Мы приписываемъ этому положенію необходимый характеръ потому, что счисленіе въ дѣйствительности констатируетъ отношеніе не между вещами, а выражаетъ законы нашего ума. Вслѣдствіе этого ариѳметическія положенія никогда не могутъ быть иными, пока мы имѣемъ умъ, устроенный подобно нашему. Истинность этихъ положеній не находится въ зависимости отъ вещей, а зависитъ отъ особаго устройства нашего ума. Это же самое нужно сказать и относительно всѣхъ другихъ положеній, которыя основаны на законахъ нашего ума. Напр. относительно положенія, что время и пространство безграничны, что они непрерывны и т. п.

Геометрическія аксіомы оперируютъ съ идеализованными элементами, именно съ формами нашего сознанія. Поэтому онѣ и обладаютъ необходимымъ характеромъ.

Въ связи съ утвержденіемъ, что аксіомы имѣютъ эмпирическій характеръ, находится ихъ утверженіе, что онѣ суть результатъ индукціи и что онѣ въ этомъ отношеніи сближаются съ физическими истинами.

Но можно ли сказать, что геометрическія истины получаются путемъ индукцій и что онѣ являются результатомъ просто повторнаго воспріятія тѣхъ или иныхъ пространственныхъ отношеній?

Если мы наблюдаемъ въ одномъ какомъ-либо физическомъ явленіи какое-либо свойство или какую-либо связь свойствъ и затѣмъ видимъ повтореніе этой связи во многихъ другихъ однородныхъ случаяхъ, то мы заключаемъ, что это свойство или связь свойствъ, обще для всего класса однородныхъ явленій. Это будетъ индуктивное заключеніе въ собственномъ смыслѣ. Такимъ путемъ созидаются общія положенія физики.

По мнѣнію эмпириковъ, и въ случаѣ созиданія общихъ положеній математики дѣло обстоитъ точно такимъ же образомъ. Но съ этимъ никакъ нельзя согласиться.

Въ этомъ утвержденіи упускается изъ виду различіе между тѣмъ, какимъ образомъ *открываются* какія-либо геометрическія положенія и какимъ образомъ они *доказываются*. Можно допустить, что въ развитіи математическихъ положеній имѣются двѣ стадіи. Въ первой стадіи, когда какое-либо положеніе открывается, оно можетъ являться результатомъ повторнаго воспріятія, быть просто эмпирическимъ положеніемъ; но нельзя думать, что такое положеніе будетъ имѣть научное значеніе. Если бы геометрія оперировала только съ такими положеніями, то она никогда не развилась бы до науки. Такое положеніе было бы только эмпирическимъ обобщеніемъ, которое констатировало бы извѣстныя пространственныя отношенія, достовѣрность которыхъ была бы очень ограничена. Для геометріи, какъ науки, пространственное отношеніе не только должно быть воспріято, но оно должно быть также и доказано. А доказательство въ геометріи ведется не такъ, какъ въ эмпирическихъ наукахъ. Если, напр., намъ данъ рядъ круговъ, въ которыхъ вписанъ уголь, опирающійся на діаметръ, то мы можемъ изъ измѣреній и наблюденій строить „догадку объ общемъ законѣ, что углы, вписанные въ полукругахъ, суть

прямые углы, но никакое число примѣровъ и никакая возможная аккуратность измѣреній не докажутъ вѣрности этого общаго закона. Пользуясь догадкой, возбужденной фигурами, мы можемъ только дедуктивно изслѣдовать слѣдствія, вытекающія изъ опредѣленія круга, пока не откроемъ между ними свойства заключать въ себѣ прямые углы“ <sup>1)</sup>).

При чемъ въ геометріи нѣтъ надобности доказывать то или другое положеніе на рядѣ примѣровъ, какъ это обыкновенно дѣлается въ физическихъ наукахъ. Совершенно достаточно доказать на *одномъ* примѣрѣ. Въ геометріи то, что доказано для одного случая, считается достаточнымъ для всѣхъ случаевъ. То, что доказано относительно индивидуальнаго треугольника, можно считать доказаннымъ относительно всякаго треугольника. Это объясняется тѣмъ, что въ геометріи въ каждомъ индивидуальномъ случаѣ, который мы подвергаемъ изслѣдованію, содержится то, что принадлежитъ цѣлому классу. Если мы оперируемъ съ даннымъ индивидуальнымъ треугольникомъ, то мы въ дѣйствительности оперируемъ съ треугольникомъ вообще, потому что въ немъ мы беремъ тѣ свойства, которыя присущи всякому треугольнику или треугольнику вообще.

Поэтому слѣдуетъ признать, что между положеніями математическими и физическими есть то несомнѣнное различіе, что относительно первыхъ никакъ нельзя сказать, что они получаются путемъ такой же индукціи, какой получаются вторыя.

Такимъ образомъ мы видимъ, что эмпиризмъ рѣшительно не правъ, отождествляя геометрическія положенія съ обыкновенными физическими. Мы вполне соглашаемся съ Миллемъ, когда онъ говоритъ, что геометрическія положенія внушены опытомъ, но не можемъ идти за нимъ, когда онъ утверждаетъ, что эти положенія имѣютъ эмпирической характеръ. Вслѣдствіе того, что геометрія оперируетъ съ идеализованными элементами, она дѣлается рѣшительно отличной отъ эмпирическихъ наукъ.

<sup>1)</sup> *Джевонсъ*. Основы науки.

Изъ этого ясно значеніе метагеометріи для теоріи познанія. Обыкновенно это значеніе совершенно неправильно оцѣнивается. Именно принято думать, что метагеометрія доказываетъ эмпирической характеръ геометрическихъ аксіомъ, показывая возможность иныхъ пространственныхъ отношеній. Мнѣ кажется какъ разъ наоборотъ; результаты метагеометріи служатъ для доказательства апріористической теоріи. Слѣдуетъ вполне согласиться съ метагеометріей, когда она допускаетъ возможность иныхъ пространственныхъ отношеній. Но допустимость иныхъ пространственныхъ отношеній вовсе не должна необходимо приводить къ эмпиризму, а, наоборотъ, приводить насъ къ нахожденію того свойства, пространства, которое мы должны считать апріорнымъ въ собственномъ смыслѣ. Именно, если мы придемъ къ убѣжденію въ возможности иныхъ пространствъ, то у насъ возникаетъ необходимость отыскать, что является существеннымъ для пространства, что есть общаго, что соединяетъ пространства различныхъ видовъ. Мы рѣшаемъ этотъ вопросъ такимъ образомъ, что мы отбрасываемъ все то, что не принадлежитъ пространству вообще, а является исключительнымъ свойствомъ нашего пространства. Это даетъ намъ возможность отыскать то общее, что есть въ понятіи пространства, а этимъ, какъ мы видѣли, является внѣположность. Внѣположность есть необходимое свойство пространства. Если бы мы лишили пространство этого свойства, то оно перестало бы быть пространствомъ, между тѣмъ какъ, если бы мы лишили пространство, напримѣръ, предиката трехмѣрности или нулевой кривизны, то пространство не перестало бы быть пространствомъ, но было бы только пространствомъ иного типа.

Такимъ образомъ значеніе метагеометріи заключается въ томъ, что она обобщаетъ понятіе пространства, что она даетъ возможность трактовать вопросъ о пространствѣ въ самомъ общемъ видѣ.

Г. Челпановъ.

## О научномъ міровоззрѣніи <sup>1)</sup>.

### I.

I. Охватить въ одномъ общемъ историческомъ очеркѣ развитіе разнообразныхъ наукъ о природѣ едва ли въ настоящее время посильно одному человѣку. Для этого не сдѣлана еще самая необходимая элементарная подготовительная работа; для этого требуются такія спеціальныя знанія, которыя въ XX вѣкѣ, не могутъ быть удѣломъ отдѣльнаго изслѣдователя. Методы и традиціи работы, разнообразный, нерѣдко запутанный языкъ символовъ, неуклонно разрастающееся поле фактовъ, разнообразная и трудная предварительная подготовка, наконецъ въ нѣкоторыхъ областяхъ сноровка и правильный взглядъ, достигаемый только долготѣйшей привычкой — исключаютъ возможность одновременно овладѣть всѣми этими науками, одинаково легко и полно разобратъся во всѣхъ ихъ конкретныхъ явленіяхъ и понять всѣ ихъ теченія. А безъ этого, очевидно, нельзя дать исторію развитія этихъ областей знанія, которая можетъ быть написана только лицомъ, самостоятельно работавшимъ и мыслившимъ въ кругу ихъ явленій, можетъ быть написана только специалистомъ.

И я, конечно, не могъ имѣть даже въ мысли дать вамъ въ этихъ лекціяхъ связную и полную картину развитія и

---

<sup>1)</sup> Вступленіе въ курсъ лекцій по исторіи развитія физико-химическихъ и геологическихъ наукъ въ новое время, читанный въ Московскомъ университетѣ въ 1902—1903 акад. году.

роста физико-химическихъ и геологическихъ наукъ,—наукъ, которыя въ настоящее время составляютъ наиболѣе глубоко и стройно развитую часть ученія о природѣ. Но въ области этихъ наукъ есть нѣкоторыя болѣе основныя проблемы, есть ученія и явленія, есть коренные методологическіе вопросы, есть, наконецъ, характерныя точки зрѣнія или представленія о космосѣ, которыя неизбѣжно и одинаковымъ образомъ затрогиваютъ всѣхъ специалистовъ, въ какой бы области этихъ наукъ они ни работали. Каждый изъ нихъ подходитъ къ этимъ основнымъ и общимъ явленіямъ съ разныхъ сторонъ, иногда касается ихъ довольно безсознательно. Но по отношенію къ нимъ онъ неизбѣжно долженъ имѣть точное представленіе, долженъ высказывать опредѣленное сужденіе: иначе онъ не можетъ быть самостоятельнымъ работникомъ даже въ узкой области своей спеціальности.

Задачей моего курса и является дать картину историческаго развитія этихъ общихъ вопросовъ, если можно такъ выразиться, основныхъ проблемъ современнаго точнаго описанія природы. Такая задача на первый взглядъ кажется неуволимой и чрезмѣрно широкой. Что считать за такія общія проблемы? на чемъ остановиться изъ того безграничнаго поля явленій, частныхъ и законностей, которыя ежечасно и ежеминутно добываются и выковываются изъ матеріала природы тысячами научныхъ работниковъ, разсѣянныхъ на всемъ земномъ шарѣ? Неуклонно, нѣсколько сотъ лѣтъ, растетъ и распространяется рабочая армія науки и съ каждымъ годомъ увеличивается количество явленій, ею фиксированныхъ, открываются все новые и новые пути въ безконечное! Мелкій фактъ и частное явленіе въ исторической перспективѣ получаютъ совершенно неожиданное освѣщеніе: наблюденія надъ ничтожными притяженіями легкихъ тѣлъ нагрѣтымъ или поцарапаннымъ янтаремъ привели къ открытію явленій электричества, свойства магнитнаго желѣзняка дали начало ученію о магнетизмѣ, изученіе мелкихъ геометрическихъ фигуръ, наблюдавшихся въ природѣ

и получавшихся въ техникѣ—вылилось въ стройные законы кристаллографіи и открыло передъ нашимъ научнымъ взоромъ оригинальную область векторіальной структуры вещества... Эти и подобные имъ тысячи фактовъ давно подавляющимъ образомъ отразились на мировоззрѣніи изслѣдователей природы, вылились въ разныя формы: изъ нихъ сложились идея и сознание единства природы, чувство неуловимой, но прочной и глубокой, связи, охватывающей всѣ ея явленія—идея *Вселенной*, *Космоса*. Они нашли себѣ мѣсто въ афоризмахъ натурфилософіи: „Природа не дѣлаетъ скачковъ“, „Въ природѣ нѣтъ ни великаго, ни малаго“, „ни начала, ни конца“, „Мелкія и ничтожныя причины производятъ въ ней крупнѣйшія слѣдствія“... Несомнѣнно среди нынѣ открываемыхъ явленій и фактовъ, или среди наблюдений, сложенныхъ въ вѣковомъ научномъ архивѣ—есть зародыши, которые въ будущемъ разовьются въ новые важные отдѣлы знанія, подобно тому, какъ въ доступной нашему взору фазѣ научнаго развитія—ученія электричества, магнетизма, кристаллографіи вытекли изъ изученія свойствъ янтара, магнитнаго желѣзняка или кристалловъ. Но не дѣло историка ихъ отыскивать. Историкъ науки, какъ всякій историкъ, имѣетъ дѣло съ конкретно происходившимъ процессомъ, совершавшимся во времени, и имѣетъ задачей изученіе только тѣхъ фактовъ и явленій, влияние которыхъ уже проявилось. Онъ имѣетъ дѣло съ совершившимся процессомъ, а не съ текущимъ явленіемъ, въ которомъ ни послѣдствія, ни причины не вылились въ уловимыя для нашего взгляда формы. Конечно, будущій историкъ науки увидитъ эти скрытые для насъ зародыши или темныя для насъ нити процессовъ. Тогда онъ нарисуетъ новую картину даже той эпохи, которая теперь какъ будто имѣетъ опредѣленное и болѣе или менѣе законченное выраженіе.

Поясню эту мысль на недавно пережитомъ нами прошломъ: съ 60-хъ годовъ XIX столѣтія въ области біологическихъ наукъ совершился переломъ, благодаря проникновенію въ нихъ ученія объ эволюціи. Еще живы лица, сознательно пе-

режившія этотъ великій переворотъ въ научномъ міросозерцаніи. Одинъ изъ основателей эволюціоннаго ученія—Чарльзъ Дарвинъ—тогда же указалъ нѣкоторыхъ своихъ предшественниковъ. До него историческая роль этихъ—нерѣдко одинокихъ и скромныхъ—работниковъ была совершенно темна и невидна; съ тѣхъ поръ пріобрѣли значеніе и освѣтились многіе давно указанные факты и открытія, совершенно незамѣтные и мелкіе съ точки зрѣнія господствовавшихъ раньше воззрѣній. Исторія біологическихъ наукъ и главнымъ образомъ основныхъ проблемъ, общихъ вопросовъ и методологическихъ пріемовъ, получила для насъ совершенно иной обликъ, чѣмъ для историковъ науки первой половины XIX ст., для Кювье или Уэвелля. Только со второй половины прошлаго вѣка оказалось возможнымъ прослѣдить значеніе эволюціонныхъ идей въ исторіи научной мысли, увидѣть, если можно такъ выразиться, осязая ихъ закономѣрный и своеобразный ростъ непрерывно въ теченіе столѣтій. Но это явилось простымъ слѣдствіемъ того, что на нашихъ глазахъ закончился здѣсь одинъ изъ періодовъ развитія научной мысли, завершился опредѣленный, шедшій во времени, процессъ и историкъ науки, исходя изъ него, получилъ возможность прослѣдить уходящія далеко въ глубь вѣковъ его корни, возстановить постепенную картину раскрытія передъ человѣческимъ умомъ идей эволюціи. Къ прежде выведеннымъ имъ историческимъ процессамъ, шедшимъ въ біологическихъ наукахъ, прибавился новый; измѣнилось общее его впечатлѣніе о пережитой эпохѣ.

Историкъ науки долженъ всегда имѣть такимъ образомъ въ виду, что картина, имъ даваемая, неполна и ограничена; среди извѣстнаго въ изучаемую имъ эпоху скрыты зародыши будущихъ широкихъ обобщеній и глубокихъ явленій, зародыши, которые не могутъ быть имъ поняты. Въ оставляемомъ имъ въ сторонѣ матеріалѣ идутъ можетъ быть самыя важныя нити великихъ идей, которыя для него неизбѣжно остаются закрытыми и невидными. Это и понятно, такъ какъ онъ имѣетъ дѣло съ незаконченнымъ—и можетъ быть



сь безконечнымъ процессомъ развитія или раскрытія человѣческаго разума.

Но мало этого, историкъ не можетъ выдвинуть впередъ изученіе фактовъ или идей по существу болѣе важныхъ, или широкихъ или глубокихъ, даже въ тѣхъ случаяхъ, когда онъ можетъ уловить ихъ значеніе, если только эти факты не оказали еще соотвѣтствующаго вліянія на развитіе научной мысли. Онъ долженъ являться строгимъ наблюдателемъ происходившихъ процессовъ, онъ долженъ останавливаться только на тѣхъ явленіяхъ, которыя уже отразились опредѣленнымъ, ясно выразившимся образомъ, вліяніе которыхъ можетъ быть прослѣжено во времени. Несомнѣнно, по существу, безотносительно къ историческому процессу, строеніе звѣзднаго міра или міровъ является болѣе глубокимъ и болѣе основнымъ вопросомъ, чѣмъ законы нашей планетной системы. Но въ исторіи человѣческой мысли развитіе идей о внутреннемъ устройствѣ планетной системы сыграло крупнѣйшую роль, оказало могущественное вліяніе на ходъ работъ во всѣхъ безъ исключенія областяхъ знанія; тогда какъ идеи о внутренней структурѣ звѣздныхъ системъ до сихъ поръ не получили точнаго выраженія, ихъ исторія кажется намъ безсвязнымъ собраніемъ бесплодныхъ усилій и смѣлыхъ фантазій. Конечно, идеи о безконечности міра, о безначальности звѣздныхъ міровъ, о подчиненіи ихъ тѣмъ же законамъ, какіе господствуютъ въ ближайшей къ намъ группѣ небесныхъ тѣлъ, мысли о тождественности ихъ состава съ нашей землей—глубоко проникли въ сознаніе изслѣдователей. Но внутреннее ихъ строеніе, тѣ очевидно новыя явленія, какія рисуются намъ и чувствуются нами въ этихъ наиболѣе широкихъ проявленіяхъ Космоса, еще находятся въ стадіи научнаго зарожденія, еще ждуть опредѣленнаго выраженія. Изученіе двойныхъ звѣздъ, млечнаго пути или удивительныхъ пустыхъ пространствъ около созвѣздія Св. Креста въ южномъ полушаріи, весьма вѣроятно, откроетъ передъ человѣкомъ совершенно неожиданные горизонты природы;

тогда всѣ многочисленныя вѣками идущія стремленія, наблюденія и фантазіи, связанныя съ этими темными для насъ вопросами получать новое выраженіе и обнаруживать все свое значеніе. Только тогда откроется смыслъ процесса, несомнѣнно происходящаго въ научномъ сознаніи нашего времени, но для насъ темнаго и непонятнаго, ибо его конечный результатъ неизвѣстенъ нашему поколѣнію. Когда онъ раскроется, то подобно тому, какъ нѣкогда подъ вліяніемъ эволюціонныхъ идей, измѣнится представленіе будущаго историка о совершавшемся въ наше время процессѣ научной мысли. Но въ изучаемый періодъ времени эти явленія не проявили себя осязательнымъ образомъ; процессъ мысли, идущій въ этой области, не раскрылся и не подлежитъ историческому изученію.

2. Возвратимся къ поставленной задачѣ, къ вопросу о томъ, на какихъ же идеяхъ, явленіяхъ, методахъ или стремленіяхъ наукъ можно и должно останавливаться при изученіи развитія не отдѣльной науки, а всей науки, естествознанія, взятаго въ цѣломъ или въ крупныхъ частяхъ. На этотъ вопросъ, кажется мнѣ, можно отвѣтить точно. Область доступная изслѣдованію, опредѣляется строго и ясно. Ибо изслѣдованію подлежатъ тогда только такого рода проблемы и явленія, которыя вліяли на постепенный ростъ и выясненіе *научнаго міровоззрѣнія*. Всѣ же явленія, обобщенія или проблемы, которыя не отразились на процессѣ выработки научнаго міросозерцанія, могутъ быть оставлены въ сторонѣ. Онѣ имѣютъ значеніе только въ исторіи развитія отдѣльныхъ научныхъ дисциплинъ, отдѣльныхъ наукъ.

Что же такое „научное міровоззрѣніе“? Есть ли это нѣчто точное, ясное и неизмѣнное—или медленно или быстро мѣняющееся въ теченіи долгаго, вѣковаго развитія человѣческаго сознанія? Какія явленія и какіе процессы научной мысли оно охватываетъ? Несомнѣнно, далеко не всѣ научныя проблемы и вопросы могутъ имѣть значеніе для пониманія законовъ его образованія. Изъ множества процессовъ сложенія научной мысли должны быть выбраны нѣкоторыя.

Такъ напримѣръ открытіе Америки, объѣздъ Африки, открытіе Австраліи имѣли огромное значеніе для научнаго міровозрѣнія, но стремленіе къ сѣверному или къ южному полюсамъ, изслѣдованіе внутренности Австраліи — несмотря на крупный интересъ, какой имѣли и имѣютъ эти много вѣковъ идущія работы для исторіи развитія географіи—всѣ эти проблемы не оказали большого вліянія на ростъ научнаго міровозрѣнія. Мы знаемъ, что наше міровозрѣніе въ настоящее время не измѣнится—какой бы видъ ни приняли въ будущемъ карты близъ полярныхъ мѣстъ—конечно, если при этомъ не откроются какія-нибудь новыя неожиданныя явленія или техника не придастъ новаго и крупнаго значенія холоднымъ и пустыннымъ мѣстамъ около полюсовъ. Исторія открытія внутренности австралійскаго континента представляетъ удивительную картину человѣческой энергіи и научной силы, рѣзкое и глубоко поучительное проявленіе научнаго сознанія; эти открытія дали намъ картину своеобразныхъ и новыхъ формъ земной поверхности; они оставили замѣтный слѣдъ въ экономической исторіи человѣческихъ обществъ, благодаря нахожденію исключительно богатыхъ мѣсторожденій золота—но они не оказали уловимаго вліянія на наше общее научное міровозрѣніе. Они служатъ лишь лишнимъ проявленіемъ—среди множества другихъ—неодолимаго стремленія научной мысли ввести въ область своего вѣдѣнія все ей доступное. Они являются одними изъ послѣднихъ эпигоновъ того великаго движенія, которое въ сознательной формѣ, планомерно началось въ Португаліи, благодаря трудамъ принца Генриха въ первой половинѣ XV столѣтія и привело въ концѣ концовъ къ міровымъ географическимъ открытіямъ XVI вѣка. Еще послѣднія кругосвѣтныя путешествія великихъ мореплавателей XVIII столѣтія, изслѣдованіе Азіи съ ея древней и своеобразной культурой — отчасти картографія густо-населенной Африки—болѣе или менѣе сильно и могущественно отразились на нашемъ научномъ міровозрѣніи; но тотъ историческій процессъ, который привелъ къ изслѣданію внутрен-

ности австралийскаго континента, шель внѣ явленій, подлежащихъ нашему изученію.

То же самое можно болѣе или менѣе ясно прослѣдить и въ области другихъ наукъ: историческій процессъ нѣкоторыхъ рѣшенныхъ въ настоящее время научныхъ вопросовъ можетъ быть оставленъ совсѣмъ въ сторонѣ при изученіи научнаго міровоззрѣнія, тогда какъ другія, можетъ быть на первый взглядъ менѣе важныя явленія должны быть приняты во вниманіе. Это рѣзко видно, напр., на исторіи химическихъ соединеній. Такъ, открытіе свойствъ и характера угольной кислоты, сперва въ формѣ „Лѣснаго газа“ (gaz sylvestre) Ванъ Гельмонтомъ въ началѣ XVII столѣтія, затѣмъ позже Блэкомъ въ серединѣ XVIII вѣка получило совершенно исключительное значеніе въ развитіи нашего міровоззрѣнія: на ней впервые было выяснено понятіе о газахъ. Изученіе ея свойствъ и ея соединеній послужило началомъ крушенія теоріи флогистона и развитія современной теоріи горѣнія, наконецъ изслѣдованіе этого тѣла явилось исходнымъ пунктомъ точной научной аналогіи между животнымъ и растительными организмами. Очевидно процессъ развитія идей въ связи съ этимъ химическимъ соединеніемъ выступаетъ впередъ въ исторіи научнаго міровоззрѣнія; и въ то же время исторія огромнаго—почти безграничнаго—количества другихъ химическихъ тѣлъ можетъ быть свободно оставлена въ сторонѣ, въ томъ числѣ развитіе нашихъ знаній о такихъ важныхъ природныхъ группахъ, каковыми являются **С**иликаты или бѣлки.

Такимъ образомъ, далеко не всѣ процессы развитія научныхъ идей должны подлежать изученію для выясненія развитія научнаго міровоззрѣнія. Но само научное міровоззрѣніе не есть что-нибудь законченное, ясное, готовое; оно достигалось человѣкомъ постепенно, долгимъ и труднымъ путемъ. Въ разныя историческія эпохи оно было различно. Изучая прошлое человѣчества, мы всюду видимъ начала или отдѣльныя части нашего современнаго міровоззрѣнія въ чуждой намъ обстановкѣ и въ чуждой нашему

сознанію связи, въ концепціяхъ и построеніяхъ давно прошедшихъ временъ. Въ теченіе хода вѣковъ можно прослѣдить, какъ чуждое намъ міровоззрѣніе прошлыхъ поколѣній постепенно мѣнялось и пріобрѣтало современный видъ. Но въ теченіе всей этой вѣковой долгой эволюціи, міровоззрѣніе оставалось научнымъ.

3. Весьма часто приходится слышать, что то, что научно, то вѣрно, правильно, то служитъ выраженіемъ чистой и неизмѣнной истины. Въ дѣйствительности, однако, это не такъ. Неизмѣнная научная истина составляетъ тотъ далекій идеаль, къ которому стремится наука и надъ которымъ постоянно работаютъ ея рабочіе. Только нѣкоторыя, все еще очень небольшія, части научнаго міровоззрѣнія, неопровержимо доказаны, соотвѣтствуютъ формальной дѣйствительности, являются научными истинами. Отдѣльныя его части, комплексы фактовъ, точно и строго наблюдаемые, могутъ вполне соотвѣтствовать дѣйствительности, быть несомнѣнными, но ихъ объясненіе, ихъ связь съ другими явленіями природы, ихъ значеніе рисуются и представляются намъ различно въ разныя эпохи. Несомнѣнно всегда во всякую эпоху истинное и вѣрное тѣсно перемѣшано и связано со схемами и построениями нашего разума. Научное міровоззрѣніе не даетъ намъ картины міра въ дѣйствительномъ его состояніи. Оно не выражается только въ непреложныхъ „законахъ природы“, оно не заключается цѣликомъ въ точно опредѣленныхъ фактахъ или констатированныхъ явленіяхъ. Научное міровоззрѣніе не есть картина Космоса, которая раскрывается въ своихъ вѣчныхъ и неизблемыхъ чертахъ передъ изучающимъ ее, независимымъ отъ Космоса, человѣческимъ разумомъ. Такъ рисовалась картина бытія и научной работы философамъ-раціоналистамъ XVII и XVIII вѣковъ и ихъ научнымъ послѣдователямъ. Но давно уже историческій ходъ развитія науки заставилъ отойти отъ этого яснаго, красиваго и фантастическаго представленія, отъ такого рѣзко дуалистическаго, хотя иногда и бессознательнаго взгляда на природу. Сознательно или без-

сознательно, современные научные работники исходятъ въ своихъ изслѣдованіяхъ отъ совершенно иныхъ представленій о характерѣ и задачахъ научнаго міровоззрѣнія.

Научное міровоззрѣніе есть созданіе и выраженіе чело-  
вѣческаго духа; наравнѣ съ нимъ проявленіемъ той же работы служатъ религіозное міровоззрѣніе, искусство, общественная и личная этика, соціальная жизнь, философская мысль или созерцаніе. Подобно этимъ крупнымъ отраженіямъ чело-  
вѣческой личности и научное міровоззрѣніе мѣняется въ разныя эпохи у разныхъ народовъ, имѣетъ свои законы измѣненія и опредѣленные ясныя формы проявленія.

Въ прошлыя эпохи исторической жизни научное міро-  
воззрѣніе занимаетъ разное мѣсто, временно отходитъ на далекій планъ, иногда вновь занимаетъ господствующее положеніе. Въ послѣднія 5 — 6 столѣтій наблюдается неуклонно идущее, все усиливающееся его значеніе въ со-  
знаніи и въ жизни культурной и образованной части чело-  
вѣчества, быстрый и живой прогрессъ въ его построеніяхъ и обобщеніяхъ. Въ отдѣльныхъ крупныхъ явленіяхъ уже достигнута научная истина, въ другихъ мы ясно къ ней приближаемся, видимъ зарю ея зарожденія.

Подъ вліяніемъ такихъ успѣховъ, идущихъ непрерывно въ теченіе многихъ поколѣній, начинаетъ все болѣе укореняться убѣжденіе, въ тождественности научнаго міровоз-  
зрѣнія съ научной истиной. Эта увѣренность быстро раз-  
бивается изученіемъ его исторіи.

Такъ мы теперь знаемъ, что земля обращается вокругъ солнца вмѣстѣ съ другими планетами. Этотъ фактъ и беско-  
нечное множество его слѣдствій мы можемъ провѣрять раз-  
личнымъ образомъ, и вездѣ находить полное совпаденіе съ дѣйствительностію. Это научно установленное явленіе кладется въ основу нашего міровоззрѣнія и отвѣчаетъ научной истинѣ. А между тѣмъ до начала XVII столѣтія и даже до на-  
чала XVIII, до работъ Коперника, Кепплера, Ньютона могли держаться другія представленія, которыя входили въ составъ научнаго міровоззрѣнія. Они были также *научны*, но не отвѣ-

чали формальной дѣйствительности; они могли существовать только постольку, только до тѣхъ поръ, пока логически выведенныя изъ нихъ слѣдствія точно совпадали съ извѣстной тогда областью явленій, или выводы изъ другихъ научныхъ теорій не вполне ей отвѣчали или ей противорѣчили. Долгое время послѣ Кеплера держались картезіанскія воззрѣнія и одновременно съ Ньютономъ развивали свои взгляды Гюйгенсъ. Послѣднія признанія коперниковой системы въ ея новѣйшихъ развитіяхъ произошли въ цивилизованномъ мірѣ уже въ концѣ XVIII столѣтія и въ началѣ XIX столѣтія, когда пали послѣднія церковныя препятствія православной церкви въ Россіи и католической въ Римѣ. Оставляя въ сторонѣ эти препятствія, вышедшія изъ постороннихъ соображеній, мы совершенно иначе должны относиться къ тѣмъ теоріямъ, съ которыми боролись Коперникъ, Кепплеръ, Ньютонъ и ихъ послѣдователи. Эти теоріи, такъ же какъ сама Птолемея система, изъ которой они такъ или иначе исходили, представляли строго научную дисциплину; они входили, какъ части, въ научное міровоззрѣніе. Коперникъ, принявъ, что земля вращается вокругъ солнца, въ то же время сохранилъ часть эпицикловъ и вспомогательныхъ круговъ для объясненія движенія другихъ планетъ, — ибо иначе онъ не могъ объяснять фактовъ. Найдя формальную истину для земли, онъ въ то же время не могъ вполне разорвать со старейшей теоріей, противорѣчившей его основнымъ положеніямъ. Поэтому его ученые противники Тихо Брагэ или Клавиусъ имѣли полное право не принимать его основного положенія, а сохраняя единство объясненія, пытались улучшить старинную теорію эпицикловъ, стараясь объяснить при этомъ всѣ тѣ точные факты, которые были выставлены новыми открытіями, Коперникомъ и защитниками его теоріи. Точно также, послѣ открытія законовъ движенія планетъ Кепплеромъ, лишь въ грубыхъ чертахъ въ то время проверенныхъ на опытѣ, законы Кеплера изъ точно научныхъ соображеній оставались въ сторонѣ великими учеными и философами XVII столѣтія. Ихъ не принимали

представители механическаго міровоззрѣнія—Галилей, съ одной стороны, Декартъ и картезіанцы, въ широкомъ смыслѣ, съ другой—ибо Кепплеръ для объясненія открытыхъ имъ правильностей могъ выдвинуть только духовъ небесныхъ свѣтилъ, цѣлесообразно двигающихъ свѣтила въ небесномъ пространствѣ... Долженъ былъ явиться Ньютонъ, чтобы окончательно рѣшить съ формальной точки зрѣнія этотъ вопросъ и сдѣлать въ наукѣ *невозможными* всѣ измѣненія и приспособленія Птолемеевой системы. И она исчезла до конца. Но было бы крупной ошибкой считать борьбу Копернико-Ньютоніанской системы съ Птолемеевой борьбой двухъ міровоззрѣній, научнаго и чуждаго наукъ; это внутренняя борьба между представителями одного научнаго міровоззрѣнія. Для тѣхъ и для другихъ лицъ окончательнымъ критеріемъ, поводомъ къ измѣненію взглядовъ служатъ точно констатированные факты; тѣ и другіе къ объясненію природы идутъ путемъ наблюденія и опыта, путемъ точнаго исчисления и измѣренія. На взгляды лучшихъ представителей обѣихъ теорій одинаково мало *сознательно* вліяли соображенія, чуждыя наукѣ, исходившія ли изъ философскихъ, религіозныхъ или соціальныхъ обстоятельствъ. До тѣхъ поръ, пока *научно* не была доказана невозможность основныхъ посылокъ Птолемеевой системы, она могла быть частію научнаго міровоззрѣнія. Труды лицъ, самостоятельно работавшихъ въ области Птолемеевой системы, поражаютъ насъ *научной строгостію* работы. Мы не должны забывать, что именно ихъ трудами цѣликомъ выработаны точные методы измѣрительныхъ наукъ. На этой теоріи развились тригонометрія и графическіе приемы работы, приспособляясь къ ней, зародилась сферическая тригонометрія; на почвѣ той же теоріи выросли измѣрительные приборы астрономіи и математики, послужившіе необходимымъ исходнымъ пунктомъ для всѣхъ другихъ точныхъ наукъ. Надъ этими приборами работали какъ разъ противники Коперникова міровоззрѣнія. Не говоря уже о выдающихся трудахъ Тихо Брагэ и І. Бюрги, но и менѣе крупные наблюдатели: Бине-



виць (Аппіанъ), Ноніусъ, Клавіусъ и т. д., оставили ясный слѣдъ въ этой области человѣческаго мышленія. Когда теперь въ музеяхъ попадаются, къ сожалѣнію, немногіе сохранившіеся приборы, связанные съ системой эпикикловъ, съ удивленіемъ останавливаешься передъ отчетливостью отдѣлки этихъ изобрѣтательныхъ аппаратовъ. Благодаря сознательному стремленію соединить сложность съ точностью, здѣсь впервые выросла своеобразная современная техника научныхъ приборовъ, это могущественнѣйшее нынѣ орудіе всего точнаго знанія. Наконецъ, научное качество работъ ученыхъ послѣдователей теории Птолемея видно и въ томъ, что на ихъ наблюденіяхъ въ значительной степени развилось противоположное имъ міровозрѣніе; труды и методы Региомонтана были въ числѣ важныхъ опорныхъ пунктовъ Коперника, а Кепплеръ вывелъ свои законы, пользуясь драгоценными многолѣтними наблюденіями Брагэ и его учениковъ.

Такимъ образомъ „научное міровозрѣніе“ не является синонимомъ истины, точно такъ, какъ не являются ею религиозныя или философскія системы. Всѣ онѣ представляютъ лишь подходы къ ней, различныя формы проявленія человѣческаго духа. Признаки научнаго міровозрѣнія совсѣмъ другіе. И эти признаки таковы, что Птолемеёво представленіе о Вселенной входило по справедливости въ составъ научнаго міровозрѣнія извѣстной эпохи и что въ настоящее время, въ нашемъ научномъ міровозрѣніи, есть части, столь же мало отвѣчающія дѣйствительности, какъ мало ей отвѣчала царившая долгіе вѣка система эпикикловъ. И эти по существу невѣрныя звенья нашего научнаго міровозрѣнія, будутъ входить въ него до тѣхъ поръ, пока не будетъ *доказана* ихъ невозможность, какъ доказалъ Ньютонъ въ 1686 году невозможность какого бы то ни было развитія Птолемеёвой системы своими великими „Philosophiae Naturalis Principia“.

4. Именемъ научнаго міровозрѣнія мы называемъ представленіе о явленіяхъ, доступныхъ научному изученію, которое

дается наукой; подъ этимъ именемъ мы подразумѣваемъ опредѣленное отношеніе къ окружающему насъ міру явленій, при которомъ каждое явленіе входитъ въ рамки научнаго изученія и находитъ объясненіе, не противорѣчащее основнымъ принципамъ научнаго исканія. Отдѣльныя частныя явленія соединяются вмѣстѣ, какъ части одного цѣлаго, и въ концѣ концовъ получается одна картина Вселенной, Космоса, въ которую входятъ и движенія небесныхъ свѣтилъ, и строеніе мельчайшихъ организмовъ—превращенія человѣческихъ обществъ, историческія явленія, логическіе законы мышленія или безконечныя законы формы и числа, даваемые математикой. Изъ безчисленнаго множества относящихся сюда фактовъ и явленій, научное міровоззрѣніе обусловливается только немногими основными чертами Космоса. Въ него входятъ также теоріи и явленія, вызванныя борьбой или воздѣйствіемъ другихъ міровоззрѣній, одновременно живыхъ въ человѣчествѣ. Наконецъ безусловно всегда оно проникнуто сознательнымъ волевымъ стремленіемъ человѣческой личности расширить предѣлы знанія, охватить все окружающее.

Въ общемъ основныя черты такого міровоззрѣнія будутъ неизмѣнны, какую бы область наукъ мы ни взяли за исходную—будутъ ли то науки историческія, естественно-историческія или социальныя; или науки абстрактныя, опытыя, наблюдательныя или описательныя. Всѣ онѣ приведутъ къ одному научному міровоззрѣнію, подчеркивая и развивая нѣкоторыя его части. Въ основѣ этого міровоззрѣнія лежитъ методъ научной работы, извѣстное опредѣленное отношеніе чловѣка къ подлежащему научному изученію явленію. Совершенно такъ же, какъ искусство немислимо безъ какой-нибудь опредѣленной формы выраженія, будь то звуковыя элементы гармоніи или законы, связанные съ красками, или метрическая форма стиха; какъ религія не существуетъ безъ общаго въ теоріи многимъ людямъ и поколѣніямъ культа, и безъ той или иной формы выраженія мистическаго настроенія; какъ нѣтъ общественной жизни безъ группъ людей, связанныхъ

между собой въ повседневной жизни въ строго отграничен-ныхъ отъ другихъ такихъ же группъ формахъ, рассчитан-ныхъ на поколѣнія; нѣтъ философіи безъ рационалистическаго самоуглубленія въ челоѵческую природу или въ мышленіе, безъ логически обоснованнаго языка и безъ положитель-наго или отрицательнаго введенія въ міросозерцаніе мисти-ческаго элемента,—такъ нѣтъ науки безъ научнаго метода. Этотъ научный методъ не есть всегда орудіе, которымъ строится научное міровозрѣніе, но это есть всегда то ору-діе, которымъ оно провѣряется. Этотъ методъ есть только иногда средство достиженія научной истины или научнаго міровозрѣнія, но имъ всегда провѣряется правильность включенія даннаго факта, явленія или обобщенія въ науку, въ научное мышленіе.

Нѣкоторыя части даже современнаго научнаго міровоз-рѣнія были достигнуты не путемъ научнаго исканія или научной мысли,—онѣ вошли въ науку извнѣ: изъ религіоз-ныхъ идей, изъ философіи, изъ общественной жизни, изъ искусства. Но онѣ удержались въ ней только потому, что выдержали пробу научнаго метода.

Таково происхожденіе даже основныхъ, наиболѣе харак-терныхъ, чертъ точнаго знанія, тѣхъ, которыя временами считаются наиболѣе яркимъ его условіемъ. Такъ столь общее и древнее стремленіе научнаго міросозерцанія выразить все въ числахъ, исканіе кругомъ простыхъ число-выхъ отношеній проникло въ науку изъ самаго древняго искусства—изъ музыки. Исходя изъ нея числовыя иска-нія проникли путемъ религіознаго вдохновенія, въ самыя древнія научныя системы. Въ китайской наукѣ, напримѣръ медицинѣ, играютъ опредѣленную роль числовыя соотноше-нія, очевидно находящіяся въ связи съ чуждой намъ, фор-мой китайской музыкальной скалы тоновъ. Первые слѣды вліянія нашей музыкальной гармоніи мы видимъ уже въ нѣ-которыхъ гимнахъ Ригведы, въ которыхъ числовыя соот-ношенія міроваго устройства находятся въ простой ана-логіи съ музыкой, съ пѣснію. Извѣстно, какъ далеко въ

глубь вѣковъ идетъ обладаніе прекрасно настроенными музыкальными инструментами; вѣроятно еще раньше зарождается пѣсня, музыкальная законѣрная обработка чело-вѣческаго голоса. Тѣсно связанная съ религіознымъ культомъ, влияя на него и сама измѣняясь и углубляясь надъ его впечатлѣніемъ, быстро развивалась и укоренялась музыкальная гармонія. Очень скоро и ясно были уловлены простыя численныя въ ней соотношенія. Черезъ Пиеагора и пиеагорейцевъ концепціи музыки проникли въ науку и надолго охватили ея. Съ тѣхъ поръ исканіе гармоніи (въ широкомъ смыслѣ), исканіе числовыхъ соотношеній является основнымъ элементомъ научной работы. Найдя числовыя соотношенія, нашъ умъ успокаивается, такъ какъ намъ кажется, что вопросъ, который насъ мучилъ — рѣшонъ. Въ концепціяхъ ученыхъ нашего вѣка—число и числовое соотношеніе играетъ такую же мистическую роль, какую онѣ играли въ древнихъ общинахъ, связанныхъ религіознымъ культомъ, въ созерцаніи служителей храмовъ, откуда они проникли и охватили научное міровоззрѣніе. Здѣсь еще теперь видны и живы ясныя слѣды древней связи науки съ религіей. Отъ религіи же, какъ и всѣ другія духовныя проявленія чело-вѣческой личности, изошла наука.

Каждому изъ васъ извѣстны выраженія: Вселенная, Космосъ, Міровая гармонія. Въ настоящее время мы соединяемъ съ этими представленіями идею о законѣрности всѣхъ процессовъ, подлежащихъ нашему изученію. Прежде понимали ихъ совсѣмъ иначе. Наблюдая правильныя — простыя числовыя—соотношенія между гармоническими тонами музыки и производящими ихъ предметами, полагали, что зависимость между ними сохраняется всегда, думали, что каждому двигающемуся предмету, каждому явленію, находящемуся въ простыхъ численныхъ соотношеніяхъ съ другимъ или образующему съ нимъ правильную геометрическую фигуру (отдѣльныя линіи которой, какъ уже нашли пиеагорейцы, находятся въ простыхъ численныхъ отношеніяхъ) соотвѣтствуетъ свой тонъ, неслышный нашему грубому

уху, но проникаемый нашимъ внутреннимъ созерцаніемъ. Тогда считали, что путемъ самоуглубленія, погруженія въ тайники души, можно слышать гармонію небесныхъ свѣтилъ, небесныхъ сферъ, всего окружающаго. Извѣстно, какъ глубоко такое исканіе и убѣжденіе охватывало душу Кепплера, когда оно привело его къ открытію его вѣчныхъ законовъ. Въ глубокихъ и широкихъ религіозныхъ построеніяхъ отцовъ церкви и ученыхъ теологовъ среднихъ вѣковъ та же идея получила другое выраженіе: все существующее и гармонически расположенныя свѣтила поютъ славу Творцу, и тоны этой міровой гармоніи, неслышныя намъ, слышны Ему наверху, а намъ выражаются въ законѣрности и правильности окружающаго насъ міра. Телеологическая идея религіознаго міровозрѣнія нашла здѣсь свое поэтическое и глубоко настроенное выраженіе. Въ научной области и до сихъ поръ живо то же сознаніе; очень ярко его выразилъ типичный представитель формально дуалистическаго, научнаго міровозрѣнія XVIII столѣтія, Лапласъ, который считалъ возможнымъ выразить *все* совершающееся въ міровомъ порядкѣ *одной*, широкой всеобъемлющей математической формулой. Въ „Космосѣ“ Гумбольдта — созданіи той же эпохи, но болѣе проникнутомъ религіознымъ чувствомъ и натурфилософскимъ созерцаніемъ — видимъ мы ясное выраженіе того же настроенія.

Оно же сказывается въ существованіи въ наукѣ такихъ числовыхъ соотношеній, по существу приблизительныхъ, которымъ не находится никакого рациональнаго объясненія; наприм., въ такъ называемомъ законѣ Тиціуса о разстояніяхъ между планетами солнечной системы, относящимися между собою, какъ числа довольно простой геометрической прогрессіи. Между Юпитеромъ и Марсомъ вопреки этому „закону“ было пустое пространство; подъ влияніемъ этихъ идей сюда направились исканія ожидаемой тамъ новой планеты, исканія, дѣйствительно приведшія въ началѣ XIX столѣтія къ открытію астероидовъ. Обобщенія, аналогичныя „закону“ Тиціуса, проникаютъ всю исторію

естествознанія; въ видѣ эмпирическихъ числовыхъ законовъ они господствуютъ въ областяхъ, связанныхъ съ молекулярными явленіями вещества. Они служатъ могущественнымъ орудіемъ работы, хотя и отбрасываются дальнѣйшимъ ходомъ науки; они являются простымъ выраженіемъ стремленія къ нахожденію міровой гармоніи. Живыя и глубокія проявленія этого древняго чувства видимъ мы во всѣхъ теченіяхъ современнаго научнаго міровоззрѣнія.

Весьма часто приходится слышать убѣжденіе, не соответствующее ходу научнаго развитія, будто точное знаніе достигается лишь при полученіи математической формулы, лишь тогда, когда къ объясненію явленія и къ его точному описанію могутъ быть приложены символы и построенія математики. Это стремленіе послужило и служитъ огромную службу въ развитіи научнаго міровоззрѣнія, но привнесено ему оно извнѣ, не вытекаетъ изъ хода научной мысли. Оно привело къ созданію новыхъ отдѣловъ знанія, которые едва ли бы иначе возникли, напримѣръ, математической логики или соціальной физики. Но нѣтъ никакихъ основаній думать, что, при дальнѣйшемъ развитіи науки всѣ явленія, доступныя научному объясненію, подведутся подъ математическія формулы или подъ такъ или иначе выраженныя числовыя правильныя соотношенія; нельзя думать, что въ этомъ заключается конечная цѣль научной работы.

И все же никто не можетъ отрицать значенія такого исканія, такой вѣры, такъ какъ только они позволяютъ раздвигать рамки научнаго знанія: благодаря имъ охватится все, что можетъ быть выражено въ математическихъ формулахъ и раздвинется научное познаніе. Всѣ же явленія, къ которымъ не приложимы схемы математическаго языка, не измѣнятся отъ такого стремленія. Объ нихъ, какъ волна объ скалу, разобьются математическія оболочки—идеальное созданіе нашего разума.

Въ одномъ изъ самыхъ интересныхъ и глубокихъ научныхъ споровъ, которые происходятъ въ наше время въ области т. н. неорганическихъ наукъ, въ спорахъ между

сторонниками энергетическаго и механическаго міровоззрѣній—мы видимъ на каждомъ шагу отголоски борьбы изъ-за этого древняго, проникающаго науку чувства числовой міровой гармоніи...

5. И однако такое проникшее извнѣ воззрѣніе или убѣжденіе не могло бы существовать въ наукѣ, не могло бы вліять и складывать научное міровоззрѣніе, если бы оно не поддавалось научному методу изслѣдованія. Это испытанное наукой орудіе исканія, подвергается *пробѣ* все, что такъ или иначе вступаетъ въ область научнаго міровоззрѣнія. Каждый выводъ взвѣшивается, фактъ провѣряется, и все, что оказывается противорѣчащимъ научнымъ методамъ, беспощадно отбрасывается.

Понятно, что выраженіе явленія въ числѣ или въ геометрической фигурѣ вполне соответствуетъ этимъ основнымъ условіямъ научнаго исканія. Понятно, почему такое стремленіе къ числу, къ числовой или математической гармоніи, войдя въ область научной мысли, укоренилось и развилось въ ней, проникло ее всю, нашло настоящее поле своего приложенія.

Наиболѣе характерной стороной научной работы и научнаго исканія является *отношеніе* человѣка къ вопросу, подлежащему изученію. Въ этомъ не можетъ быть различія между научными работниками, и все, что попадаетъ въ научное міровоззрѣніе, такъ или иначе проходитъ черезъ горнило *научнаго отношенія къ предмету*; оно удерживается въ немъ только до тѣхъ поръ, пока оно его выдерживаетъ.

Мы говоримъ въ наукѣ о строгой логикѣ фактовъ, о точности научнаго знанія, о провѣркѣ всякаго научнаго положенія опытнымъ или наблюдательнымъ путемъ, о научномъ констатированіи факта или явленія, объ опредѣленіи ошибки, то-есть возможныхъ колебаній въ данномъ утвержденіи. И дѣйствительно эти черты отношенія человѣка къ предмету изслѣдованія являются наиболѣе характерными. Наука и научное міровоззрѣніе являются результатомъ такой ни передъ чѣмъ не останавливающейся и все проникающей

работы человѣческаго мышленія. Этимъ путемъ создалось огромное количество точно изслѣдованныхъ фактовъ и явленій. Примѣняя къ нимъ логическіе приемы работы, какъ путемъ дедукціи, такъ и индукціи, наука постепенно уясняетъ, расширяетъ и строитъ свое міровоззрѣніе.

Но это не значитъ, чтобы наука и научное міровоззрѣніе развивались и двигались исключительно путемъ логическаго изслѣдованія такихъ фактовъ и явленій. Чрезвычайно характерную черту научнаго движенія составляетъ то, что оно расширяется и распространяется не путемъ только такихъ логическихъ, ясныхъ приемовъ мышленія.

Существуютъ споры и теченія въ научномъ міровоззрѣніи, которые стремились выдвинуть тотъ или иной методъ научной работы. Значеніе индуктивнаго метода какъ исключительнаго, единственно научнаго, выдвинулось, какъ отраженіе философскихъ теченій въ области описательнаго естествознанія. До сихъ поръ распространено воззрѣніе, что только такимъ, индуктивнымъ, путемъ, движеніемъ отъ частнаго къ общему, развивалось и росло научное міровоззрѣніе. Крайніе сторонники этого теченія смотрѣли, на примѣненіе въ научной области дедукціи, дедуктивнаго метода мышленія, какъ на незаконное вторженіе чуждыхъ ея духу элементовъ. Но въ концѣ концовъ и этотъ методъ, въ свою очередь, наложилъ печать на нѣкоторые вопросы и отрасли знанія. Появилось дѣленіе наукъ на индуктивныя и на дедуктивныя; дѣленіе, которое строго могло быть проведено только въ немногихъ, отдѣльныхъ случаяхъ.

Въ дѣйствительности, споръ о большемъ или меньшемъ научномъ значеніи дедуктивнаго или индуктивнаго метода имѣетъ исключительно философскій интересъ. Его значеніе для выясненія нѣкоторыхъ частныхъ вопросовъ теоріи познанія не можетъ быть отрицаемо. Но въ наукѣ, концепціи ея движенія путемъ индукціи или дедукціи не отвѣчаютъ фактамъ, разлетаются передъ изслѣдованіемъ хода дѣйствительно совершающагося процесса ея развитія. Эти отвлеченныя построенія предполагаемыхъ путей научнаго разви-



тія слишкомъ схематичны и фантастичны по сравненію со сложностію дѣйствительнаго выясненія научныхъ истинъ.

Въ дальнѣйшемъ изложеніи мы не разъ увидимъ, что источники наиболѣе важныхъ сторонъ научнаго міровозрѣнія возникли внѣ области научнаго мышленія, проникли въ него извнѣ, какъ вошло въ науку извнѣ всеохватывающее ее представленіе о міровой гармоніи, стремленіе къ числу. Такъ, столь обычныя и болѣе частныя, конкретныя, черты нашего научнаго мышленія, какъ атомы, сила, вліяніе отдѣльныхъ явленій, матерія, наслѣдственность, энергія, эфиръ, элементы, инерція, безконечность міра и т. п., вошли въ міровозрѣніе изъ другихъ областей человѣческаго духа; онѣ зародились и развивались подъ вліяніемъ идей и представленій чуждыхъ научной мысли.

6. Остановлюсь вкратцѣ на одномъ изъ нихъ: на силѣ, какъ на причинѣ, вызывающей движеніе. Не придавая понятію „сила“ ничего сверхестественнаго, а называя этимъ словомъ только ту энергію, которая сообщается тѣлу и вызываетъ его опредѣленное движеніе, мы имѣемъ въ ней дѣло съ новымъ понятіемъ, окончателно вошедшимъ въ науку только въ XVII столѣтіи. Мы можемъ прослѣдить его зарожденіе. Долгое время въ наукѣ господствовало убѣжденіе, что источникомъ движенія какого-нибудь тѣла является окружающая его среда: она въ газообразномъ и отчасти жидкомъ состояніи способна по своей формѣ придавать тѣлу движеніе—это ея свойство.

Легко понять возможность зарожденія этого столь чуждаго современному слуху возрѣнія: оно является абстрактнымъ выраженіемъ полета легкихъ предметовъ по воздуху, вѣчно текучаго (въ этомъ представленіи слышенъ отголосокъ древнихъ возрѣній) состоянія воды или воздуха: они должны быть остановлены искусственно, насильственно удержаны въ неподвижныхъ рамкахъ. Это есть результатъ наблюденія. Въ то же время нѣкоторыя формы предметовъ, и по аналогіи нѣкоторыя формы путей описываемыхъ предметами, считались по существу способными производить безконечное движеніе. Въ самомъ дѣлѣ представимъ себѣ форму идеально правильнаго

шара, положимъ этотъ шаръ на плоскость: теоретически онъ не можетъ удержаться неподвижно и все время будетъ въ движеніи. Это считалось слѣдствіемъ идеально круглой формы шара. Ибо, чѣмъ ближе форма фигуры къ шаровой, тѣмъ точнѣе будетъ выраженіе, что такой матеріальный шаръ любыхъ размѣровъ будетъ держаться на идеальной зеркальной плоскости на одномъ атомѣ, т.-е. будетъ больше способенъ къ движенію, менѣе устойчивъ. Идеально круглая форма, полагали тогда—и еще Кузанусъ (Кребсъ), еще Коперникъ—по своей сущности способна безконечно поддерживать разъ сообщенное движеніе. Этимъ путемъ объяснялось чрезвычайно быстрое вращеніе небесныхъ сферъ, эпикикловъ. Эти движенія были единожды сообщены имъ Божествомъ и затѣмъ продолжались вѣка, какъ свойство идеально шаровой формы. Какъ далеки эти научныя воззрѣнія отъ современныхъ! А между тѣмъ, по существу, это строго индуктивныя построенія, основанныя на научномъ наблюденіи.

Понятіе о силѣ, какъ причинѣ движенія, о болѣе быстромъ движеніи при примѣненіи бѣльшого усилія, о сообщеніи чего-то самому двигающемуся предмету, постепенно его трагящему,—эти идеи, проникающія современную науку, возникли въ средѣ ей чуждой. Онѣ проникли въ нее изъ жизни, изъ мастерскихъ техниковъ, отъ людей, привыкшихъ къ стрѣльбѣ и къ механической работѣ. Абстрактныя представленія о движеніи, какъ слѣдствіи и свойствѣ нѣкоторой среды или формы, не могли никогда найти тамъ приложенія.

Но они возникли одновременно и въ кругу иныхъ людей, придавшихъ имъ болѣе близкую къ научнымъ построеніямъ форму—въ средѣ религіозныхъ сектъ, главнымъ образомъ магическихъ и еретическихъ, и въ средѣ мистически-философскихъ ученій, которыя издревле привыкли допускать эманации, инфлюэнціи, всякаго рода безтѣлесныя *вліянія* въ окружающемъ насъ мірѣ. Когда въ XVI—XVII столѣтіяхъ впервые отсюда стала проникать идея силы въ научную

мысль, она сразу нашла себѣ почву примѣненія и быстро отгѣснила чуждыя теченія. Знаменитый спорщикъ и политисторъ XVI столѣтія Скалигеръ въ 1557 году, излагая эти новыя въ наукѣ идеи гениальнаго ученаго мистика Кардано, прекрасно выразилъ одинъ источникъ, откуда онѣ пришли въ науку: „Еще мальчиками, ничего не зная о писаніяхъ философовъ, мы имѣли отвѣтъ: „сила натянутой тетивы остается въ стрѣлѣ“.

7. Такимъ образомъ, хотя научный методъ проникаетъ всю науку и является наиболѣе характернымъ ея проявленіемъ, опредѣляетъ все научное міровозрѣніе — не имѣ исключительно оно достигается и развивается. Въ него входятъ не только данныя, добываемыя примѣненіемъ къ окружающему насъ міру научныхъ методовъ исканія, но и другія положенія, которыя добыты человѣкомъ инымъ путемъ и имѣютъ свою, иную исторію.

Научное міровозрѣніе развивается въ тѣсномъ общеніи и широкомъ взаимодействіи съ другими сторонами духовной жизни человѣчества. Отдѣленіе научнаго міровозрѣнія и науки отъ одновременно или ранѣе происходившей дѣятельности человѣка въ области религіи, философіи, общественной жизни или искусства невозможно. Всѣ эти проявленія человѣческой жизни тѣсно сплетены между собою и могутъ быть раздѣлены только въ воображеніи.

Если мы хотимъ понять ростъ и развитіе науки, мы неизбежно должны принять во вниманіе и всѣ эти другія проявленія духовной жизни человѣчества. Уничтоженіе или прекращеніе одной какой-нибудь дѣятельности человѣческаго сознанія сказывается угнетающимъ образомъ на другой. Прекращеніе дѣятельности человѣка, въ области ли искусства, религіи, философіи или общественной жизни — не можетъ не отразиться болѣзненнымъ, можетъ быть подавляющимъ образомъ на наукѣ. Въ общемъ, мы не знаемъ науки, а слѣдовательно, и научнаго міросознанія, внѣ одновременнаго существованія другихъ сферъ человѣческой дѣятельности; и поскольку мы можемъ судить изъ наблюденія надъ раз-

витиємъ и ростомъ науки, всѣ эти стороны человѣческой души *необходимы* для ея развитія, являются той питательной средой, откуда она черпаетъ жизненные силы, той атмосферой, въ которой идетъ научная дѣятельность.

Въ настоящее время, въ эпоху исключительнаго расцвѣта научнаго мышленія, эта тѣсная и глубокая связь науки съ другими теченіями духовной жизни человѣчества нерѣдко забывается; приходится слышать о противорѣчии между научнымъ и религіознымъ, между научнымъ и философскимъ и даже между научнымъ и эстетическимъ міровоззрѣніемъ. Среди теченій научнаго міровоззрѣнія существуютъ направленія, которыя предполагаютъ, что научное міровоззрѣніе можетъ замѣнить собою міровоззрѣнія религіозное или философское; иногда приходится слышать, что роль философскаго міровоззрѣнія и даже созидательная и живительная роль философіи для человѣчества кончена и въ будущемъ должна быть замѣнена наукою.

Но такое мнѣніе само представляетъ изъ себя ничто иное, какъ отголосокъ одной изъ философскихъ схемъ и едва ли можетъ выдержать пробу научнаго къ себѣ отношенія. Никогда не наблюдали мы до сихъ поръ въ исторіи человѣчества науки безъ философіи и, изучая исторію научнаго мышленія, мы видимъ, что философскія концепціи и философскія идеи входятъ какъ необходимый, всепроникающій науку элементъ во все время ея существованія. Только въ абстракціи и въ воображеніи, не отвѣчающемъ дѣйствительности, наука и научное міровоззрѣніе могутъ довлѣть сами себѣ, развиваться помимѣ участія идей и понятій, разлитыхъ въ духовной средѣ, созданной инымъ путемъ. Говорить о необходимости исчезновенія одной изъ сторонъ человѣческой личности, о замѣнѣ философіи наукой, или обратно, можно только въ ненаучной абстракціи.

Въ исторіи науки и философіи уже пережить одинъ періодъ подобныхъ утвержденій. Въ теченіе многихъ вѣковъ различныя формы христіанскихъ церквей выставили въ культурной жизни европейскихъ народовъ ученіе объ единомъ

религіозномъ міровоззрѣніи, замѣняющемъ вполне и исключительно всѣ формы міровоззрѣній научнаго и философскаго. Въ результатѣ получилась только многовѣковая упорная борьба людей науки съ притязаніями христіанскихъ, отчасти мусульманскихъ, теологовъ; борьба, въ которой окончательно спредѣлилась область, подлежащая научному вѣдѣнію, и въ результатѣ которой религія несомнѣнно очистилась отъ приставшихъ къ ней историческихъ наростаній, по существу ничего съ ней общаго не имѣющихъ.

Въ самомъ дѣлѣ, католичество въ своей вѣковой исторіи не разъ ставило вопросъ о своемъ существованіи въ связь съ тѣмъ или инымъ мнѣніемъ объ извѣстныхъ частяхъ научнаго міровоззрѣнія. Оно ставило въ связь съ религіозными догматами форму земли, характеръ ея движенія, способъ и время происхожденія, положеніе челоуѣка въ ряду другихъ органическихъ существъ и т. д. Проходили вѣка, вопросы эти рѣшались въ духѣ, противорѣчащемъ предполагаемому *conditio sine qua non* католическихъ догматовъ, и несмотря на это католичество не только не погибло, но стало въ XIX столѣтіи много сильнѣе, чѣмъ въ большинствѣ другихъ эпохъ своей вѣковой исторіи. Нѣкоторыя изъ этихъ положеній, какъ движеніе и форма земли, даже вполне уживаются со всѣми ученіями этой церкви и вполне ею признаны. А между тѣмъ католическая церковь—одно изъ наименѣе сговорчивыхъ, наиболѣе цѣпкихъ проявленій религіознаго міросозерцанія.

Если же мы всмотримся во всю исторію христіанства въ связи съ вѣковымъ его споромъ съ наукой, мы увидимъ, что подъ влияніемъ этой послѣдней пониманіе христіанства начинаетъ принимать новыя формы, и религія подымается въ такія высоты и спускается въ такія глубины челоуѣческой души, въ которыя наука не можетъ за ней слѣдовать.

Вѣроятно къ тому же приведутъ и тѣ настроенія, какія наблюдаются въ настоящее время въ наукѣ, когда наука начинаетъ становиться къ религіямъ въ положеніе, какое долгое время по отношенію къ ней занимало христіанство.

Какъ христіанство не одолѣло науки въ ея *области*, но въ этой борьбѣ глубже опредѣлило свою сущность, такъ и наука въ чуждой ей области не сможетъ сломить христіанскую или иную религію, но ближе опредѣлить и уяснить формы своего вѣдѣнія.

8. По существу, какъ увидимъ, могущественно взаимно вліяя другъ на друга, всѣ эти стороны духовной жизни человѣчества совершенно различны по занимаемой ими области. Такое различіе не вызываетъ сомнѣній для этики, искусства или общественной жизни—по крайней мѣрѣ постольку, поскольку они касаются науки. Нѣсколько иначе обстоитъ дѣло съ религіей и философіей. Въ теченіе вѣковой исторіи эти проявленія человѣческаго духа давали отвѣты на одни и тѣ же конкретные вопросы человѣческой личности, выражали ихъ одинаковымъ образомъ въ формѣ рѣчи.

Еще болѣе усложнилось положеніе вслѣдствіе того, что поле, подлежащее вѣдѣнію науки, постоянно расширяется.

Это расширеніе границъ научнаго міросозерцанія является однимъ изъ наиболѣе характерныхъ и наиболѣе важныхъ симптомовъ научнаго прогресса. Наука неуклонно, постоянно захватываетъ области, которыя долгіе вѣка служили удѣломъ только философіи или религіи; она встрѣчается тамъ съ готовыми и укоренившимися построеніями и обобщеніями, не выдерживающими критики и провѣрки научными методами исканія. Такое проникновеніе науки въ новыя, чуждыя ей раньше области человѣческаго сознанія вызываетъ споры, играющіе важную роль въ наукѣ, и своеобразнымъ образомъ окрашиваетъ все научное міросозерцаніе. Подъ вліяніемъ интересовъ борьбы, здѣсь выдвигаются научные вопросы и теоріи, которые, съ точки зрѣнія строгой логики и разумности научныхъ построеній, не должны были бы имѣть мѣсто въ наукѣ. Такое значеніе, на примѣръ, имѣлъ въ XVII—XIX столѣтіяхъ въ исторіи научнаго міросозерцанія вопросъ о диллювіи, о всемірномъ потопѣ, слѣды котораго искали въ различныхъ мѣстахъ земного шара; съ нимъ приходилось долго считаться научному

мышленію. Переживанія этихъ идей еще не вымерли. Трудно представить себѣ, чтобы этотъ вопросъ — въ той или иной его формѣ — могъ возникнуть и играть какую бы то ни было роль въ наукѣ, если бы научная мысль развивалась строго индуктивнымъ или дедуктивнымъ путемъ, вообще какъ-нибудь закономѣрно логически. Онъ могъ возникнуть только на почвѣ чуждаго, религіознаго міросозерцанія. А между тѣмъ необходимость дать своимъ концепціямъ мѣсто въ исторіи земли заставила науку опредѣленнымъ образомъ отозваться и на сказаніе о всемірномъ потопѣ, существовавшее въ человѣчествѣ много ранѣе. Сперва принявъ его, геологія подвергла его долгой критикѣ и въ концѣ-концовъ въ научное міровоззрѣніе вошло отрицательное отношеніе къ этому вѣрованію. Это отрицаніе держалось въ наукѣ до тѣхъ поръ, пока количество накопившихся фактовъ и безусловное отсутствіе слѣдовъ всемірнаго потопа въ земныхъ слояхъ не заставили выбросить это представленіе изъ научнаго изложенія геологической исторіи земного шара. Ученіе это, однако, оказало глубочайшее вліяніе на развитіе всѣхъ геологическихъ воззрѣній. Споры и колебанія научной мысли въ области этихъ представлений являютъся одной изъ любопытныхъ страницъ въ исторіи человѣческаго мышленія.

Въ настоящемъ и прошломъ научнаго міросозерцанія мы всюду встрѣчаемъ такіе элементы, вошедшіе въ него извнѣ, изъ чуждой ему среды; очень часто на чисто научной почвѣ, научными средствами, идетъ въ наукѣ борьба между защитниками и противниками этихъ вошедшихъ въ науку извнѣ идей. Борьба эта подъ вліяніемъ интересовъ эпохи и благодаря тѣсной связи ея съ жизнью общества нерѣдко получаетъ глубокое и серьезное значеніе. Это соприкосновеніе съ жизнью придаетъ научному міровоззрѣнію каждой исторической эпохи чрезвычайно своеобразный оттѣнокъ; на рѣшеніи абстрактныхъ и отвлеченныхъ вопросовъ рѣзко и своеобразно отражается духъ времени.

Но, больше того, бываютъ эпохи, когда такой—по суще-

ству второстепенный—элементъ пріобрѣтаетъ подавляющее значеніе въ научномъ міровоззрѣніи и это послѣднее почти цѣликомъ пріобрѣтаетъ боевой характеръ. Такова была борьба съ схоластическою теологіей въ раннюю эпоху Возрожденія и тоже переживалось позже, въ XVIII вѣкѣ, когда въ разныхъ мѣстахъ Европы шла борьба за свободу мысли противъ католичества и протестантскихъ церквей, связанныхъ съ формами государственной и общественной жизни.

9. На такомъ характерѣ научнаго міровоззрѣнія въ значительной степени основано и выросло то довольно распространенное, сознательное и бессознательное убѣжденіе, что научное міросозерцаніе, такъ или иначе, въ будущемъ, хотя бы и очень отдаленномъ, должно замѣнить собой міровоззрѣнія религіозное и философское. Это убѣжденіе принимаетъ иногда даже форму научнаго утвержденія въ видѣ многократно повторявшихся въ исторіи мысли различныхъ представленій и схемъ о закономѣрно смѣняющихся другъ друга фазахъ и состояніяхъ челоѣческаго сознанія, смѣнахъ различныхъ міровоззрѣній. Ненаписанная исторія этихъ схемъ тѣсно связана съ религіозными и философскими броженіями средневѣковья, съ мистическими и апокалиптическими ученіями о смѣнѣ царствъ и періодовъ исторіи челоѣчества.

Подрывая въ средніе вѣка вѣру въ окончательное откровеніе истины въ христіанствѣ, въ новое время—подъ влияніемъ успѣховъ философіи и науки—эти схемы получили иное содержаніе и вылились въ XVII и XVIII вѣкахъ въ ученія и вѣрованія о замѣнѣ старыхъ періодовъ религіознаго сознанія новымъ міровоззрѣніемъ. Въ XVIII вѣкѣ такимъ новымъ откровеніемъ являлась философія просвѣщенія.

Въ XIX столѣтіи это убѣжденіе приняло форму знаменитой схемы позитивизма,—схемы, сыгравшей видную роль въ исторіи общественныхъ наукъ и не оставшейся безъ влиянія и на научное міровоззрѣніе. Но научное изученіе точныхъ историческихъ фактовъ показываетъ, что мы имѣемъ здѣсь дѣло только съ простой схемой, не отвѣчающей дѣйстви-



тельности, съ однимъ изъ конструктивныхъ проявленій философскаго сознанія, очень характерныхъ для послѣдняго, но мало или даже совсѣмъ ничего не имѣющихъ общаго со строгимъ научнымъ отношеніемъ къ дѣйствительности. Аналогичныя конструктивныя идеи философской мысли, какъ понятіе объ эволюціи и ея частномъ проявленіи, прогрессѣ, могли даже проникнуть изъ философіи въ научное міровоззрѣніе и, выдержавши критику научнаго отношенія къ вопросу, оказать, сами измѣнившись въ своемъ содержаніи и пониманіи, могущественное вліяніе на современное научное міросозерцаніе.

Едва ли однако такая судьба можетъ ожидать и представленіе о смѣнѣ въ исторіи человѣчества различныхъ фазъ человѣческаго сознанія. Оно слишкомъ рѣзко противорѣчитъ *наблюденію* дѣйствительнаго хода вещей, даннымъ исторіи науки.

Не говоря уже о неизбѣжномъ и постоянно наблюдаемомъ питаніи науки идеями и понятіями, возникшими какъ въ области религіи, такъ и въ области философіи, питаніи, требующемъ *одновременной* работы въ этихъ различныхъ областяхъ сознанія, необходимо обратить вниманіе еще на *обратный* процессъ, проходящій черезъ всю духовную исторію человѣчества. Ростъ науки неизбѣжно вызываетъ въ свою очередь необычайное расширеніе границъ философскаго и религіознаго сознанія человѣческаго духа; религія, и философія, воспринявъ достигнутыя научнымъ міровоззрѣніемъ данныя,—все дальше и дальше расширяютъ глубокіе тайники человѣческаго сознанія.

Трудно сказать въ настоящее время, большее ли поле занято наукой въ тѣхъ областяхъ человѣческаго мышленія, въ которыхъ прежде всецѣло царили религія или философія, или большее поле приобрѣтено религіей и философіей благодаря росту и развитію научнаго міросознанія. Какъ будто происходитъ одинъ, единый процессъ, который только нами—чисто абстрактно, логически—разлагается на нераздѣльныя по существу части. Новыя завоеванія и новыя

ступени, достигнутыя въ научной области, неизбѣжно передаются дальше тѣсно связаннымъ съ ней другимъ сторонамъ человѣческаго сознанія и раздвигаютъ ихъ предѣлы. Эта мысль давно цѣликомъ вошла въ научное міровоззрѣніе новаго времени, въ вопросахъ жизненнаго творчества человечества, какъ общественно-государственнаго, такъ и техническаго. Здѣсь въ общее сознаніе давно вошло убѣжденіе, что развитіе науки раздвигаетъ рамки жизни и составляетъ могущественный элементъ прогресса. Тѣ измѣненія, которыя въ самые послѣдніе вѣка созданы, какъ въ формахъ общественной жизни, такъ и техники, благодаря открытію паровой машины, введенію электричества и т. п. служатъ для этого столь убѣдительными примѣрами, что сама мысль не требуетъ дальнѣйшаго развитія.

Но то же самое наблюдаемъ мы и въ исторіи философіи и религіи. Обѣ эти области человѣческаго сознанія—какъ все въ человѣчествѣ—не представляютъ чего-нибудь неподвижнаго, онѣ вѣчно растутъ, измѣняются. Впрочемъ, надо оговориться. Созданія философской мысли и религіознаго созерцанія носятъ своеобразный характеръ, общій, впрочемъ почти всѣмъ созданіямъ человѣческаго духа. На нихъ лежитъ, если можно такъ выразиться, печать безконечности.

Я остановлюсь, кратко и слегка, на философіи, такъ какъ область ея вѣдѣнія ближе къ научному міросозерцанію, взаимное ихъ вліяніе тѣснѣе и исторія философіи въ этомъ отношеніи изучена лучше, чѣмъ исторія религіи. Великія созданія философскаго мышленія никогда—не теряютъ своего значенія. Ростъ философской мысли, исходя изъ положеній старыхъ системъ и развивая ихъ, въ то же самое время какъ бы раскрываетъ въ нихъ новыя и глубокія стороны, новыя проявленія безконечнаго. Со времени Декарта ~~создалась новая философія; она развивалась и углубляла~~ ~~человѣческую мысль въ теченіе послѣднихъ трехъ столѣтій~~ необыкновенно быстро и разнообразно. И все же старыя философскія системы, — системы Платона, Аристотеля или Плотина, съ которыми насъ знакомятъ сохранившіяся груп-

ныя произведенія ихъ авторовъ,—системы, не имѣющія прямыхъ сторонниковъ, и которыя въ силу многихъ своихъ точекъ зрѣнія—научныхъ, религиозныхъ или философскихъ—являются явно ошибочными, невѣрными, младенческими, въ концѣ-концовъ открываютъ человѣчеству при дальнѣйшемъ изученіи ихъ все новыя и новыя явленія и идеи. Онѣ такъ же безконечны и ихъ пониманіе такъ же безгранично, какъ безконечно все, къ чему прикасается человѣческой духъ. И теперь можно вдумываться въ эти системы и читать произведенія древнихъ философовъ, находя въ нихъ новыя черты, находя въ нихъ такіе отпечатки истины, такія отраженія безконечнаго бытія, которые нигдѣ, кромѣ нихъ, не могутъ быть найдены. Никогда они цѣликомъ не могутъ раствориться и безъ остатка передаться новымъ, на ихъ почвѣ народившимся созданіямъ человѣческаго мышленія. Онѣ глубоко индивидуальны и вслѣдствіе этого непроницаемы до конца; онѣ даютъ постоянно новое отраженіе на вновь зародившіяся—хотя бы подъ ихъ вліяніемъ—запросы. Толпа индивидуальностей не уничтожить и не замѣнить цѣликомъ жизни, проявленія и отношенія къ окружающему отдѣльной личности; потомство индивидуальностей, на нихъ выросшее, не уничтожить и не замѣнить вѣчныхъ и своеобразныхъ чертъ своихъ предковъ.

Въ одной области мы давно свыклись съ этимъ явленіемъ—въ мірѣ искусства. Въ Шекспирѣ и Данте, въ великихъ произведеніяхъ греческой поэзіи, каждое поколѣніе находитъ новыя и новыя черты; ихъ не замѣнятъ ни приспособленныя къ новѣйшимъ людямъ подражанія, ни до извѣстной степени на нихъ воспитанныя новыя созданія человѣческаго генія. То же самое видимъ мы и въ другихъ областяхъ искусства. Та новая эпоха скульптуры, зарожденіе которой мы, вѣроятно, теперь переживаемъ, никогда не уничтожить впечатлѣнія и вліянія, какое оказываетъ и будетъ оказывать вѣчно юная древняя греческая пластика; точно также, какъ новыя произведенія великихъ мастеровъ живописи XIX столѣтія не позволяютъ предать забвенію произведенія худож-

никовъ XVI и XVII столѣтій. То же самое видно всюду въ искусствѣ: въ музыкѣ и архитектурѣ, романѣ и драмѣ.

И все же мы не можемъ отрицать, что здѣсь происходитъ глубокой прогрессъ, идетъ ростъ и углубленіе искусства; произведенія новыхъ авторовъ, не *замѣняя* и не уничтожая индивидуальности древнихъ, открываютъ передъ нами совершенно новыя области, недоступныя пониманію прошлыхъ вѣковъ и которыя являются удѣломъ новыхъ творцовъ. Такъ постоянно создаются новыя формы искусства. Поскольку можно прослѣдить его исторію, нѣтъ конца возможному расширенію его области, какъ нѣтъ конца научно познаваемому.

Исторія философіи необыкновенно ярко выражаетъ намъ то же самое явленіе, и потому имѣетъ большое значеніе для пониманія научнаго міросозерцанія. Можно точно и опредѣленно прослѣдить, какъ границы ея постоянно расширяются подъ вліяніемъ роста науки, изъемлющей изъ вѣдѣнія философіи вопросъ за вопросомъ и въ тоже время позволяющей ей открывать передъ человѣческимъ сознаніемъ все новыя горизонты, новыя широкія перспективы. И процессъ роста метафизической мысли также не можетъ закончиться и получить неподвижное и застывшее выраженіе, какъ мало можетъ закончиться научно познанное. Можно исторически прослѣдить, какъ расцвѣтъ новой философіи въ первой половинѣ XVII вѣка начался лишь послѣ того, какъ сложился и окончательно обозначился основной остовъ современнаго научнаго міросозерцанія, чуждый и неизвѣстный всей древней философіи. Новое научное міровоззрѣніе, возникшее въ XV—XVI вѣкахъ, требовало новой философской переработки, должно было дать начало новымъ построеніямъ, ибо философскія стремленія являются неизбѣжными сторонами человѣческой природы, ея строенія, пониманія ея міра. И оно дало ихъ.

И въ настоящее время философія, повидимому, переживаетъ новую переработку своихъ проблемъ подъ вліяніемъ

роста научнаго мышленія въ XIX вѣкѣ, отвоеавшаго у ней области, ранѣе принадлежавшія ей всецѣло.

II. Такое вліяніе науки неизбѣжно. Оно вызывается самымъ характеромъ научныхъ истинъ, во многомъ рѣзко отличающихся отъ великихъ построеній философіи, произведеній искусства, идеаловъ и концепцій религіи.

Признавая вѣчную красоту художественнаго произведенія, мы ясно понимаемъ и неизбѣжно признаемъ, что отношеніе къ ней человѣческихъ индивидуумовъ можетъ сильно колебаться. Могутъ существовать цѣлые классы людей, у которыхъ тѣ или иныя произведенія искусства *должны* вызывать совершенно своеобразныя, необычныя впечатлѣнія.

Разительный примѣръ этого представляетъ исторія музыки. У разныхъ народовъ или въ разныя эпохи жизни одного и того же народа проявлялись въ его музыкѣ совершенно разныя основныя скалы тоновъ. Напримѣръ, въ исторіи высоко развитой, чуждой намъ музыки китайцевъ или японцевъ отсутствуютъ два изъ семи основныхъ тоновъ нашей музыкальной скалы. Въ этомъ отношеніи чрезвычайно поучительно то впечатлѣніе которое производитъ на европейски образованныхъ японцевъ наша музыка. Но и болѣе близкая намъ музыка — сложныя музыкальныя построенія индусовъ, кажутся намъ чуждыми. Въ исторіи народовъ рѣзко мѣнялись въ этомъ отношеніи самыя основныя представленія, какъ это мы видимъ въ исторіи греческой музыки, гдѣ основная скала нѣсколько разъ мѣнялась. Найденныя древніе гимны кажутся намъ странными и немзыкальными.

Идеаль красоты въ произведеніяхъ греческой пластики въ значительной степени созданъ подъ вліяніемъ строенія тѣла арійской или семитической расы. Эти произведенія не могутъ вызывать тоже чувство, какъ у насъ, у чуждыхъ по строенію тѣла, высоко-художественно развитыхъ людей монгольской расы, тѣхъ же японцевъ.

Совершенно то же самое мы можемъ и постоянно будемъ наблюдать и по отношенію къ системамъ и построеніямъ, идеаламъ и концепціямъ религіознымъ и философскимъ. Лич-

ность может отвергать нѣкоторыя изъ нихъ или всѣ. *Общія*, для всѣхъ равно неизбѣжныя, основанія не могутъ быть въ нихъ указаны. Тутъ до извѣстной степени заключается объясненіе необычайной силы и своеобразія въ развитіи этихъ проявленій человѣческаго духа, ихъ удивительной живучести. Несомнѣнно, между различными вѣрованіями и между различными философскими теченіями личность можетъ дѣлать самый широкій, неподчиненный ничьему указанію выборъ, какъ она это дѣлаетъ въ безграничномъ океанѣ формъ искусства. Долгой, многовѣковой, кровавой и полной страданія исторіей выработалось это убѣжденіе человѣчества.

Послѣдователь какого-нибудь религіознаго или философскаго ученія не можетъ требовать, чтобы то, что считается имъ несомнѣннымъ и неопровержимымъ, признавалось бы такимъ же и всякимъ другимъ человѣкомъ, искренно и сознательно относящимся къ этимъ вопросамъ. Это *implicite* признавалось даже людьми, не стоявшими на почвѣ широкой вѣротерпимости и философской свободы мнѣній—этихъ великихъ созданій XVIII столѣтія. Уже старинные схоластики, развивая философскую мысль путемъ споровъ—диспутовъ—всегда признавали, что диспутъ можетъ вестись только между людьми, согласными въ основныхъ, исходныхъ положеніяхъ. Спорить объ этихъ основныхъ положеніяхъ считалось бесполезнымъ. Тѣ разнообразныя религіозныя диспуты, которые играли и играютъ такую видную роль въ исторіи церкви, могутъ съ успѣхомъ вестись только на почвѣ согласія въ основныхъ, исходныхъ пунктахъ. А это согласіе не можетъ быть достигнуто *убѣжденіемъ*—оно требуетъ *вѣры*.

Такой характеръ индивидуальной свободы въ оцѣнкѣ этихъ явленій далеко не исключаетъ ихъ закономѣрнаго измѣненія во времени. Здѣсь, на отношеніе человѣка къ религіознымъ и философскимъ проблемамъ, влияетъ не только логическая работа его разума, но и неуловимыя, трудно поддающіяся учету другія состоянія человѣческой души. Въ долгой исторіи религіи и философіи мы видимъ, какъ вѣро-

ванія и философскія системы постепенно смѣняются и исчезаютъ, перестаютъ находить себѣ послѣдователей, какъ на ихъ мѣсто выступаютъ другія. Здѣсь наблюдается любопытное и глубоко поучительное ихъ углубленіе и уменьшеніе антропоморфизма. Свобода личнаго выбора между разными системами философіи и построеніями религіи въ значительной степени обуславливается тѣмъ, что въ созданіи религіозныхъ и философскихъ концепцій и построеній участвуетъ не одинъ только человѣческій разумъ со своими логическими законами.

Въ философскомъ творествѣ всегда выступаетъ впередъ углубленіе человѣка въ самого себя, всегда идетъ переносъ индивидуальныхъ настроеній наружу, выраженіе ихъ въ формѣ мысли. При необыкновенномъ разнообразіи индивидуальностей и безконечности окружающаго міра каждое такое самоуглубленіе неизбѣжно даетъ извѣстные новые оттѣнки, развиваетъ и углубляетъ различнымъ образомъ разныя стороны безконечнаго. Во всякой философской системѣ безусловно отражается настроеніе души ея создателя. Философскія системы какъ бы соотвѣтствуютъ идеализированнымъ типамъ человѣческихъ индивидуальностей, выраженнымъ въ формахъ мышленія. Особенно рѣзко и глубоко сказывается такое ихъ значеніе, въ даваемой ими конкретной жизненной программѣ, въ текущемъ ихъ міровоззрѣніи. Пессимистическія, оптимистическія, скептическія, безразличныя и т. п. системы одновременно развиваются въ человѣческой мысли и являются результатомъ одного и того же стремленія понять безконечное. Такой индивидуальный оттѣнокъ философскихъ системъ еще болѣе усиливается благодаря мистическому настроенію ихъ создателей, благодаря созданію концепцій и исходныхъ путей мысли подъ вліяніемъ экстаза, подъ вліяніемъ величайшаго возбужденія всей человѣческой личности. Въ этомъ заключается проявленіе творчества человѣческой души. Въ исторіи развитія человѣчества значеніе мистическаго настроенія—вдохновенія—никогда не можетъ быть оцѣнено слишкомъ высоко. Въ той

или иной формѣ оно проникаетъ всю душевную жизнь человѣка, является основнымъ элементомъ жизни. Если бы мы когда-нибудь смогли логически разобрать художественныя вдохновенія генія или конструктивное созерцаніе и мистическіе экстазы религиозныхъ и философскихъ строителей или творческую интуицію ученаго, мы, вѣроятно, смогли бы—какъ хотѣлъ Лапласъ—выразить весь міръ въ одной математической формулѣ. Но эти области никогда не могли поддаться логическому выраженію, войти цѣликомъ въ рамки научнаго изслѣдованія, какъ никогда человѣкъ цѣликомъ не могъ быть замѣненъ простымъ автоматомъ...

Все это въ еще большей степени вѣрно по отношенію къ религіи. Здѣсь, подобно тому, какъ въ жизни, на первое мѣсто выступаютъ не явленія мышленія, а идеальныя выраженія глубокаго чувства, принимающаго болѣе или менѣе общечеловѣческой отгѣнокъ. Такъ или иначе, всегда, однимъ изъ основныхъ элементовъ религиознаго сознанія является мистическое созерцаніе и высокій подъемъ идеализированнаго чувства. Мы очевидно, здѣсь имѣемъ дѣло съ чуждыми наукѣ явленіями, которыя не могутъ подчиниться однообразной для всѣхъ людей мѣркѣ. Благодаря этому религиозно настроенные люди постоянно выбирали все новыя и новыя формы выраженія своего религиознаго настроенія. Вся исторія религій переполнена непрерывно возникающими и измѣняющимися сектами, ересями, новыми общинами и братствами. Въ концѣ-концовъ это стремленіе выразилось, наконецъ, въ возрѣннн религиозныхъ агностиковъ, которые допускаютъ полнѣйшую индивидуализацію—полнѣйшее раствореніе религиозныхъ вѣрованій въ личности—т.-е. безконечное множество разнообразныхъ религиозныхъ концепцій.

Какъ бы то ни было, никогда логическій выводъ изъ религиозныхъ, философскихъ или художественныхъ созданій, или ихъ раціоналистическая оцѣнка не могутъ быть обязательны для человѣка, съ ними ознакомливающагося. Искусство, религія и философія въ ихъ логическомъ развитіи никогда не могутъ быть сведены къ единству.



12. *Обязательность вывода для всѣхъ безъ исключенія людей мы встрѣчаемъ только въ нѣкоторыхъ частяхъ научнаго міровоззрѣнія,*— въ областяхъ, доступныхъ его методамъ, но которыя иногда раньше были охвачены религіозными или философскими концепціями. И это давно уже вошло въ жизненное сознаніе человѣчества. Всякому ясно, что дважды два всегда четыре, что положенія математики неизбѣжны для всякаго логически мыслящаго существа. Но то же мы видимъ и въ болѣе конкретныхъ проявленіяхъ научнаго міровоззрѣнія.

Всѣ научныя положенія, формально совпадающія съ дѣйствительностью, являются безусловно необходимыми для всякаго философскаго или религіознаго ученія, для всякаго проявленія человѣческаго сознанія въ тѣхъ случаяхъ, когда оно должно считаться съ ними, какъ съ реальными явленіями. Поясню эту мысль на примѣрѣ и остановлюсь опять на геліоцентрическомъ движеніи земли. Можно считать это положеніе формально истиннымъ, т.-е. такимъ, которое отвѣчаетъ научно изученному процессу. Конечно, оно противорѣчитъ первымъ грубымъ представленіямъ и впечатлѣніямъ органовъ чувствъ. Мы видимъ движеніе солнца вокругъ земли, а не земли вокругъ солнца, мы наблюдаемъ плоскую поверхность нашей планеты, а не сферическую фигуру геоида. Медленно и тяжелою работою человѣкъ отошелъ отъ этого грубаго представленія и пришелъ къ мысли о сфероидальной формѣ земли и о геліоцентрической системѣ ея движенія. Но дальнѣйшій научный анализъ даетъ въ наше время новую, иную картину происходящаго процесса, не отвѣчающую обычному пониманію геліоцентрической системы. Нынѣ господствующія въ наукѣ атомистическія воззрѣнія разлагаютъ матерію на кучу мельчайшихъ частицъ или правильно расположенныхъ центровъ силъ, находящихся въ вѣчныхъ, разнообразныхъ движеніяхъ. Точно такъ же и проникающій матерію эфиръ постоянно возбуждается и волнообразно колеблется. Всѣ эти движенія матеріи и эфиря нашей планеты находятся въ тѣснѣйшей и непрерывной связи съ безконечнымъ для насъ міровымъ

пространствомъ. Такое представленіе, недоступное нашему конкретному воображенію, вытекаетъ изъ данныхъ физики. Но все же комплексъ этихъ движеній, взятый какъ цѣлое, столь отличный отъ нашего обычнаго представленія о землѣ, будетъ обращаться вокругъ „солнца“, — центра другихъ, можетъ быть, еще болѣе сложныхъ движеній мельчайшихъ частицъ и точекъ матеріи. Во всѣхъ случаяхъ, гдѣ мы имѣемъ дѣло съ явленіями, такъ или иначе входящими въ область вѣдѣнія нашихъ органовъ чувствъ — прямо или косвенно—мы всегда должны считать, что то, что мы называемъ *землею*, вращается вокругъ солнца; будетъ ли „земля“ непосредственное представленіе или впечатлѣніе органовъ чувствъ, или абстрактное построеніе геолога, еще болѣе отвлеченная идея физика или химика и т. д., все равно, во всѣхъ случаяхъ равнымъ образомъ неизбѣжно допустить движеніе земли вокругъ солнца. Это представленіе одинаково *обязательно* для всѣхъ людей и въ немъ нѣтъ мѣста для согласія или несогласія. Оно обязательно для всѣхъ религіозныхъ и философскихъ системъ, которыя не могутъ дѣлать въ области вѣдѣнія органовъ чувствъ утвержденій, ему противорѣчащихъ. Даже мистическія и магическія теченія должны считаться съ этимъ положеніемъ, хотя они могутъ, придавъ иной смыслъ понятію времени, совершенно уничтожить значеніе этого факта въ общемъ міросозерцаніи. Но для даннаго момента и пока вопросъ касается явленій, воспринимаемыхъ органами чувствъ, даже эти наиболѣе далекія отъ точнаго знанія области философіи и религіи *должны* считаться съ научно доказаннымъ фактомъ, какъ они должны считаться съ тѣмъ, что дважды два четыре въ той области, которая подлежитъ вѣдѣнію чувствъ и разума. Не касаясь, слѣдовательно, вопроса о Ding an Sich, о сущности вещей и другихъ аналогичныхъ философскихъ концепціяхъ, необходимо допустить, что научные факты и явленія, согласныя съ формальной стороны съ дѣйствительностію, являются также обязательными для человѣческаго мышленія, пока оно находится въ области явле-

ній, улавливаемыхъ органами чувствъ, какъ обязательны для него абстрактныя положенія математики. Эту часть научнаго міровоззрѣнія можно считать *научно истинной*, и такіе факты являются *научными истинами*.

13. Подобный характеръ научныхъ истинъ вызываетъ два въ высшей степени важныхъ слѣдствія. Съ одной стороны, благодаря ему наука *неизбѣжно* вліяетъ на религію и философію; въ тѣхъ случаяхъ, когда установившіяся положенія религіи или философіи столкнутся съ противорѣчащими имъ научными истинами — они не могутъ существовать. Религіозные и философскіе мыслители должны взять назадъ свои утвержденія. Это достигается иногда углубленіемъ религіознаго или философскаго воззрѣнія, причемъ прежнія слова и утвержденія пріобрѣтаютъ новый смыслъ. Иногда такія столкновенія приводятъ къ выработкѣ новой философской системы, или новой религіозной схемы, изъ которыхъ выбрасывается противорѣчащее научной истинѣ слѣдствіе. Въ исторіи человѣчества постоянно наблюдались оба эти теченія.

Другимъ слѣдствіемъ является *боевой* характеръ научнаго міровоззрѣнія, нерѣдко *отрицательная* форма его утверждений, такъ напр., Коперникъ училъ, что солнце не движется, Кепплеръ и Галилей вводили въ научное міровоззрѣніе отрицаніе небесныхъ сферъ. Еще въ недавно пережитое время, отрицательное ученіе объ измѣнчивости естественнаго вида животныхъ и растеній лежало въ основѣ зоологіи и ботаники и находилось въ тѣсной связи съ борьбой идей, связанныхъ съ философскими построеніями и религіозными вѣрованіями.

Такимъ образомъ характеръ научнаго міровоззрѣнія сложный—съ одной стороны въ него входятъ общія положенія, связанныя съ научнымъ представленіемъ о Космосѣ, съ другой отрицанія, вызванныя необходимостію очистить міровоззрѣніе отъ положеній, достигнутыхъ человѣкомъ инымъ путемъ и противорѣчащихъ научнымъ даннымъ. Но и эти отрицательныя положенія далеко не всегда касаются реально

существующихъ явленій какъ въ только что указанныхъ примѣрахъ движенія солнца или происхожденія видовъ, иногда они представляютъ настоящія *фикціи*, простые „предразсудки“, которые исчезаютъ черезъ нѣкоторое время цѣликомъ изъ научнаго міровоззрѣнія—продержавшись въ нихъ прочно болѣе или менѣе долго. Неизбѣжность существованія въ научномъ міровоззрѣніи этихъ фикцій придаетъ ему еще болѣе мѣняющійся со временемъ отпечатокъ, придаетъ характеръ, еще болѣе далекій отъ логически яснаго, хрустально простаго выраженія истиннаго представленія о Космосѣ. Ибо несомнѣнно, что *вопросы* о такихъ фикціяхъ и предразсудкахъ, ихъ обсужденіе и ихъ оцѣнка играютъ въ научномъ міровоззрѣніи крупнѣйшую роль. Дѣло въ томъ, что эти фикціи нерѣдко получаютъ форму задачъ и вопросовъ, тѣсно связанныхъ съ духомъ времени. Человѣческій умъ неуклонно стремится получить на нихъ опредѣленный и ясный отвѣтъ. Исканіе отвѣта на такіе вопросы, нерѣдко возникшіе на далекой отъ науки почвѣ религіознаго созерцанія, философскаго мышленія, художественнаго вдохновенія или общественной жизни, иногда служитъ живительнымъ источникомъ научной работы для цѣлыхъ поколѣній ученыхъ. Эти вопросы служатъ лѣсами научнаго зданія, необходимыми и неизбѣжными при его постройкѣ, но потомъ безслѣдно исчезающими.

При ближайшемъ изученіи исторіи математики до середины XVIII столѣтія, мы все болѣе убѣждаемся въ плодотворномъ значеніи вопроса о квадратурѣ круга. Къ его рѣшенію горячо стремились тысячи ученыхъ и мыслителей, *попутно* сдѣлавшихъ при этомъ рядъ величайшихъ открытій; въ этомъ стремленіи въ концѣ концовъ они пришли къ созданію новыхъ отдѣловъ математики и затѣмъ — уже въ XIX столѣтіи—ихъ работы привели къ доказательству недостижимости той задачи, къ которой неуклонно стремились въ теченіи столѣтій. Въ исторіи механики аналогичную роль сыграло *perpetuum mobile*, въ химіи—стремленіе къ философскому камню, въ астрономіи—наблюденія надъ горо-

скопами, въ фізіологіи исканіе жизненнаго элексира. Такія крупныя и основныя задачи—тщетность и неосновательность которыхъ могла быть выяснена только путемъ долгаго, вѣкового опыта—привходятъ въ науку отчасти извнѣ, отчасти изнутри. Онѣ составляютъ крупную часть всякаго научнаго міровоззрѣнія и несомнѣнно въ значительномъ количествѣ находятся въ нашемъ современномъ міровоззрѣніи. Въ послѣднее время поднялся вопросъ о томъ, что къ числу такихъ великихъ заблужденій относятся нѣкоторыя основныя черты нашего современнаго научнаго міросозерцанія. Такъ частію благодаря философской разработкѣ научныхъ данныхъ Махомъ и другими теоретиками новѣйшей эмпирико-критической философіи, частію благодаря развитію физической химіи—выдвинулись въ послѣдніе годы возраженія противъ одной изъ основныхъ задачъ современнаго точнаго знанія: „всѣ явленія сводятся къ движенію“. Еще недавно—свѣдѣніе явленія къ движенію—всѣми считалось основной, конечной цѣлью научнаго знанія. Это стремленіе проникло въ науку извнѣ, изъ широкихъ идей итальянской натурфилософіи XVI столѣтія и окончателно овладѣло ею въ концѣ XVIII и главнымъ образомъ въ первой половинѣ XIX столѣтія. Въ настоящее время все глубже и сильнѣе поднимаются возраженія противъ самой этой задачи и весьма возможно, что это стремленіе, проникающее современное научное міровоззрѣніе, является такой же фикціей, научно важной и полезной, какъ исканіе *perpetuum mobile* или квадратуры круга въ прежнее время. Но пока вопросъ не рѣшонъ. Я остановился на немъ только для того, чтобы указать на возможность существованія и въ нашемъ научномъ міровоззрѣніи такихъ же фикцій, какія безсознательно для крупнѣйшихъ научныхъ работниковъ проникали прежнія научныя міровоззрѣнія. Кепплеръ и Брагэ являлись послѣдователями астрологіи и составляли гороскопы, Бойль и Вантъ Гельмонтъ искали философскаго камня, вопросъ о жизненномъ элексирѣ волновалъ точныхъ наблюдателей природы—іатрохимиковъ XVII столѣтія, *perpetuum mobile* и квадратура круга занимали

многіе вѣка умы великихъ мыслителей и ученыхъ и еще холодный мыслитель, яркій представитель механическаго и атеистическаго міровоззрѣнія философъ Гоббсъ въ концѣ XVII столѣтія думалъ рѣшить вопросъ о квадратурѣ круга.

14. Чѣмъ дальше, слѣдовательно, мы вдумываемся въ научное міровоззрѣніе, чѣмъ глубже мы его анализируемъ, тѣмъ болѣе сложнымъ, тѣмъ болѣе разнообразнымъ по своему значенію и составу оно намъ представляется!

Тѣмъ необходимѣе выяснить, какія же его части отвѣчаютъ формальной дѣйствительности, являются научными истинами, обязательными для всякаго человѣка, не зависящими отъ хода временъ, смѣны народовъ и поколѣній. Рѣшеніе этого вопроса нерѣдко представляетъ величайшія трудности, достигается годами усиленной работы и споровъ. Борьба научнаго міровоззрѣнія съ чуждыми ему понятіями, выдвинутыми философіей или религіей, становится поэтому тѣмъ болѣе трудной, упорной и страстной. Мы очень часто даже не можемъ считать вопросъ окончательно рѣшеннымъ и тогда, когда научному міровоззрѣнію удастся окончательно изгнать противоположное мнѣніе, когда ему удастся заковать временно научныя представленія въ ясныя формы. Исторія науки показываетъ намъ, что при этомъ человѣческая мысль весьма часто приходитъ къ ложнымъ выводамъ, которые господствуютъ десятилѣтіями. Въ концѣ XVII, въ самомъ началѣ XVIII столѣтія въ оптикѣ шель великій споръ о природѣ свѣта. Было выдвинуто два воззрѣнія: одно, представителемъ котораго въ концѣ концовъ явился Ньютонъ, разсматривало свѣтъ, какъ истечение изъ свѣтящаго тѣла вещества болѣе тонкаго, чѣмъ газъ,—другое, главнымъ носителемъ котораго былъ Гюйгенсъ, считало свѣтъ проявленіемъ колебательнаго движенія ээира. Побѣдило въ наукѣ ученіе Ньютона.

Въ университетахъ, научныхъ руководствахъ и трактатахъ, въ работахъ и въ научномъ міровоззрѣніи царила всецѣло теорія истечения, доказывалась ложность волнообразной теоріи. Мы можетъ перечесть по пальцамъ тѣхъ

отдѣльныхъ ученыхъ, которые придерживались противоположнаго мнѣнія. Главные изъ нихъ, Эйлеръ и Ломоносовъ, принадлежали къ Петербургской Академіи Наукъ, но они были одиноки. Даже ученики Эйлера, какъ Румовскій и Фуссъ не приняли странныхъ мнѣній своего учителя и обходили ихъ—при случаѣ—молчаніемъ. Но господствующія системы философскаго міровоззрѣнія, никогда не признавали теоріи истеченія; картезианцы и послѣдователи философіи Мальбранша или Лейбница въ этомъ отношеніи были единокорны.

Прошло сто лѣтъ и въ началѣ XIX столѣтія новые научныя открытія и труды Юнга и Френеля доставили полное торжество идеѣ волнообразнаго движенія ээира. Въ этомъ вопросѣ представители философскихъ идей были болѣе правы, чѣмъ ихъ противники. Побѣда научнаго міровоззрѣнія надъ тогдашнимъ философскимъ—была кажущейся. Научная истина находилась въ трудахъ философовъ.

Примѣры подобныхъ ошибокъ постоянно наблюдаются въ исторіи науки и заставляютъ осторожно и внимательно относиться къ господствующему міровоззрѣнію.

Остановлюсь еще на одномъ примѣрѣ, который имѣетъ интересъ современности. Знаменитый и совершенно исключительный гений—Михаилъ Фарадэй, умершій въ 1865 году—шелъ въ наукѣ нерѣдко своимъ, особымъ путемъ, въ полномъ противорѣчій съ господствующимъ научнымъ міровоззрѣніемъ. Глубоко религіозный человекъ, бывший всю свою жизнь послѣдователемъ и пророкомъ въ радѣніяхъ Сандеміанцовъ, одной изъ крайнихъ пресвитеріанскихъ сектъ, проникнутый идеей телеологической структуры міра и *единства* всего окружающаго—онъ нерѣдко находилъ законности и видѣлъ взаимныя соотношенія тамъ, гдѣ никто до него ихъ не признавалъ и не могъ видѣть, исходя изъ обычныхъ научныхъ представленій. Фарадэй никогда не былъ послѣдовательнымъ Ньютоніанцемъ; онъ никогда не сводилъ всѣявленія на движенія, — онъ былъ сознательнымъ противникомъ атомистовъ. Исходя изъ своихъ идей, онъ дѣлалъ

опыты и развивалъ взгляды, рѣзко противоположные господствующему научному мышленію. И въ ближайшее къ нему время его ученики и поклонники, касаясь этихъ работъ великаго ученаго, считали ихъ слѣдствіемъ недостаточнаго математическаго образованія Фарадэя, проявленіемъ странностей его характера, умаляющими славу этого точнаго экспериментатора. Прошли года и наши взгляды во многомъ измѣнились. Такъ мы видимъ, какъ одна изъ этихъ „странныхъ“ идей Фарадэя—идея о физическихъ векторахъ или силовыхъ линіяхъ, получила въ рукахъ Максвелля блестящую математическую разработку, оказалась орудіемъ величайшей важности. И больше того—она не сказала еще своего послѣдняго слова: данныя кристаллографіи открываютъ передъ нами новое примѣненіе аналогичныхъ идей къ структурѣ вещества, идей, которыя должны въ концѣ концовъ совершенно измѣнить наши представленія о матеріи.

Послѣдовательное измѣненіе во взглядахъ на эти и аналогичныя работы Фарадэя, которое мы можемъ прослѣдить въ его біографіяхъ у Дюма и Капа въ 1860-хъ годахъ, Гельмгольца, Тиндала, Тэта въ 1870-хъ и Томпсона въ 1890-хъ годахъ—представляютъ любопытную схему измѣненія взгляда историка на недавнее прошлое, вызванное непредвидѣннымъ ходомъ научнаго развитія.

15. То же видимъ мы на каждомъ шагѣ. Побѣда какого-нибудь научнаго взгляда и включеніе его въ міровоззрѣніе не доказываетъ еще его истинности. Нерѣдко видно обратное. Сложнымъ и кружнымъ путемъ развивается научная истина и далеко не все научное міровоззрѣніе служитъ ея выраженіемъ.

Благодаря этому создается очень своеобразное положеніе, которое составляетъ красоту и силу научной работы и придаетъ ей то высшее выраженіе индивидуальности, которое мы въ совершенно иной формѣ встрѣчаемъ въ философіи, религіи, искусствѣ и общественной жизни. Я указывалъ уже на то, что въ отличіе отъ законченныхъ ихъ созданий, законченныя созданія науки—научныя истины—



являются *безспорными*, неизбежно обязательными для всѣхъ и каждого. Но то научное міровоззрѣніе, въ которое входятъ и эти истины, и тѣ научныя построения, которыя болѣе или менѣе полно представляютъ науку даннаго времени совсѣмъ не являются безспорными.

Научное міровоззрѣніе и данныя науки должны быть доступны полнѣйшей критикѣ всякаго, критикѣ, исходящей изъ принциповъ научнаго изслѣдованія, опирающейся на научныя истины. И здѣсь открывается широкое поле для проявленія личной индивидуальности. До тѣхъ поръ, пока данныя научнаго міровоззрѣнія не составляютъ научной истины или истинность этихъ данныхъ не можетъ быть неопровержимо доказана—они могутъ и должны подвергаться критикѣ. Вся исторія науки на каждомъ шагу показываетъ, что отдѣльныя личности бывали болѣе правы въ своихъ утвержденіяхъ, чѣмъ цѣлыя корпорации ученыхъ или сотни и тысячи изслѣдователей, придерживавшихся господствующимъ взглядамъ. Многія научныя истины, входящія въ составъ современнаго научнаго міровоззрѣнія или ихъ зародыши проповѣдовались въ прежнія вѣка отдѣльными изслѣдователями, которые находились въ конфликтѣ съ современнымъ имъ научнымъ міровоззрѣніемъ. Излагая исторію современнаго намъ научнаго міровоззрѣнія, мы неизбежно должны касаться мыслей, идей и работъ этихъ научныхъ изслѣдователей.

Научное міровоззрѣніе мѣняется съ теченіемъ времени—оно не есть что-нибудь неизмѣнное. Понятно поэтому, что только часть господствующихъ въ данное время идей можетъ и должна перейти въ научное міровоззрѣніе будущаго. Другая часть будетъ создана ходомъ времени и элементы этой другой части обыкновенно создаются работою отдѣльныхъ лицъ или группъ, стоящихъ въ сторонѣ отъ господствующаго міровоззрѣнія.

Истина нерѣдко въ большемъ объемѣ открыта этимъ научнымъ еретикамъ, чѣмъ ортодоксальнымъ представителямъ научной мысли. Конечно, не *всѣ* группы и лица, стоящія въ сторонѣ отъ научнаго міровоззрѣнія, обладаютъ этимъ

великимъ прозрѣніемъ будущаго человѣческой мысли, — а лишь нѣкоторые, немногіе. Но настоящіе люди съ максимальнымъ для даннаго времени истиннымъ научнымъ міровоззрѣніемъ всегда находятся среди нихъ, среди группъ и лицъ, стоящихъ въ сторонѣ, среди научныхъ еретиковъ, а не среди представителей господствующаго научнаго міровоззрѣнія. Отличить ихъ отъ заблуждающихся не суждено современникамъ.

Несомнѣнно и въ наше время наиболѣе истинное, наиболѣе правильное и глубокое научное міровоззрѣніе кроется среди какихъ-нибудь одинокихъ ученыхъ или небольшихъ группъ изслѣдователей, мнѣнія которыхъ не обращаютъ нашего вниманія или возбуждаютъ наше неудовольствіе или отрицаніе.

Это объясняется тѣмъ, что научная мысль развивается сложнымъ путемъ и что для того, чтобы доказательство истины было понято современниками, нужна долгая работа и совпаденіе нерѣдко совершенно исключительныхъ благоприятныхъ условій. Даже истины математики проникаютъ иногда съ трудомъ, иногда десятками лѣтъ ждутъ признанія.

Въ общемъ мы постоянно видимъ, что много разъ совершается одно и то же открытіе, что оно подвергается оцѣнкѣ и воспринимается только послѣ того, какъ нѣсколько разъ бывало отвергаемо, какъ негодное и неправильное.

Аппаратъ научнаго мышленія грубъ и несовершененъ; онъ улучшается главнымъ образомъ путемъ философской работы человѣческаго сознанія. Здѣсь философія могущественнымъ образомъ въ свою очередь содѣйствуетъ раскрытію, развитію и росту науки. Понятно поэтому, какъ трудна упорна и невѣрна, благодаря возможности ошибокъ, бываетъ борьба научнаго міросозерцанія съ чуждыми ему концепціями философіи или религіи — даже при явномъ ихъ противорѣчьи съ научно-господствующими представленіями. — Ибо философія и религія тѣсно связаны съ тѣми болѣе глубокими, чѣмъ логика, силами человѣческой души, вліяніе

которыхъ могущественно сказывается на воспріятіи логическихъ выводовъ, на ихъ пониманіи.

16. Итакъ, современное научное міровоззрѣніе—и вообще господствующее научное міровоззрѣніе даннаго времени—не есть maximum раскрытія истины для данной эпохи. Отдѣльные мыслители, иногда группы ученыхъ, достигаютъ болѣе точнаго ея познанія, — но не ихъ мнѣнія опредѣляютъ ходъ научной мысли эпохи. Они чужды ему. Господствующее научное міровоззрѣніе ведетъ борьбу съ ихъ научными взглядами, какъ ведетъ оно ее съ нѣкоторыми религиозными и философскими идеями. И эта борьба суровая, яркая и тяжелая.

Въ исторіи науки мы постоянно видимъ, съ какимъ трудомъ и усиліемъ взгляды и мнѣнія отдѣльныхъ личностей завоевываютъ себѣ мѣсто въ общемъ научномъ міровоззрѣніи. Очень многіе изслѣдователи гибнутъ въ этой борьбѣ. Иногда они только послѣ смерти находятъ себѣ правильное пониманіе и оцѣнку; долго спустя ихъ идеи побѣждаютъ чуждыя представленія.

Въ недавнее относительно время—въ концѣ 1840-хъ годовъ—идеи о сохраненіи энергіи встрѣтили въ началѣ суровое отношеніе современниковъ; самый важный научный журналъ—*Annalen d. Physik u. Chemie* не принялъ мемуаръ Гельмгольца,—а Робертъ Майеръ натолкнулся на массу неприятийъ и тяжелыхъ впечатлѣній, которыя не прошли даромъ для его нервной, впечатлительной натуры.

Мы на каждомъ шагу видимъ въ научномъ міровоззрѣніи отраженіе борьбы, проявленіе оцѣнки взглядовъ и идей, которыя хотя и возникаютъ въ научной средѣ, но стоятъ въ сторонѣ отъ обычнаго ея русла. На каждомъ шагу видно влияніе отдѣльныхъ личностей и борьбы съ ними. На этомъ зиждется ростъ и прогрессъ научнаго мышленія.

17. Наконецъ, въ господствующемъ міровоззрѣніи отражаются условія внѣшней среды, въ которой идетъ научная дѣятельность—характеръ и строй общественнаго устройства, организація научнаго преподаванія, состояніе техники данной

мѣстности и даннаго времени и т. д. Всѣ эти побочныя условія привносятъ съ собою новыя идеи, расширяють границы научнаго исканія и опредѣленнымъ образомъ вызываютъ къ себѣ то или иное отношеніе научно мыслящихъ людей.

Организація церкви и университетовъ могущественно отразилась на тѣхъ вопросахъ, которые возникали въ наукѣ въ средніе вѣка. Борьба рабочаго сословія, ростъ капиталистическихъ предпріятій выдвинули передъ экономической наукой новыя вопросы и придали нѣкоторымъ чертамъ современнаго научнаго міровоззрѣнія особенно жизненный отпечатокъ интересовъ дня. Въ наукахъ общественныхъ и экономическихъ постоянно весь кругозоръ науки расширялся неизбѣжно въ связи съ расширеніемъ и измѣненіемъ общества и государства, служащихъ предметомъ ихъ изученія. Эти отраженія внѣшней среды должны постоянно быть принимаемы во вниманіе при изученіи научной мысли.

Итакъ, мы видимъ до какой степени сложно то состояніе мысли, изученіе исторіи котораго мы имѣемъ въ виду. Оно представляетъ нѣчто измѣнчивое, колеблющееся, непрочное.

Научное міровоззрѣніе не есть научно истинное представленіе о Вселенной — его мы не имѣемъ; оно состоитъ изъ отдѣльныхъ извѣстныхъ намъ научныхъ истинъ, изъ воззрѣній, выведенныхъ логическимъ путемъ, путемъ изслѣдованія матеріала, исторически усвоеннаго научною мыслью, изъ извнѣ вошедшихъ въ науку концепцій религіи, философіи, жизни, искусства, концепцій, обработанныхъ научнымъ методомъ; съ другой стороны въ него входятъ различныя чисто фиктивныя созданія человѣческой мысли — лѣса научнаго исканія. Наконецъ его проникаетъ борьба съ философскими и религіозными построеніями, не выдерживающими критики научнымъ методомъ — иногда даже въ формѣ мелочныхъ — съ широкой точки ученаго — проявленій; оно охвачено борьбой съ противоположными новыми научными взглядами, среди которыхъ находятъ элементы будущихъ научныхъ міровоззрѣній; въ немъ цѣликомъ отражаются интересы

той человѣческой среды, въ которой живетъ научная мысль. Научное міровоззрѣніе — какъ и все въ жизни человѣческихъ обществъ — приспособляется къ формамъ жизни, господствующимъ въ данномъ обществѣ.

Но при всемъ этомъ мы должны помнить, что научное міровоззрѣніе могущественно вліяетъ на всѣ формы жизни, мысли и чувства человѣка и заключаетъ въ себѣ единственные проявленія истины, которыя для всѣхъ временъ и для всѣхъ людей являются безспорными, несомнѣнными и неизблемыми. Но опредѣленіе, какія черты научнаго міросозерцанія истинны, нерѣдко трудно и почти безнадежно.

При такихъ условіяхъ нельзя говорить объ одномъ научномъ міросозерцаніи; историческій процессъ заключается въ его постоянномъ измѣненіи и это *измѣненіе научнаго міросозерцанія* въ цѣломъ или въ частяхъ и составляетъ задачу, которую должна имѣть въ виду исторія науки, взятой въ цѣломъ, исторія естествознанія или крупныхъ его частей.

18. Для изученія этого измѣненія надо имѣть твердые опорные пункты. Я изойду изъ *современнаго* намъ научнаго міровоззрѣнія и постараюсь прослѣдить его зарожденіе и развитіе.

Но предварительно необходимо еще остановиться на одномъ довольно важномъ обстоятельствѣ. Неустойчивость и измѣнчивость научнаго міровоззрѣнія чрезвычайны; научное міровоззрѣніе нашего времени мало имѣетъ общаго съ міровоззрѣніемъ среднихъ вѣковъ. Очень мало научныхъ истинъ, неизмѣнныхъ и идентичныхъ, которыя бы входили въ оба эти міровоззрѣнія. А между тѣмъ можно прослѣдить какъ одно произошло изъ другого и въ теченіе всего этого процесса, въ теченіе всѣхъ долгихъ вѣковъ, было нѣчто общее, оставшееся неизмѣннымъ и отличавшее научное міровоззрѣніе какъ среднихъ вѣковъ, такъ и нашей эпохи отъ какихъ бы то ни было философскихъ или религіозныхъ міровоззрѣній.

Это общее и неизмѣнное — есть научный *методъ исканія*, есть *научное отношеніе* къ окружающему. Хотя они также

подвергались измѣненію во времени, но въ общихъ чертахъ они остались неизмѣнными; основы ихъ нетронуты, измѣненія коснулись приѣмовъ работы, новыхъ проявленій скрытаго цѣлаго.

Тоже видно въ искусствѣ; на примѣръ въ стихѣ, — мы имѣемъ опредѣленныя ритмическія формы; въ теченіе вѣковъ открылись новыя внѣшнія формы стиха, появились новые типы поэтическихъ произведеній, получились новые сюжеты. Но все же между древней Гомеровою поэмой и послѣдними произведеніями новѣйшей поэзіи — даже учеными и сухо-раціоналистическими произведеніями декадентства — есть нѣчто общее: стремленіе къ ритму, къ поэтической картинѣ, къ связи формы и содержанія въ цѣломъ.

Точно такъ же и въ научныхъ міровоззрѣніяхъ — улучшились и создались новые приемы мышленія, углубилось пониманіе научнаго отношенія, — но то и другое отъ вѣка существовало въ наукѣ; оно создало въ своеобразныхъ формахъ проявленія какъ средневѣковое научное міровоззрѣніе, такъ и научную мысль нашего времени. Понятно поэтому, что въ исторіи научнаго міровоззрѣнія, исторіи методовъ исканія, научнаго отношенія къ предмету — какъ въ смыслѣ техники ума, такъ и техники приборовъ или приѣмовъ, занимаетъ видное мѣсто по своему значенію и должна подлежать самому внимательному изученію.

## II.

19. Ограничивъ такимъ образомъ нашу задачу изученіемъ развитія современнаго научнаго міровоззрѣнія, передъ нами неволью сейчасъ же возникаетъ вопросъ о способахъ изученія его исторіи.

Можно приступить къ ней различнымъ образомъ. Можно пытаться найти общіе законы, которые руководятъ измѣненіемъ научнаго міровоззрѣнія и затѣмъ на основаніи ихъ выяснитъ себѣ глубже и яснѣе это проявленіе духовной дѣятельности человѣка. Эти законы тѣсно связаны съ законо-

образностію, наблюдаемой въ развитіи отдѣльныхъ наукъ. Они вѣроятно, исходятъ или изъ характера человѣческаго разума или изъ законовъ общественной психологіи.

Такъ, напримѣръ, въ исторіи науки мы нерѣдко видимъ многократное открытіе одного и того же явленія, повтореніе однихъ и тѣхъ же обобщеній. Въ этихъ открытіяхъ видны однѣ и тѣ же черты, иногда они до мелочей повторяютъ другъ друга, а между тѣмъ въ нихъ не можетъ быть и рѣчи о какихъ бы то ни было заимствованіяхъ.

Изученіе рукописей Леонардо да-Винчи, умершаго въ 1519 году, открытыхъ вновь въ концѣ XVIII, началѣ XIX столѣтія, указало, что въ нихъ изложены многія идеи, которыя получили свое развитіе въ XVII—XIX столѣтіяхъ при условіяхъ, когда ни о какихъ заимствованіяхъ изъ Леонардо не могло быть и рѣчи. Его рисунки турбинъ, подводныхъ судовъ, парашютовъ и т. п. воспроизводятъ иногда въ деталяхъ вновь созданные человѣческимъ гениемъ много столѣтій спустя аппараты. У него мы находимъ рисунки наклонной плоскости, напоминающіе идеи развитія, столѣтіе спустя, фламандцемъ Стевиномъ. Точно также въ его аппаратахъ и проектахъ опытовъ въ другихъ областяхъ физическихъ дисциплинъ удивительнымъ образомъ намѣчаются опыты позднѣйшихъ изслѣдователей, такъ предвидятся эксперименты въ области тренія Куломба конца XVIII столѣтія и д'Амонтонна конца XVII столѣтія. Въ рукописяхъ Леонардо собраны, почти не отдѣлимые для насъ, его собственные идеи и эксперименты, записи традицій современныхъ ему практиковъ и выписки изъ трудовъ многихъ забытыхъ ученыхъ и изслѣдователей стараго времени или его современниковъ. Изслѣдованіе ихъ открыло передъ нами удивительную картину состоянія мысли отдѣльныхъ изслѣдователей конца XV, начала XVI столѣтій. Мы на каждомъ шагу здѣсь видимъ воспроизведенными и какъ бы провидѣнными разнообразныя мелкія и крупныя открытія и обобщенія XVII—XIX вѣковъ. Мы видимъ здѣсь то броженіе мысли, которое подготавливаетъ будущее науки.

Точно то же встрѣчаетъ насъ на каждомъ шагу въ исторіи науки. Въ древнихъ японскихъ хирургическихъ и особенно гинекологическихъ инструментахъ, видимъ мы иногда до мелочей повтореніе того, что было создано независимо въ Европѣ въ эпоху, когда ни о какихъ сношеніяхъ Европейцевъ и Японцевъ не могло быть и рѣчи. Астрономическая система древнихъ народовъ Средней Америки культуры Майя повторяетъ въ болѣе совершенной формѣ астрономическія воззрѣнія народовъ Европейскаго и Азіатскаго континентовъ, а между тѣмъ и здѣсь всѣ попытки найти слѣды какихъ бы то ни было сношеній были тщетны и т. д.

Въ болѣе новое время мы видимъ, какъ постоянно одно и то же открытіе, одинаковая мысль вновь зарождается въ разныхъ мѣстахъ земного шара, въ разныя эпохи, безъ какой бы то ни было возможности заимствованія.

Изученіе подобнаго рода явленій несомнѣнно открываетъ намъ общія черты, свойственныя научному творчеству, указываетъ его законы и такимъ образомъ заставляетъ насъ глубоко проникать въ изученіе психологіи научнаго исканія. Оно открываетъ намъ какъ бы лабораторію научнаго мышленія. Оказывается, что не случайно дѣлается то или иное открытіе, такъ, а не иначе строится какой-нибудь приборъ или машина. Каждый приборъ и каждое обобщеніе, являются закономѣрнымъ созданіемъ человѣческаго разума; при новомъ воспроизведеніи, иногда столѣтія спустя, въ новой средѣ, въ нихъ повторяются тѣ же самыя черты, они создаются одинаковымъ образомъ. Въ исторіи науки мы постоянно видимъ это явленіе, ибо почти всякая часть нашего научнаго міровоззрѣнія открывалась и вновь забывалась въ теченіи его вѣковаго развитія.

20. Та же самая задача можетъ быть изучаема и другимъ путемъ. Мы постоянно наблюдаемъ въ исторіи науки, что та или иная мысль, то или иное явленіе проходитъ незамѣченнымъ болѣе или менѣе продолжительное время, но затѣмъ при новыхъ внѣшнихъ условіяхъ вдругъ раскрываетъ



передъ нами неисчерпаемое вліяніе на научное міросозерцаніе. Такъ было съ идеей эволюціи до Дарвина; идеи Ламарка не имѣли въ свое время никакого значенія; онѣ были забыты до 1860-хъ годовъ, а между тѣмъ мы видимъ, какъ онѣ съ тѣхъ поръ неуклонно вліяютъ на научную мысль. Въ чемъ заключались причина или причины ихъ долгаго непониманія?

Только долго послѣ смерти Лобачевского его созданія были поняты и оказали до сихъ поръ чувствуемое вліяніе на науку и философію. Мэйо въ 1668 г. открылъ кислородъ и точно и ясно описалъ его свойства; только черезъ 120 лѣтъ, въ концѣ XVIII вѣка, это открытіе было правильно понято, хотя работа его никогда не была забыта и не исчезала изъ обращенія. Стенсенъ въ 1669 году далъ основные методологическіе приемы геологическихъ изслѣдованій, но цитируемая и читаемая въ теченіе XVII и XVIII столѣтій работа его была оцѣнена только тогда, когда въ концѣ XVIII вѣка вновь были открыты тѣ же основныя положенія. Можно было бы безъ конца умножить эти примѣры. Имена ученыхъ, труды которыхъ были встрѣчены съ пренебреженіемъ при ихъ жизни и оцѣнены много позже, иногда долго спустя послѣ ихъ смерти, очень многочисленны. Достаточно вспомнить Лорана, Жерара, Грассмана отца и сына, Стенсена, Гюйгенса, Леблана, Гесселя, Майера и т. д.

Изъ этихъ примѣровъ ясно, что недостаточно, чтобы истина была высказана или чтобы явленіе было доказано. Ихъ *пониманіе*, проникновеніе ими человѣческаго разума зависитъ отъ *другихъ* причинъ; одна хрустальная ясность и стройность, строгость доказательствъ недостаточны. Условія внѣшней, соціальной среды, состояніе техники, настроеніе и привычки мыслящихъ людей науки должны быть при этомъ принимаемы во вниманіе. Опять передъ нами стоитъ тотъ же выводъ, опять мы сталкиваемся со сложностью объекта изслѣдованія. Научное міровоззрѣніе не есть абстрактное логическое построеніе. Оно является

сложнымъ и своеобразнымъ выраженіемъ общественной психологіи.

Соотвѣтственно съ этимъ въ его исторіи мы наблюдаемъ и обратное теченіе. Научная истина или точно доказанный, непротиворѣчающій современному міровоззрѣнію фактъ или обобщеніе, войдя уже въ научное міровоззрѣніе, иногда черезъ нѣкоторое время изъ него теряется, замѣняется ложнымъ или явно противорѣчающимъ болѣе развитому научному міровоззрѣнію фактомъ или положеніемъ. Происходитъ регрессъ научнаго знанія, въ болѣе или менѣе ясной формѣ постоянно наблюдавшійся и наблюдающійся, въ крупномъ и въ мелкомъ, въ исторіи научнаго мышленія. Такъ смѣнилось представленіе о шаровой формѣ земли представленіемъ о плоскомъ земномъ островѣ, многіе вѣка царившемъ въ византійской наукѣ и одно время явившемся частію господствующаго научнаго міровоззрѣнія. Гелиоцентрическія системы вселенной, къ которымъ все время склонялись Платонъ и его послѣдователи, были окончательно вытѣснены изъ научнаго міровоззрѣнія античнаго міра и среднихъ вѣковъ геоцентрическимъ представленіемъ. Открытые въ XVII столѣтіи и вошедшіе въ то время въ научную мысль основные законы кристаллографіи были замѣнены въ XVIII вѣкѣ чуждыми и ложными представленіями о кажущейся правильности геометрическихъ формъ кристаллическихъ тѣлъ. Они были усвоены и добыты вновь въ концѣ XVIII, началѣ XIX столѣтія. Когда въ XVII столѣтіи величайшій геній всѣхъ временъ и народовъ, Галилей, открылъ свои бессмертные законы движенія и положилъ начало динамикѣ, его научные противники Беригаръ и Барди указывали, что Галилей повторяетъ то, что давнымъ-давно извѣстно въ школахъ и въ сочиненіяхъ нѣкоторыхъ изъ схоластическихъ ученыхъ. Ихъ указанія были долго встрѣчаемы съ недоумѣніемъ и считались злостными клеветами враговъ новаго свободнаго теченія. А между тѣмъ они были правы. Въ рукописяхъ и печатныхъ изданіяхъ XVI столѣтія были открыты труды одного изъ такихъ ученыхъ, Иордана Неморарія, первой

половины XIII столѣтія, въ которыхъ мы находимъ многія обобщенія Галилея. Они были неправы только потому, что эти обобщенія Неморарія были при дальнѣйшемъ ростѣ научнаго міросозерцанія забыты и замѣнены ложными схемами чистыхъ Аристотеликовъ.

Въ исторіи наукъ на каждомъ шагу мы видимъ подобную замѣну точнаго и истиннаго ложнымъ и неправильнымъ. Можно сказать, что научное міровоззрѣніе поддерживается и не гибнетъ только благодаря сознательному проявленію усилія, *воли*. Оно замираетъ и поглощается чуждыми вхожденіями, какъ только ослабляется это его проникающее живительное усиліе.

Иногда, но только иногда, можно прослѣдить до извѣстной степени причину регрессивнаго хода научнаго мышленія: въ научное міровоззрѣніе вторгаются чуждыя ему созданія религіозной или философской (метафизической) дѣятельности человѣческаго сознанія, благодаря ослабленію научнаго отношенія къ явленіямъ. Въ борьбѣ съ чуждыми ей понятіями научная мысль замирала; истинное, но противорѣчащее догмату религіи или тезису метафизики, замѣнялось новымъ представленіемъ, съ ними согласнымъ.

Иногда, отчасти благодаря этому, наблюдаются періоды полнаго упадка науки, напримѣръ, тотъ, который начался въ послѣднія столѣтія жизни римской имперіи и который нѣсколько разъ возобновлялся въ теченіе среднихъ вѣковъ въ Европѣ; тоже самое рѣзко сказалось въ мусульманскихъ государствахъ, въ Индіи и Китаѣ. Нельзя искать причинъ такого упадка въ нашествіи варварскихъ народовъ, чего иногда не было; онѣ кроются глубже.

Онѣ связаны съ измѣненіемъ психологіи народа и общества, съ измѣненіемъ духовнаго интереса личности, съ ослабленіемъ того усилія, той воли, которая поддерживаетъ научное мышленіе и научное исканіе, какъ поддерживаетъ она *все* въ жизни человѣчества!

21. Изученіе многочисленныхъ и разнообразныхъ фактовъ, сюда относящихся, крупныхъ и мелкихъ, очевидно можетъ

дать намъ общія черты, можетъ выяснитъ причину и условия, при которыхъ происходитъ регрессивная переработка научнаго мышления и научнаго міровоззрѣнія въ его цѣломъ или въ его частяхъ. Этимъ путемъ мы можемъ подходить къ выясненію законовъ развитія научнаго мышления.

Наконецъ, къ тѣмъ же законамъ насъ подвело бы и изученіе современнаго научнаго міровоззрѣнія сравнительно съ научными міровоззрѣніями другихъ эпохъ жизни человѣчества. Изъ такого сравнительнаго изученія можно было бы вывести закономерность историческаго процесса, смѣны и переработки одного міровоззрѣнія въ другое. Можно было бы изучить и выдѣлить отдѣльно вліяніе на научное міровоззрѣніе искусства, общей культуры, философіи, религіи, общественной жизни и этимъ путемъ опять-таки подойти къ тѣмъ же основнымъ вопросамъ о законахъ развитія научнаго мышления и въ частномъ случаѣ эволюціи научнаго міровоззрѣнія.

Но я не имѣю въ виду изучать современное научное міровоззрѣніе съ этой точки зрѣнія и не буду стараться находить общіе законы его образованія. Такая задача,—вполнѣ научная и основная,—требуетъ для своего рѣшенія огромной подготовительной работы, безъ которой всякіе подходы къ ней безнадежны. И эта подготовительная работа даже въ общихъ, грубыхъ чертахъ не сдѣлана настолько, чтобы можно было теперь дать хотя бы общій набросокъ законовъ развитія научнаго мышления. Можно только утверждать, что эти законы далеко не совпадаютъ съ законами логики (наука не двигается индуктивнымъ или дедуктивнымъ путемъ), а являются сложнымъ проявленіемъ человѣческой личности.

22. Но есть и другой путь изученія исторіи современнаго научнаго міровоззрѣнія—путь, который самъ по себѣ составляетъ подготовку къ выясненію законовъ его образованія, который долженъ быть раньше всего опредѣленъ и для котораго имѣются въ настоящее время достаточные матеріалы.

Это путь прагматическаго описанія, наблюденія развитія современнаго научнаго міровоззрѣнія. Это научное изложеніе фактовъ или явленій въ ихъ внѣшнемъ видѣ,—исконный путь натуралиста и рационалиста-философа. Очевидно, только послѣ того, какъ мы знаемъ само явленіе, подлежащее нашему изученію, можно стремиться къ его объясненію, къ нахожденію его законовъ. Прежде, чѣмъ искать законы и причины движенія небесныхъ свѣтилъ, надо знать условія и характеръ самихъ свѣтилъ и ихъ движеній, надо имѣть ихъ точное научное описаніе. Точно такъ же, прежде чѣмъ искать законы историческаго сложенія научной мысли, необходимо имѣть описаніе ея выясненія, имѣть картину историческаго процесса, приведшаго къ современному состоянію мысли. Дать въ общихъ чертахъ картину историческаго развитія современнаго научнаго міровоззрѣнія и составлять задачу будущимъ лекціямъ.

Конечно, мы не должны при этомъ упускать тѣ общія явленія, которыя свойственны всякому процессу измѣненія научнаго міровоззрѣнія: повторяемость одинаковыхъ открытій и обобщеній, условія убѣдительности того или иного научнаго положенія, регрессивныя теченія, которыя наблюдаются постоянно въ научномъ движеніи. Точно такъ же въ этомъ процессѣ всегда ясно взаимодействие науки съ искусствомъ, религіей, философіей, культурой и общественной жизнью. Но не эти общія явленія будутъ цѣлью нашего изученія; наша задача гораздо болѣе скромная и будетъ заключаться въ изученіи картины одного конкретнаго процесса, сложенія одного современнаго научнаго міровоззрѣнія. На этомъ конкретномъ примѣрѣ будутъ, конечно, до извѣстной степени видны общія правильности сложенія всякаго научнаго міровоззрѣнія, но для изученія этихъ законовъ необходимы подобныя же работы въ области всѣхъ другихъ научныхъ міровоззрѣній. Но такое изслѣдованіе далеко стоитъ отъ моей задачи.

В. И. Вернадскій.



# Основныя ученія психологіи съ точки зрѣнія волютаризма <sup>1)</sup>.

## IV. Порядокъ смѣны душевныхъ процессовъ.

### 1. Порядокъ смѣны стремленій.

Всякое «мое» состояніе причиняется «моими» стремленіями, слѣдовательно, для того, чтобы установить законы теченія душевныхъ процессовъ, нужно узнать, какъ возникаютъ стремленія.

Въ психической жизни очень часто встрѣчаются цѣлыя болѣе или менѣе длинныя ряды дѣятельности, которыя относятся другъ къ другу, какъ средство къ цѣли. Напримѣръ, если мы отдѣлываемъ квартиру и хотимъ оклеить ее обоями, мы осматриваемъ обивку мебели, предназначенной для разныхъ комнатъ, чтобы выбрать обои, соотвѣтственныя ей, узнаемъ у компетентнаго человѣка, гдѣ можно купить хорошія обои, пишемъ письмо, чтобы намъ прислали образцы, наконецъ, ѣдемъ въ магазинъ, нанимаемъ рабочихъ и т. п. Узнаваніе адреса магазина есть средство для того, чтобы написать письмо, отправленіе письма средство для полученія образцовъ и т. д. Каждая изъ этихъ дѣятельности предшествуется и причиняется соотвѣтствующимъ стремленіемъ. Но чѣмъ причиняются стремленія? Стремленіе узнать адресъ магазина возникаетъ не иначе, какъ въ томъ случаѣ, когда есть уже стремленіе вступить въ сношенія съ магазиномъ, при чемъ знаніе адреса есть средство для осуществленія этого стремленія. Стремленіе написать письмо возникаетъ не иначе, какъ въ томъ случаѣ, если есть желаніе получить образ-

<sup>1)</sup> См. Вопр. фил., кн. 62, 63, 64.

Вопросы философіи, кн. 65.

цы обоевъ и т. п. Итакъ, стремленіе возникаетъ благодаря другому болѣе первоначальному стремленію, относящемуся къ первому, какъ цѣль къ средству; не узнаваніе адреса есть причина желанія написать письмо, а наоборотъ. Обусловливающее стремленіе мы будемъ называть *относительно первоначальнымъ*, а стремленія, вытекающія изъ него и относящіяся къ нему, какъ средства къ цѣли, *производными*. Тѣ стремленія, которыя, повидимому, ничѣмъ не обусловлены и составляютъ какъ бы коренное достояніе я, мы будемъ называть абсолютно первоначальными или просто первоначальными. Содержаніе первоначальнаго стремленія назовемъ конечною цѣлью, а содержаніе производнаго стремленія—относительною цѣлью.

Задача состоитъ теперь въ томъ, чтобы показать, что отношенія между стремленіями, найденныя въ предыдущемъ примѣрѣ, всеобщи: иными словами, нужно доказать, что *всякое «мое» стремленіе есть или первоначальное, т.-е. искони принадлежащее данному я, или производное, т.-е. причиняется (отчасти) какимъ-либо другимъ «моимъ» стремленіемъ, къ которому оно относится, какъ средство къ цѣли*. Найти безчисленное количество примѣровъ, подобныхъ предыдущему, было бы нетрудно, но это не привело бы къ цѣли, такъ какъ всегда можно возразить, что приведенное правило дѣйствительно осуществляется въ этихъ случаяхъ, но все же приложимо не ко всѣмъ явленіямъ. Поэтому цѣлесообразнѣе всего вмѣсто нагроможденія самоочевидныхъ примѣровъ изъ различныхъ областей жизни приступить прямо къ разбору тѣхъ случаевъ, которые могутъ на первый взглядъ показаться отрицательными инстанціями.

Можно представить два рода такихъ случаевъ: во-первыхъ, иногда новый рядъ стремленій вдругъ возникаетъ вслѣдъ за воздѣйствіемъ со стороны внѣшняго міра (вслѣдъ за воспріятіемъ) или вообще вслѣдъ за какимъ-либо «данномъ» состояніемъ, такъ что, повидимому, единственною причиною этихъ стремленій было явленіе во внѣшнемъ мірѣ или «данное» состояніе; во-вторыхъ, иногда, повидимому, единственною причиною стремленія служитъ предыдущее «мое» состояніе. Особенно легко найти убѣдительные примѣры перваго рода. Мальчикъ, гуляющій безъ определенной цѣли, проходитъ мимо орѣховаго куста и вслѣдъ за воспріятіемъ спѣлыхъ орѣховъ у него вдругъ возникаетъ стремленіе набрать ихъ и принести домой; прохожій, замѣтивъ



шій на дорогѣ оброненный кошелекъ, поднимаетъ его; неожиданно всплывшее въ умѣ воспоминаніе о письмахъ друга побуждаетъ перечитать ихъ и т. п. Нерѣдко подъ вліяніемъ новаго воспріятія начавшійся рядъ дѣятельности измѣняется или прекращается совершенно; человекъ, съ большимъ интересомъ принявшійся за чтеніе книги и рѣшившій непременно дочитать ее до конца, прекращаетъ это занятіе, если приходятъ гости; отправляясь къ врачу, но услышавъ, что онъ беретъ за совѣтъ слишкомъ много, бѣдный или скупой человекъ избираетъ другого врача и т. п. Казалось бы, во всѣхъ этихъ случаяхъ новыя «мои» стремленія обусловлены исключительно воздѣйствіями извнѣ и возникаютъ безъ всякаго посредства другихъ «моихъ» стремленій. На самомъ дѣлѣ это не такъ. Во всѣхъ приведенныхъ случаяхъ воспріятіе приводитъ къ той или иной дѣятельности не иначе, какъ комбинируясь съ предыдущими наклонностями, способностями, потребностями, т.-е. стремленіями. Это становится вполне яснымъ, если разсмотрѣть, какимъ образомъ одно и то же воспріятіе приводитъ разныхъ людей къ различнымъ дѣятельностямъ. Увидѣвъ орѣховый кустъ, мальчикъ можетъ нарвать орѣховъ, чтобы съѣсть ихъ самому, можетъ снести ихъ домой, чтобы угостить своихъ младшихъ братьевъ и т. п. Актъ собиранія орѣховъ обусловленъ интересомъ къ нимъ и при томъ интересомъ, который совершенно не могъ бы возникнуть теперь, если бы въ прошломъ не было интересовъ, изъ которыхъ онъ вытекаетъ. Видъ кошелька можетъ быть поводомъ къ стремленію спрятать его и утаить деньги, къ стремленію отыскать владѣльца, къ стремленію пройти поскорѣе мимо, чтобы не впутаться какъ-нибудь въ грязную исторію и т. п. Точно такъ же одно и то же оскорбленіе можетъ привести къ совершенно различнымъ результатамъ: самолюбивый и смѣлый человекъ тотчасъ же дастъ отпоръ; самолюбивый, но трусливый человекъ обратитъ обиду въ шутку, затаитъ въ себѣ чувство злобы и отомститъ какъ-либо потомъ; человекъ, свободный отъ мелочнаго самолюбія и дорожащій прежде всего нравственнымъ достоинствомъ своего обидчика, не станетъ запугивать его, а постарается пробудить въ немъ раскаяніе и т. п. Даже и болѣе простыя положенія, какъ, напр., пожаръ въ театрѣ, вызываютъ различныя реакціи: одни изъ зрителей совершаютъ рядъ инстинктивныхъ, нецѣлесообразныхъ въ данномъ случаѣ дѣйствій, напр.

кричатъ и плачутъ, сжимая руки, другіе бѣгутъ, сбивая съ ногъ встрѣчныхъ и давая ихъ, третій спасаетъ свою невѣсту, четвертый, видя, что выхода въ двери нѣтъ, останавливается, быстро осматриваетъ залъ и находитъ выходъ черезъ окно и т. д. и т. д.

Несомнѣнно, всѣ эти стремленія и дѣятельности не могли бы возникнуть подъ вліяніемъ одного только наличнаго воспріятія (орѣховъ, кошелька, головной боли, пожара и т. п.): они возникаютъ вслѣдствіе комбинаціи наличнаго воспріятія съ прошлымъ опытомъ человѣка. Къ сожалѣнію, это обстоятельство затрудняетъ нашу задачу. Противники волюнтаризма могутъ утверждать, что этотъ прошлый опытъ, обусловливающий новыя реакціи, можетъ не заключать въ себѣ стремленій. Напримѣръ, можно утверждать, что боязнь поднять кошелекъ обусловлена *знаніемъ* о какомъ-нибудь случаѣ, когда лицо, поднявшее найденную вещь, было принято за вора, что желаніе отыскать владѣльца обусловлено *воспоминаніемъ о похвалахъ* за подобныя поступки или *воспоминаніемъ о наградахъ* или же *воспоминаніемъ о радости* какого-либо человѣка, которому вернули утраченную вещь. Однако, возражающіе такимъ образомъ упускаютъ изъ виду, что похвалы возбуждаютъ къ дѣятельности не всякаго человѣка, а честолюбца, ожиданіе награды побуждаетъ къ дѣятельности человѣка жаднаго къ собственности или нуждающагося въ ней для удовлетворенія своихъ потребностей, возможность быть несправедливо принятымъ за вора запугиваетъ человѣка, дорожащаго прежде всего мнѣніемъ другихъ, и, наоборотъ, подстрекаетъ къ риску честную и гордую натуру, презирающую легкомысленный судъ людей. Во всѣхъ этихъ случаяхъ, прошлый опытъ, комбинируясь съ наличнымъ воспріятіемъ, вліяетъ на разныхъ лицъ различно въ зависимости отъ ихъ наклонностей и потребностей, такъ что реакція на воспріятіе всегда оказывается средствомъ для удовлетворенія уже ранѣе существовавшихъ влеченій.

Опредѣляя причины различнаго по существу (а не по формѣ) поведенія разныхъ лицъ въ одномъ и томъ же положеніи, всегда приходится ссылаться на разницу въ ихъ натурахъ, въ ихъ характерахъ и, указывать на такія свойства, какъ самолюбіе, честолюбіе, трусость, лѣнность, скупость, любознательность, эстетическій вкусъ и т. п., то-есть ссылаться на преобладающія стремленія.

Даже въ тѣхъ случаяхъ, когда подъ вліяніемъ опыта у чело-вѣка вырастаютъ новыя потребности и наклонности, онѣ все же оказываются производными, вытекающими изъ другихъ потребностей. Напримѣръ, если чело-вѣкъ, постепенно расширяющій свою дѣятельность, заводитъ для большей быстроты сношеній своихъ лошадей и съ теченіемъ времени пристращается къ нимъ, то эта новая потребность вытекаетъ изъ старыхъ: началомъ ея послужило желаніе ускорить сношенія, а дальнѣйшее развитие можетъ быть обусловлено самыми разнообразными склонностями и стремленіями, наприм., любовью къ собственности, честолюбіемъ, эстетическимъ вкусомъ и т. п. Даже сторонники теоріи эвдемонистической мотивациі, утверждающіе, что единственная цѣль чело-вѣка всегда и вездѣ есть удовольствіе, и до крайности упрощающіе чело-вѣческую натуру, принуждены согласиться съ нами: вѣдь они, обыкновенно, утверждаютъ, что всякое новое стремленіе есть болѣе или менѣе отдаленная производная изъ первоначальныхъ простѣйшихъ стремленій къ физическимъ удовольствіямъ.

Наличное воспріятіе не составляетъ полной причины возникновенія стремленія. Но этого мало; въ статьѣ «Волонтаристическое ученіе о волѣ» <sup>1)</sup> было показано, что само воспріятіе, какъ «мое» состояніе сознанія, можетъ возникнуть лишь въ томъ случаѣ, если существуетъ «мое» стремленіе построить его изъ «данныхъ» элементовъ или, по крайней мѣрѣ, сосредоточить вниманіе на «данномъ» матеріалѣ. Объ этихъ направленіяхъ вниманія и синтетической дѣятельности опять-таки нельзя сказать, что они обусловлены исключительно явленіями внѣшняго міра, «даннымъ» матеріаломъ. Изъ необъятнаго волнующагося моря событій во внѣшнемъ мірѣ каждое я выбираетъ для воспріятія только то, что соотвѣтствуетъ его преобладающимъ интересамъ, такъ что стремленіе воспринять ту, а не иную вещь, оказывается всегда производнымъ изъ какого-либо болѣе первоначальнаго стремленія. Всякое я воспринимаетъ лишь то, что соотвѣтствуетъ его натурѣ, его характеру. Войдя въ залъ, полный гостей, одинъ замѣчаетъ готчасъ же даму, въ которую онъ влюбленъ, другой сразу выдѣляетъ изъ толпы генерала, увѣщаннаго звѣздами, а третій подмѣчаетъ въ сосѣдней комнатѣ буфетъ съ закусками

1) См. „Вопр. фил.“ кн. 62, 63.

и водкой. Проходя мимо окна магазина, заставленного множеством вещей, одинъ тотчасъ выдѣляетъ изъ всей массы ихъ интересный для него научный инструментъ, а другой видитъ лишь карточку полуобнаженной балерины, поставленную позади большой лупы. Какъ это ни парадоксально, можно даже утверждать, что въ большинствѣ случаевъ стремленіе воспринять какую-либо вещь причиняется тѣмъ стремленіемъ, которое осуществляется вслѣдъ за воспріятіемъ, а не наоборотъ; напр., увидѣвъ грозно подступающую собаку, прохожій тотчасъ же воспринимаетъ палку, которою можно защититься противъ нея; желая сказать человѣку что-либо пріятное, тотчасъ же замѣчаешь и тѣ измѣненія къ лучшему, которыя произошли въ немъ и т. п.

Нѣкоторыя явленія воспринимаются почти всегда всѣми людьми, но это значитъ лишь, что они соотвѣтствуютъ какому-либо очень распространенному стремленію. Зубная боль, боль головы, раны и т. п. органическія состоянія, а также чрезвычайно интенсивныя раздраженія, вродѣ пушечнаго выстрѣла, моментально привлекаютъ къ себѣ вниманіе. Точно также все необыкновенное, неожиданное или противорѣчащее законамъ природы воспринимается преимущественно передъ другими вещами; если человѣкъ поглощенъ разговоромъ, и въ это время кто-либо пройдетъ за его спиною и хлопнетъ дверцами шкафа, онъ почти навѣрное не обратитъ на это вниманія; если же пройти за его спиною совершенно тихо на цыпочкахъ и хлопнуть дверцою съ такою же силою, то онъ почти навѣрное обернется. Какъ уже сказано раньше <sup>1)</sup>, такія реакціи вытекаютъ изъ стремленія къ самосохраненію и въ нѣкоторыхъ случаяхъ, когда вниманіе отвлечено въ другую сторону, конечно, также совершенно могутъ отсутствовать.

Въ огромномъ количествѣ случаевъ воспріятіе не приводитъ ни къ какимъ дальнѣйшимъ реакціямъ, однако это вовсе не значитъ, что воспріятіе не руководилось никакимъ интересомъ, а происходитъ отъ того, что дѣятельность соотвѣтствующая воспріятому объекту, была бы несвоевременною или же отъ того, что объекту оказывается неподходящимъ и т. п. и т. п.

Сказанное о воспріятіи относится также и ко всѣмъ другимъ «даннымъ» состояніямъ, напримѣръ, къ «даннымъ» воспомина-

<sup>1)</sup> „Вопр. фил.“ кн. 62. „Волонтаристическое ученіе о волѣ“ III, 1.

ніямъ и комбинаціямъ идей. У человѣка, обдумывающаго, гдѣ и какъ напечатать свой научный трудъ, толпятся на порогѣ сознанія въ безчисленномъ количествѣ воспоминанія, стоящія въ связи съ этой цѣлью, вниманіе сосредоточивается то на одномъ, то на другомъ изъ нихъ, они входятъ такимъ образомъ въ сферу «моихъ» состояній, и какъ бы неправильно ни развивалась мысль, всегда при этомъ можно подмѣтить, что направленіе вниманія обусловлено интересами; въ сознаніи всплываютъ воспоминанія о разныхъ типографіяхъ, о ихъ владѣльцахъ, о разныхъ формахъ шрифта, быть можетъ, по пути вниманіе остановится на секунду на какомъ-нибудь удивительномъ старинномъ нѣмецкомъ шрифтѣ; большинство изъ этихъ воспоминаній тотчасъ же отбрасываются за ненадобностью, и тѣмъ не менѣе весь этотъ процессъ колебаній вниманія вовсе не имѣетъ случайнаго характера, а вытекаетъ изъ цѣлей разсуждающаго лица; они напоминаютъ процессъ отыскиванія какой-либо вещи, напримѣръ, сундука въ амбарѣ желѣзнодорожной товарной станціи: по пути вниманіе сосредоточивается на самыхъ разнообразныхъ вещахъ; но преимущественно оно направляется на сундуки, напоминающіе отыскиваемую вещь по формѣ, цвѣту, величинѣ. Иногда во время процесса обдумыванія мысль отклоняется совершенно въ сторону отъ первоначально поставленной цѣли и на первый планъ выдвигается подъ вліяніемъ какого-либо воспоминанія новая цѣль. Однако именно эти случаи даютъ превосходное подтвержденіе того, что не воспоминанія сами по себѣ вліяютъ на постановку цѣлей, а комбинація ихъ со стремленіями, существовавшими уже раньше и даже, обыкновенно, обусловливающими предпочтеніе къ самому этому воспоминанію. Напримѣръ, обдумываніе, сколько будетъ стоить печатаніе книги, легко можетъ привести къ воспоминанію о какомъ-либо неуплаченномъ еще векселѣ, и къ стремленію пойти посмотрѣть въ записную книгу, когда истекаетъ срокъ его. Интересъ къ векселю существовалъ, конечно, уже давно, и не воспоминаніе возбудило его, а скорѣе, наоборотъ, при мысли о денежныхъ отношеніяхъ изъ числа всевозможныхъ идей, относящихся сюда, была выдѣлена и возведена въ фокусъ сознанія идея о векселѣ вслѣдствіе этого прежняго интереса къ ней.

Связь между производными и первоначальными стремленіями чувствуется непосредственно, такъ же, какъ и связь между

стремленіемъ и соотвѣтствующею ему перемѣною. Однако по мѣрѣ того, какъ мы восходимъ отъ производныхъ къ все болѣе первоначальнымъ стремленіямъ, опредѣлить, какое побужденіе привело къ тому, а не иному поступку становится все труднѣе. Воспитатель, узнающій, гдѣ находится директоръ гимназіи, и идущій затѣмъ къ нему, чтобы доложить о проступкѣ гимназиста, вполне отдаетъ себѣ отчетъ въ томъ, по какому побужденію онъ узнавалъ, гдѣ директоръ, и по какому побужденію шелъ къ нему, но не всякій воспитатель и не всегда можетъ опредѣлить, почему онъ дѣлаетъ докладъ, потому ли, что хочетъ чтобы проступокъ былъ наказанъ, или просто потому, что старается свалить съ себя отвѣтственность, и, наконецъ, хочетъ ли онъ наказанія, потому что лично задѣтъ проступкомъ гимназиста, потому что хочетъ нагнать страхъ на свой классъ, или же потому, что огорченъ нравственною негодностью своего питомца и надѣется, что наказаніе принесетъ ему пользу. Въ статьѣ «Сознаніе и знаніе» <sup>1)</sup> было уже указано на то, что эти затрудненія обусловливаются не отсутствіемъ побужденій, а неопознанностью ихъ.

Впрочемъ, цѣль побужденій не безконечна: въ ряду стремлений, обусловливающихъ другъ друга и относящихся другъ къ другу, какъ цѣль къ средству, рано или поздно всегда встрѣчается такое, которое *и для непосредственнаго самонаблюденія* кажется ничѣмъ не обусловленнымъ, *и въ самомъ дѣлѣ никогда не бываетъ средствомъ*, а всегда оказывается для даннаго лица самодовлѣющею цѣлью. Напримѣръ, для нѣкоторыхъ людей жизненные удобства, хорошая квартира, вкусная пища составляютъ самодовлѣющую цѣль, наоборотъ, для другихъ людей эти же самыя стороны жизни служатъ цѣлью лишь постольку, поскольку они стремятся удовлетворить своему честолюбію, блеснуть передъ знакомыми своимъ умѣніемъ устраиваться, вызвать ихъ зависть и т. п.; для этихъ людей жизненные удобства сами по себѣ не имѣютъ большой цѣны; они питаются зачастую очень плохо, когда нѣтъ гостей, живутъ въ комнатахъ, прескверно убранныхъ, но зато у нихъ есть другія самодовлѣющія цѣли, напримѣръ, стремленіе къ превосходству передъ остальными людьми, удовлетвореніе честолюбія. Нѣкоторыя изъ такихъ са-

1) См. „Вопр. Фил.“, кн. 64.

модовлѣющихъ стремленій въ болѣе ранній періодъ жизни человека относятся къ числу производныхъ и только въ послѣдствіи пріобрѣтаютъ самостоятельность; напримѣръ, у человека, копищаго первоначально деньги для какой-нибудь цѣли, жадность къ деньгамъ можетъ стать со временемъ самостоятельною. Однако не всѣ самостоятельныя цѣли могутъ быть объяснены такимъ образомъ: этимъ объясненіемъ предполагается уже существованіе другихъ самодовлѣющихъ цѣлей, и такъ какъ процессъ происхожденія ихъ другъ изъ друга не можетъ идти въ безконечность, то необходимо предположить, что каждому человеку присущи нѣкоторыя самодовлѣющія цѣли, вовсе не происходящія изъ другихъ стремленій. Относительно такихъ самодовлѣющихъ стремленій приходится признать, что они составляютъ первоначальную исконную принадлежность я, по крайней мѣрѣ, въ томъ смыслѣ, что не причиняются другими «моими» состояніями, и для того, чтобы опредѣлить причины ихъ происхожденія, нужно найти источникъ происхожденія я. Этого вопроса мы еще коснемся въ изслѣдованіи о «Личности».

Всѣ результаты предыдущихъ изслѣдованій порядка возникновенія психическихъ явленій можно выразить въ слѣдующемъ положеніи: *всякая «моя» черта причиняется (отчасти) «моими» стремленіями, а всякое «мое» стремленіе или принадлежитъ къ числу первоначальныхъ или же причиняется (отчасти) какимъ либо болѣе первоначальнымъ стремленіемъ и относится къ нему, какъ средство къ цѣли.* Это положеніе въ особенности утвержденіе, что среди «моихъ» состояній сознанія должны существовать стремленія первоначальныя (или, по крайней мѣрѣ, одно такое стремленіе), т.-е. не обусловленныя никакимъ другимъ «моимъ» состояніемъ сознанія, можетъ быть отчасти подтверждено еще слѣдующимъ путемъ. Всякое «мое» состояніе сознанія причиняется «моимъ» стремленіемъ, слѣдовательно, во-первыхъ, среди «моихъ» состояній сознанія должно быть хотя одно «мое» стремленіе, независящее отъ другихъ «моихъ» состояній сознанія; во-вторыхъ, всѣ остальные стремленія, т.-е. зависящія отъ другихъ «моихъ» состояній сознанія, причиняются (отчасти) входящими въ нихъ «моими» стремленіями.

Итакъ, всѣ дѣятельности каждаго я вытекаютъ изъ нѣсколькихъ (или одного) первоначальныхъ стремленій, относясь къ нимъ, какъ средство къ цѣлямъ. Быть можетъ, и эти первоначальныя

стремленія какъ-либо связаны между собою, но они всегда бы-  
ваютъ опознаны такъ плохо, что отношеніе между ними прослѣ-  
дить очень трудно. Рѣдкій человѣкъ можетъ сказать о себѣ съ  
увѣренностью, изъ какихъ источниковъ у него вытекаетъ жажда  
къ знанію, интересъ къ другимъ людямъ, стремленіе къ обществен-  
ной дѣятельности и т. п.; немногіе люди могутъ опредѣлить, на-  
сколько они честолюбивы, честны, боязливы, насколько они до-  
рожатъ имуществомъ, различными благами личной жизни и т. п.  
Когда отношенія между стремленіями будутъ хорошо изслѣдо-  
ваны, быть можетъ, окажется, что всѣ дѣятельности каждаго лица  
вытекаютъ изъ одного какого-либо первоначальнаго стремленія.  
Это значило бы, что жизнь каждаго человѣка есть не что иное,  
какъ постепенное осуществленіе одной какой-либо цѣли. Пока  
это не доказано, приходится ограничиваться утвержденіемъ, что  
жизнь я есть осуществленіе нѣсколькихъ первоначальныхъ цѣлей.

Итакъ, вся жизнь я развивается изнутри, всякое новое звено  
въ немъ обусловлено прежними его стремленіями, а не порожд-  
дено прямо вліяніемъ внѣшняго міра, за исключеніемъ, можетъ  
быть, первоначальныхъ стремленій; однако это не значитъ, что  
прежнія стремленія суть полная причина возникновенія новыхъ  
стремленій; внѣшній міръ и осуществленныя раньше перемѣны  
(«мои» состоянія) также принимаютъ участіе въ этомъ процессѣ,  
и роль ихъ намъ предстоитъ опредѣлить теперь.

Если человѣкъ, къ которому подходитъ рыча собака, огля-  
дывается вокругъ и тотчасъ же замѣчаетъ и схватываетъ палку  
или камень, которыми можно защититься, или подзываетъ хо-  
зяина, который можетъ успокоить собаку, то эти дѣйствія не-  
сомнѣнно обусловлены не только внутренними стремленіями, но  
еще и внѣшнимъ міромъ, именно присутствіемъ палки, камня и  
т. п., а также прежде осуществленными перемѣнами, напри-  
мѣръ, воспоминаніемъ о тѣхъ случаяхъ, когда камень удачно  
приводилъ къ цѣли. Въ особенности порядокъ осуществленія  
стремленій зависитъ отъ осуществленія средствъ, (напримѣръ,  
отправленіе письма на почту осуществляется не раньше, чѣмъ  
узнанъ адресъ и т. п.). Безъ внѣшнихъ условій не можетъ воз-  
никнуть «мое» стремленіе и «моя» дѣятельность (напримѣръ,  
стремленіе бросить камень), однако связь между этими услови-  
ями и слѣдующимъ за ними стремленіемъ имѣетъ совершенно  
иной характеръ, чѣмъ связь между первоначальными и произ-



водными стремленіями. Когда изъ стремленія защититься возникаетъ стремленіе схватить палку, а отсюда стремленіе разворотить заборъ, если изъ него можно вытащить жердь, у насъ есть непосредственное сознаніе того, что эти стремленія какъ бы вытекаютъ другъ изъ друга, мало того, они какъ бы съ какою-то силою порождаютъ другъ друга. Это чувствованіе аналогично чувствованію активности, связывающему стремленіе и соответствующую перемену. Чувствованіе активности оказалось не иллюзіею, а дѣйствительнымъ показателемъ причинной зависимости; точно то же мы находимъ теперь и относительно чувствованія связи между стремленіями. Другія условія возникновенія стремленій вовсе не сопровождаются такимъ чувствованіемъ; намъ не кажется, что палка, камень или воспоминаніе *сами по себѣ вынуждаютъ* насъ къ дѣятельности. Въ тѣхъ случаяхъ, когда, по видимому, объектъ или воспоминаніе вліяютъ, побуждаютъ и т. п., всегда при болѣе тщательномъ анализѣ оказывается, что этими чувствованіями сопровождаются стремленія, связанные съ объектами и воспоминаніями, а не самые объекты и воспоминанія. Занятый человекъ, увидѣвъ знакомаго, который имѣетъ привычку, поздоровавшись, останавливаться и заводить нескончаемо длинныя разговоры, старается пройти мимо незамѣченнымъ; это стараніе связано не съ самымъ видомъ объекта и не съ воспоминаніемъ о прежнихъ разговорахъ самихъ по себѣ, а съ опасеніемъ быть задержаннымъ. Чувствованіе связи между стремленіями наводитъ на мысль, что стремленія суть настоящей дѣятельный факторъ, настоящая *причина* возникновенія новыхъ стремленій, а остальные условія играютъ лишь роль *поводовъ*, по которымъ приходятъ въ дѣйствіе стремленія. И, въ самомъ дѣлѣ, исключительная роль стремленій въ процессѣ возникновенія новыхъ стремленій сказывается, во-первыхъ, въ томъ, что объекты не оказываютъ никакого вліянія на жизнь я, если они вовсе не интересны, т.-е. если у даннаго я нѣтъ никакихъ относящихся къ нимъ прямо или косвенно стремленій, а во-вторыхъ, въ томъ, что одинъ и тотъ же объектъ можетъ привести различныхъ людей къ прямо противоположнымъ реакціямъ въ зависимости отъ ихъ стремленій; слѣдовательно, строеніе реакціи, по существу, опредѣляется не объектомъ, а стремленіями. Въ логикахъ часто дѣлаются попытки различать среди условій возникновенія явленій двѣ категоріи, именно причины и поводы; однако это

различіе, обыкновенно, имѣетъ расплывчатый характеръ и потому вызываетъ противъ себя множество возраженій <sup>1)</sup>). Изъ сказаннаго слѣдуетъ, что оно имѣетъ серьезныя основанія и можетъ быть точно установлено, по крайней мѣрѣ, въ психологіи; однако этимъ вопросомъ мы заниматься не будемъ, такъ какъ онъ относится къ теоріи знанія.

Въ душевной жизни есть только одна не особенно распространенная категорія случаевъ, когда новое стремленіе не имѣетъ въ прошломъ я никакихъ прецедентовъ, какъ бы вовсе не вытекаетъ изъ прошлаго я, а должно быть объяснено исключительно давленіемъ извнѣ: таковы упомянутые уже выше вынужденные стремленія и поступки <sup>2)</sup>). Они врываются въ непрерывную цѣпь «моихъ» первоначальныхъ и произвольныхъ стремленій, какъ бы разрушая ее, и часто оказываются настолько несоответствующими всему прошлому я и его основнымъ стремленіямъ, что для нихъ и въ самомъ дѣлѣ нельзя подыскать причины въ самомъ я. Отъ первоначальныхъ стремленій они отличаются своимъ характеромъ вынужденности. Происхожденіе этихъ сравнительно рѣдкихъ явленій мы попытаемся опредѣлить значительно позже послѣ изслѣдованія о «Личности».

Устанавливаемый нами законъ смѣны стремленій, а вмѣстѣ съ ними и переменъ имѣетъ слишкомъ общій характеръ. Специальныя изслѣдованія должны показать безчисленныя подробности и осложненія въ этомъ порядкѣ, не нарушающія однако общаго закона, а только маскирующія его иногда. Напримѣръ, очень часто средства, соответствующія какому-либо относительно первоначальному стремленію, осуществляются въ формѣ психо-рефлекторнаго акта или даже нѣкоторыя звенья такихъ актовъ (ходьба, воспріятія пищи и т. п.) относятся къ числу автоматическихъ. Очень часто рядъ дѣятельностей, развивающихся изъ какого-либо первоначальнаго стремленія, вслѣдъ за какимъ-либо воспріятіемъ или соображеніемъ вдругъ прекращается и дальнѣйшая дѣятельность направляется по другому руслу, сообразно другимъ стремленіямъ. Ученый, пишущій научную работу и переводящій какую-нибудь цитату, встрѣтивъ незнакомое слово встаетъ, подходит къ полкѣ съ книгами и достаетъ словарь,

<sup>1)</sup> См. напримѣръ, Липпсъ, Основы логики, гл. XXI, стр. 109.

<sup>2)</sup> См. „Волюнтаристическое ученіе о волѣ“, „Вопр. фил.“ кн. 62, стр. 678.

чтобы найти слово. Встрѣтившееся въ работѣ затрудненіе послужило поводомъ къ возникновенію новаго ряда дѣятельностей, вытекающаго однако изъ раньше поставленной имъ цѣли. Если, доставая книгу съ верхней полки шкафа, онъ очень больно ушибетъ колѣно, то почти навѣрное его работа на время совершенно прекратится, и онъ займется совершенно инымъ дѣломъ, наприимѣръ, примачиваніемъ колѣна. Эта новая дѣятельность вытекаетъ изъ инстинкта самосохраненія, изъ отвращенія ко всякому физическому страданію; этотъ инстинктъ настолько интензивенъ, что почти всегда какъ только являются поводы, пробуждающіе его, человѣкъ бросаетъ всѣ другія дѣятельности и слѣдуетъ этому инстинкту. Впрочемъ и въ приведенномъ примѣрѣ нельзя рѣшительно утверждать, что новый рядъ дѣятельностей есть отклоненіе въ сторону отъ предшествующей работы: извѣстно, что сильная боль сопровождается глубокими измѣненіями въ біеніи сердца, дыханіи, кровообращеніи, а слѣдовательно, и дѣятельности мозга; поэтому процессъ мышленія, поскольку онъ зависитъ отъ «данныхъ» состояній, между прочимъ отъ состояній, обусловленныхъ дѣятельностями тѣла, нарушается, и у насъ должна была выработаться привычка заботиться объ устраненіи непріятныхъ физическихъ состояній также и для того, чтобы безпрепятственно мыслить. Однако, случаевъ болѣе несомнѣннаго скачка отъ однихъ стремленій къ другимъ можно найти очень много; ряды дѣятельностей, соотвѣтствующихъ различнымъ стремленіямъ и потребностямъ, на каждомъ шагѣ самымъ прихотливымъ образомъ переплетаются, перебиваютъ другъ друга, содѣйствуютъ другъ другу и такимъ образомъ маскируютъ ту простую схему смѣны психическихъ состояній, которую мы установили.

Спеціальное изслѣдованіе должно опредѣлить сложныя взаимоотношенія между стремленіями различныхъ порядковъ, а также между производными и относительно первоначальными стремленіями; оно должно выяснитъ также зависимость стремленій отъ внѣшней среды и опыта; рѣшенію всѣхъ этихъ задачъ въ особенности будетъ способствовать изслѣдованіе первоначальныхъ стремленій. Когда всѣ такія изслѣдованія будутъ произведены, не останется никакого сомнѣнія въ томъ, что схема смѣны порядка психическихъ дѣятельностей, устанавливаемая нами, имѣетъ всеобщее значеніе, что въ самомъ дѣлѣ всякая «моя» перемѣна

причиняется (отчасти) «моими» стремлениями, а всякое «мое» стремление или принадлежит къ числу первоначальныхъ или же причиняется (отчасти) какимъ либо болѣе первоначальнымъ «моимъ» стремленіемъ и относится къ нему, какъ средство къ цѣли. Впрочемъ, примѣры нагляднаго осуществленія этой схемы очень многочисленны, и во многихъ болѣе запутанныхъ случаяхъ анализъ очень легко приводитъ все къ ней же; поэтому мы полагаемъ, что ее можно признать *ипотетическимъ индуктивнымъ обобщеніемъ*, которымъ слѣдуетъ воспользоваться, какъ руководящимъ началомъ при дальнѣйшемъ изслѣдованіи порядка психическихъ явленій. Детальное изслѣдованіе или окончательно обоснуетъ ее, или ограничить, но во всякомъ случаѣ не можетъ ниспровергнуть совсѣмъ.

## 2. Законъ ассоціаціи идей.

Согласно предыдущему вся жизнь я развивается изнутри, событія внѣшняго міра служатъ лишь поводомъ для реакцій я. Прямую противоположность этому ученію составляютъ тѣ теоріи душевной жизни, которыя утверждаютъ, что новыя звенья въ жизни я и порядокъ ихъ возникновенія вполне и исключительно обусловливаются воздѣйствіями извнѣ. Таковы прежде всего ученія, признающія психическую жизнь за пассивный продуктъ матеріальныхъ процессовъ, и, во-вторыхъ, нѣкоторыя формы чистаго ассоціационизма, который обыкновенно бываетъ связанъ съ матеріализмомъ, но можетъ существовать и самостоятельно или, по крайней мѣрѣ, скрывать эту связь. Перваго рода ученіями мы заниматься не будемъ, такъ какъ принципиально отвергли ихъ въ изслѣдованіи объ «Отношеніи между психическими и физическими явленіями» <sup>1)</sup>, но ассоціационизма нельзя пройти молчаніемъ, такъ какъ это направленіе строить картину психической жизни, опираясь на обобщеніе, которое кажется достаточно обоснованнымъ и легко можетъ быть истолковано въ духѣ, противорѣчащемъ волонтаризму. Къ тому же и психологи, вовсе не склонные сводить весь порядокъ психической жизни къ ассоціаціи, все же могутъ утверждать, что нѣкоторыя явленія ея возникаютъ согласно законамъ ассоціаціи и не подходятъ подъ

1) См. „Вопр. фил.“, кн. 64.

схему волюнтаризма. И такъ, намъ предстоитъ рассмотретьъ законъ ассоціаціи.

Два основныя закона ассоціаціи Бенъ формулируетъ слѣдующимъ образомъ: «дѣйствія, ощущенія и чувства, возникающія одновременно или въ непосредственной преемственности, стремятся соединяться или связываться такъ, что, какъ только въ послѣдствіи одно изъ нихъ появится въ умѣ, и остальные бывають готовы возстановиться въ видѣ идей». «Наличныя (или реальныя) дѣйствія, ощущенія, мысли, эмоціи, стремятся оживлять, т. е. возстановлять въ памяти сходныя съ ними прежнія духовныя состоянія» <sup>1)</sup>. Эти два закона указываютъ на зависимость порядка душевныхъ явленій отъ причинъ, лежащихъ внѣ я: отъ порядка явленій во внѣшнемъ мірѣ и отъ сходства между ними. Такъ какъ каждое состояніе появлялось въ нашемъ сознаніи въ прошломъ одновременно со многими другими состояніями и заключетъ въ себѣ черты сходства со многими другими состояніями, то приведенные выше законы дополняются еще другимъ болѣе частными законами, устанавливающими, какія именно изъ ассоціированныхъ или сходныхъ состояній имѣють въ каждомъ данномъ случаѣ больше шансовъ на воспроизведеніе. Нѣкоторые изъ этихъ законовъ указываютъ опять таки на зависимость воспроизведенія отъ внѣшнихъ условій, сопутствующихъ моменту запоминанія и моменту воспроизведенія. Сюда относятся слѣдующія утвержденія: состоянія, чаще возникавшія вмѣстѣ съ наличнымъ состояніемъ, имѣють больше шансовъ на воспроизведеніе; состоянія, недавно повторившіяся вмѣстѣ съ наличнымъ состояніемъ, имѣють болѣе шансовъ на воспроизведеніе; тѣ изъ ассоціированныхъ состояній, которыя были болѣе интенсивны, имѣють больше шансовъ на воспроизведеніе (мы имѣемъ здѣсь въ виду интенсивность, поскольку она зависитъ отъ интенсивности раздраженія); наиболѣе интенсивныя (мы опять имѣемъ въ виду интенсивность въ зависимости отъ внѣшнихъ причинъ) изъ наличныхъ состояній обладаютъ наибольшею воспроизводящею силою; если нѣсколько наличныхъ состояній ассоціированы съ однимъ и тѣмъ же состояніемъ, то оно обладаетъ большимъ количествомъ шансовъ на воспроизведеніе въ сравненіи съ другими состояніями. Если признать, что только этими и подобными

<sup>1)</sup> Бенъ, Психология, перев. подъ редакціей Бѣлкина, стр. 245, 300.

имъ законами управляется теченіе душевныхъ процессовъ, то это значило бы, что весь порядокъ ихъ болѣе или менѣе прямымъ путемъ зависитъ отъ порядка, частоты и свойствъ (интенсивность) событій во внѣшнемъ мірѣ. При этомъ, обыкновенно, представляють себя, будто бы психическія состоянія дѣйствуютъ сами, какъ какія-либо вещи внѣшняго міра, сами воспроизводятъ другъ друга, стремятся другъ къ другу и т. д., такъ что объ участіи я въ этихъ дѣятельностяхъ ничего не упоминается; мало того, самое я съ этой точки зрѣнія считается, обыкновенно, продуктомъ ассоціаций, пучкомъ ассоціированныхъ состояній. Взамѣнъ постоянства я предполагается постоянство этихъ ассоціированныхъ состояній; представленія какъ бы овеществляются ассоціационистами и рассматриваются, какъ постоянно пребывающія послѣ своего рожденія сущности, скрывающіяся гдѣ-то за предѣлами сознанія въ моментъ забвенія и вытаскиваемые наружу другими такими же сущностями въ моментъ воспроизведенія.

Въ наше время болѣе утонченнаго наблюденія надъ душевными процессами подобный ассоціационизмъ немислимъ. Воспроизведенныя психическія состоянія вовсе не тождественны съ прошлыми, а только похожи на нихъ; воспроизведенное состояніе на самомъ дѣлѣ есть новое состояніе и даже не состояніе, а процессъ, актъ. Чтобы воспроизвести психическое состояніе, недостаточно взять его за руку и вывести на арену сознанія, нужно еще создать его; такое созиданіе не можетъ быть отнесено цѣликомъ за счетъ предшествующаго въ сознаніи «ассоціированнаго» состоянія. Точно такъ же и единство сознанія, т. е. я, не можетъ рассматриваться, какъ относительно устойчивый пучокъ ассоціированныхъ состояній; если всякое воспроизведенное состояніе есть новый фактъ, то единство сознанія не можетъ быть продуктомъ этихъ фактовъ, а коренится гдѣ-то глубже. Итакъ, чтобы объяснить воспроизведеніе, нужно поискать еще какіе-нибудь факторы, кромѣ порядка событій во внѣшнемъ мірѣ и кромѣ вліянія отдѣльныхъ наличныхъ «ассоціированныхъ» состояній. Такими факторами могутъ быть, во-первыхъ, какое-либо начало, лежащее внѣ сферы «моего» сознанія, какое-либо не-я, и, во-вторыхъ, внутренніе факторы «моего» сознанія, въ особенности та сторона сознанія, которая уже признана нами за дѣятельное начало въ жизни я и которая объединяетъ отдѣльныя совершающіяся въ сферѣ я перемѣны, именно системы «моихъ»

стремлений. Роль не-я мы оставимъ пока безъ разсмотрѣнія, и займемся прежде всего изученіемъ зависимости припоминанія отъ внутреннихъ факторовъ «моего» сознанія. Вліяніе внутреннихъ факторовъ сознанія на воспроизведеніе признается въ той или иной формѣ въ большинствѣ случаевъ даже и тѣми психологами, которые приписываютъ закону ассоціаціи крупную роль въ душевной жизни. Къ числу такихъ внутреннихъ факторовъ относится, напр., вниманіе. Выше приведенные частные законы воспроизведенія часто дополняются слѣдующими двумя: изъ состояній, ассоціированныхъ съ наличнымъ состояніемъ, большими шансами на воспроизведеніе пользуется то, которое привлекало къ себѣ больше вниманія въ прошломъ; изъ наличныхъ состояній наибольшую воспроизводящую силу обладаетъ то, на которомъ сильнѣе всего сосредоточено вниманіе. Наряду съ вниманіемъ упоминаются очень часто такіе факторы, какъ интересъ, эмоціональная окраска, стремленія и т. п. Джемсъ говоритъ, что наиболѣе вліятельнымъ факторомъ при самопроизвольномъ теченіи мыслей служатъ психическіе элементы, представлявшіе для насъ наибольшій интересъ, и что, «въ большинствѣ случаевъ данное представленіе вызоветъ за собою по ассоціаціи привычное, недавнее, живое или эмоціонально сходное представленіе»<sup>1)</sup>. Точно такъ же оцѣниваетъ вліяніе интереса и эмоцій на воспроизведеніе и Гейфдингъ. Даже Ціэнъ въ своей «Физиологической психологіи» признаетъ, что чувственный тонъ представленій оказывается еще важнѣе интенсивности при ассоціативномъ выборѣ, и замѣчаетъ далѣе: «короче сказать, представленіямъ, которыя насъ затрогиваютъ, отдается преимущество»<sup>2)</sup>.

Объ одномъ изъ этихъ внутреннихъ факторовъ, именно о вниманіи, было уже сказано, что онъ входитъ во всѣ «мои» психическія состоянія и заключаетъ въ себѣ «мои» стремленія; въ частности было уже указано на то, что въ процессахъ припоминанія не только воспроизводящая, но и воспроизводимая идея, идея всплывающая въ сознаніи, какъ нѣчто «данное», готовое, можетъ войти въ сферу «моихъ» состояній не иначе, какъ постольку, поскольку на ней сосредоточено вниманіе, т. е. поскольку мы хотимъ воспринять ее<sup>3)</sup>. Слѣдовательно, формулированные выше законы

1) См. Джемсъ, Психологія, перев. И. Ланшина, 1 изд., стр. 207—211.

2) Физиологическая психологія, 2 изд., стр. 129—130.

3) См. «Вопр. фил.», кн. 62, «Волюнтаристическое ученіе о волѣ», III, 1.

зависимости воспроизведенія отъ вниманія, нужно дополнить ес слѣдующимъ закономъ, не отмѣченнымъ пока въ психологіи: *изъ числа состояній, ассоціированныхъ съ наличными состояніями, воспроизводится то, на которомъ вниманіе сосредоточивается преимущественно.* Такъ какъ «моего» состоянія безъ «моего» вниманія быть не можетъ, и такъ какъ вниманіе не вынуждается одними внѣшними условіями, а всегда зависитъ также отъ интересовъ, отъ болѣе первоначальныхъ стремленій я ), то этотъ законъ нельзя поставить на одну доску съ другими законами воспроизведенія: онъ дѣйствуетъ не «при прочихъ равныхъ условіяхъ», а независимо отъ этихъ другихъ условій. Напр., какъ бы часто ни повторялась въ прошломъ какая-либо идея, какъ бы она ни была интенсивна и т. п., она не воспроизводится въ сознаніи, если интересы я сосредоточиваютъ его вниманіе на другихъ идеяхъ, хотя бы рѣдко повторявшихся и мало интенсивныхъ. Поэтому законъ ассоціаціи идей вовсе не противорѣчитъ указанному выше закону порядка душевныхъ явленій, согласно которому каждое явленіе «моей» душевной жизни обусловлено, во-первыхъ, внѣшнею средою и прежними «моими» переживаніями и, во-вторыхъ, «моими» стремленіями. Именно такъ совершается возникновеніе новыхъ перемѣнъ и по закону ассоціаціи. Внѣшнія условія готовятъ на порогѣ сознанія обширныя группы состояній, смежныхъ болѣе или менѣе съ наличными, а господствующія стремленія опредѣляютъ, какія изъ этихъ подготовленныхъ идей войдутъ въ кругъ «моихъ» состояній сознанія, такъ что воспроизведеніе въ большинствѣ случаевъ есть внѣшній волевой актъ или психо-рефлекторный актъ <sup>2)</sup>). Такъ какъ этотъ выборъ опредѣляется вовсе *не степенью смежности* между всплывающими состояніями сознанія, то весьма возможно, что во многихъ случаяхъ смежность и *вовсе не играетъ никакой роли*, а существуетъ только потому, что *всѣ состоянія въ нашей душѣ и всѣ явленія въ мірѣ болѣе или менѣе смежны*. Впрочемъ, не будемъ настаивать на этой мысли, такъ какъ доказать ее было бы слишкомъ трудно, а между тѣмъ для цѣлей нашего труда она не необходима.

Мало того, что выборъ идеи, на которой сосредоточивается

1) См. предыдущій отдѣлъ настоящей главы.

2) См. „Вопр. фил.“, кн. 62. «Волюнтаристическое ученіе о волѣ», II, 2.



вниманіе, обусловленъ цѣлестремительною дѣятельностью я, а не внѣшними условіями, въ очень многихъ случаяхъ сами эти внѣшнія условія при ближайшемъ разсмотрѣніи оказываются вовсе не внѣшними, а внутренними событіями, продуктомъ цѣлестремительной дѣятельности. Такова, напр., во многихъ случаяхъ смежность. Нужно отличать смежность событій во внѣшнемъ мірѣ отъ смежности во внутреннемъ мірѣ: послѣдняя вовсе не есть точная копія первой, а получается путемъ выборки изъ необъятнаго моря наличной дѣйствительности нѣкоторой ограниченной группы явленій, интересныхъ для воспринимающаго лица. Такимъ образомъ зачастую отдаленно смежное во внѣшнемъ мірѣ становится непосредственно смежнымъ въ сознаніи наблюдателя. Къ тому же эта смежность вовсе не есть внѣшнее присоединеніе одного психическаго состоянія къ другому: содержаніе каждаго воспріятія, а также послѣдовательный рядъ событій въ душевной жизни образуютъ всегда тѣсно сплоченное единство; правда, огромное количество связей въ такомъ единствѣ всегда бываетъ «дано», и о нихъ мы поговоримъ позже, но не малое число ихъ возникаетъ, какъ результатъ активно произведеннаго синтеза, и составляетъ продуктъ типичнаго цѣлестремительнаго акта. Напр., если во время бури помѣщикъ смотритъ на барометръ и замѣчаетъ, насколько онъ опустился, эти двѣ идеи оказываются смежными и объединенными не потому, что соотвѣтствующіе объекты болѣе смежны, чѣмъ всѣ остальные,—шторы въ кабинетѣ, гдѣ виситъ барометръ, въ такой же мѣрѣ смежны съ бурей,—а потому, что въ умѣ наблюдателя показаніе барометра и буря непосредственно соотнесены другъ съ другомъ. Въ такихъ случаяхъ ассоціація есть результатъ *ассоцірованія*, которое очень часто относится даже къ числу опознанныхъ волевыхъ актовъ; напр., заучивая слова чужого языка, мы нарочно всѣми возможными способами сопоставляемъ слова родного языка съ иностранными, заглядывая въ словарь, прочитывая, произнося и записывая ихъ рядомъ другъ съ другомъ.

Какъ уже сказано выше въ главѣ о волѣ, очень часто синтезы, анализы и т. п. продукты волевыхъ актовъ, произведенные первоначально «моею» дѣятельностью, впоследствии всплываютъ въ сознаніи, какъ нѣчто «данное», произведенное гдѣ-то за предѣлами я (быть можетъ, въ низшихъ центрахъ). Точно то же наблюдается и въ случаяхъ ассоцірованія, объединенія налич-

наго разнообразнаго содержанія сознанія въ единство: это единство впослѣдствіи восстанавливается гдѣ-то за предѣлами я, и изъ него путемъ сосредоточенія вниманія выбираются тѣ элементы, которые оказываются соотвѣтствующими новымъ цѣлямъ, новымъ интересамъ, и выносятся въ сферу «моихъ» состояній. Слѣдовательно, ассоціированіе есть въ высшей степени цѣлесообразный актъ: оно въ силу какого-то неизвѣстнаго намъ взаимоотношенія между я и не-я подготавливаетъ матеріалъ, облегчающій дѣятельности я. Большою приспособленностью къ жизни должно отличаться то я, которое обладаетъ умѣньемъ ассоціировать возможно большее количество самыхъ разнообразныхъ состояній съ такою силою, чтобы впослѣдствіи за предѣлами я подготавливались на порогѣ сознанія по малѣйшему поводу (напр., по поводу воспріятія) сложные, вполне сформировавшіеся ряды такихъ состояній, какъ нѣчто «данное», такъ чтобы на долю я оставалась лишь сравнительно легкая задача выбрать изъ этихъ состояній подходящія и сосредоточеніемъ на нихъ вниманія ввести ихъ въ кругъ «моихъ» состояній. Въ особенности очевидна эта цѣлесообразность ассоціированія въ тѣхъ случаяхъ, когда объединяются особенно тѣсно не какіе попало элементы прошлаго, а наиболѣе необходимыя для будущихъ дѣятельностей, напр., если ассоціируются цѣли и средства, сходныя явленія, наиболѣе выдающіяся интенсивныя состоянія, отличающіяся наибольшимъ чувственнымъ тономъ и т. п. Это именно и наблюдается въ дѣйствительности.

Если ассоціированіе есть цѣлестремительная дѣятельность, переносющаяся впослѣдствіи куда-то за предѣлы я, наподобіе рефлексовъ и автоматическихъ актовъ, то не удивительно, если бы оказалось, что у людей съ высоко развитою способностью ассоціированія установленіе синтеза во многихъ, по крайней мѣрѣ, простѣйшихъ случаяхъ совершается и въ моментъ воспріятія гдѣ-то за предѣлами я (какъ это возможно, объ этомъ мы поговоримъ въ главѣ о «Личности»). И въ самомъ дѣлѣ, въ сознаніи взрослого человѣка такія группы объектовъ, какъ извозчикъ съ его экипажемъ и лошадыю, полкъ солдатъ, крыша, окна, стѣны и крыльцо дома, мелодія народной пѣсни, услышанная среди уличнаго шума, сразу выдѣляются изъ другихъ смежныхъ объектовъ, уже въ воспріятіи «даны», какъ объединенное цѣлое; слѣдовательно, въ такихъ случаяхъ уже первоначальное ассоціиро-

ваніе происходит гдѣ-то за предѣлами я, а воспроизведеніе такихъ ассоціаций и подавно производится не въ сферѣ я. Такимъ образомъ обширный запасъ матеріаловъ для дальнѣйшихъ дѣятельностей, комбинаціи цѣлей и средствъ, длинные ряды сходныхъ явленій и т. п. группы, могутъ быть заготовлены безъ всякой траты силъ со стороны я.

Многіе, хотя, конечно, далеко не всѣ случаи ассоціаціи по сходству также могутъ быть объяснены подобнымъ ассоціированіемъ. Намъ въ высшей степени полезно запоминать сходныя другъ съ другомъ явленія, такъ какъ выборъ средствъ для достиженія цѣлей чрезвычайно облегчается этимъ. Если у насъ нѣтъ подъ руками молотка съ раздвоеннымъ концомъ, чтобы вытащить гвоздь, можно сдѣлать это ножомъ; если нѣтъ линейки, можно замѣнить ее переплетомъ книги, и т. п. Вообще, во всякомъ случаѣ, когда обычно употребляемое средство для достиженія цѣли отсутствуетъ, стоитъ только вспомнить рядъ сходныхъ съ нимъ предметовъ, и среди нихъ тотчасъ же найдется что-нибудь вполне пригодное для достиженія той же цѣли. Поэтому у насъ должна существовать склонность обращать вниманіе на сходные предметы и ассоціировать ихъ въ особыя группы. Эта склонность между прочимъ обнаруживается въ томъ удовольствіи, которое доставляетъ находеніе сходствъ между различными предметами. Огромное количество остроутъ, загадокъ, и задачъ-шутокъ построены на этой склонности. При изученіи систематики растений и животныхъ умѣніе безъ помощи опредѣлителя правильно установить семейство или даже родъ, къ которому относится данный видъ, служить источникомъ громаднаго удовольствія. По поводу приведенныхъ примѣровъ ассоціированія по сходству можно возразить, что это случаи сравнительно экстраординарные, между тѣмъ ассоціація по сходству есть явленіе чрезвычайно распространенное. Въ отвѣтъ на это слѣдуетъ напомнить объ одномъ необычайно распространенномъ случаѣ ассоціированія по сходству. Каждый актъ опознанія, слѣдовательно, всякое воспріятіе, всякое сознаніе внѣшняго объекта или внутренняго состоянія, какъ «этого опредѣленнаго» явленія, возможны не иначе, какъ на основаніи различенія, а всякое различеніе возможно не иначе, какъ путемъ находенія и сходствъ, и различій. Если такъ, то всякое ассоціированіе опознанныхъ состояній должно сопро-

вождаться между прочимъ и ассоціированіемъ по сходству и контрасту <sup>1)</sup>).

Очень часто въ сознаниі всплываютъ подъ вліяніемъ сходства идеи, никогда не встрѣчавшіяся прежде рядомъ, слѣдовательно, не могшія послужить матеріаломъ для ассоціирования. Какъ извѣстно, и въ такихъ случаяхъ ассоціація по сходству можетъ быть сведена къ ассоціаціи по смежности, если сходныя состоянія сложны. Если одно состояніе складывается изъ частей abc, а другое изъ ade, то вслѣдъ за состояніемъ abc мы можемъ вспомнить ade потому, что a ассоціировано по смежности и съ be и съ de. Наконецъ, надобно замѣтить, что ассоціація по сходству часто бываетъ опосредствована чувствованіями, настроеніями и стремленіями; если принять ихъ въ расчетъ, то такія воспроизведенія опять-таки сведутся къ ассоціаціи по смежности. Сюда относится, напр., такой случай: любясь пейзажемъ въ туманный осенній день, мы испытываемъ сложное мистическое настроеніе и вслѣдъ за этимъ вспоминаемъ картины художника, отличающіяся такимъ же мрачнымъ тономъ и неопредѣленностью силуэтовъ и вызывающія подобное же мистическое настроеніе.

Не всѣ случаи ассоціаціи по сходству могутъ быть сведены къ ассоціаціи по смежности, и въ свою очередь не всякой ассоціаціи по смежности предшествуетъ ассоціированіе, обусловленное человѣческимъ я. Соотвѣтственно наличному состоянію на порогѣ сознания всегда толпится безчисленное количество самыхъ разнообразныхъ идей, связанныхъ съ наличною иногда очень отдаленно; трудно допустить, чтобы всѣ такія связи были подготовлены предшествующимъ ассоціированіемъ, которое произведено человѣческимъ я. Такое появленіе произошло на порогѣ «моего» сознания скорѣе слѣдуетъ объяснять какимъ-нибудь всеобщимъ свойствомъ міра, напр., цѣльностью и единствомъ мірового сознания, цѣльностью, которая доходитъ до такихъ размѣровъ, что вмѣстѣ съ частью всегда дано и цѣлое, хотя бы и въ зачаточномъ состояніи. Съ этой точки зрѣнія ассоціированіе, производимое человѣческимъ я, есть лишь частный случай цѣльности мірового сознания <sup>2)</sup>. Впрочемъ, мы не имѣемъ никакого права высказывать подобную гипотезу, да и вовсе не нуждаемся въ ней,

<sup>1)</sup> См. статью «Сознаніе и знаніе». Вопр. фил. кн. 64.

<sup>2)</sup> См. Геффдингъ, Очерки Психологіи, 3 изд., стр. 134.

такъ какъ вопросъ о томъ, что происходитъ за предѣлами я, какимъ образомъ готовится «данный» матеріаль, состоящій изъ элементовъ болѣе или менѣе смежныхъ, совершенно не касается насъ въ этомъ сочиненіи. Ссылка на цѣльность мірового сознанія и даже ссылка на ассоціированіе, производимое предварительно человѣческимъ я, была сдѣлана исключительно съ цѣлью какъ либо *иллюстрировать* также и ту сторону процесса воспроизведенія, которая совершается за предѣлами человѣческаго я; иначе разсужденія о сторонѣ процесса, зависящей отъ я, могутъ показаться черезъ чуръ туманными. Наша задача была вполнѣ разрѣшена уже тогда, когда мы показали, что появленіе воспроизведенной идеи въ «моемъ» сознаніи не опредѣляется одними внѣшними обстоятельствами, что они готовятъ какимъ-то образомъ «данный» матеріаль, а проникновеніе его въ «мое» сознаніе всецѣло обусловлено «моимъ» вниманіемъ, т. е. «моими» интересами.

Остается разобрать еще нѣкоторые частные случаи, какъ бы опровергающіе насъ, какъ бы указывающіе на то, что, по крайней мѣрѣ иногда, внѣшнія условія, напр., чрезвычайно частое повтореніе какой-нибудь идеи въ прошломъ, всецѣло обуславливаютъ вторженіе этой идеи въ «мое» сознаніе, независимо отъ «моихъ» интересовъ и даже вопреки имъ. Если студентъ въ теченіе двухъ-трехъ недѣль упорно готовится къ экзамену изъ органической химіи, то послѣ экзамена его долго могутъ осажать отрывки воспоминаній, касающихся этой науки, и явленіе это принимаетъ иногда патологическій характеръ: стоитъ только произнести какое-нибудь слово, хотя бы отдаленно напоминающее какой-либо терминъ химіи, чтобы этотъ терминъ тотчасъ всплылъ въ сознаніи, напр., за словомъ «хлѣбъ» тотчасъ же слѣдуетъ воспоминаніе о «хлорѣ». Подобныя воспоминанія могутъ быть почти постоянно на порогѣ сознанія, такъ что всякая попытка подумать о чемъ бы то ни было начинается всплываніемъ въ сознаніи такихъ неотвязныхъ идей. Конечно, это вовсе не значитъ, будто ихъ появленіе не есть цѣлестремительный актъ. Нужно не смѣшивать цѣлестремительность съ цѣлесообразностью, т. е. съ удачнымъ выборомъ средствъ. Когда мы обдумываемъ какую бы то ни было мысль, собираемся отвѣчать на вопросъ и т. п., всѣ эти дѣятельности почти всегда начинаются поспѣшнымъ исканіемъ подходящихъ матеріаловъ, въ сознаніи появляются

хаотическіе обрывки мыслей, на которыхъ сознание на минуту останавливается, но тотчасъ же покидаетъ многія изъ нихъ, такъ какъ онѣ оказываются неподходящими. Во многихъ случаяхъ мысли, наиболѣе подготовленныя внѣшними условіями, напр., частымъ повтореніемъ, къ тому, чтобы, вполне сформировавшись, стоять на порогѣ сознания, быть можетъ, только потому привлекаютъ въ себѣ вниманіе, что вполне развиты, такъ что малѣйшаго отклоненія въ ихъ сторону совершенно достаточно, чтобы онѣ попали въ «мое» сознание, и въ моментъ исканія и затрудненія невольно удѣляешь имъ хоть долю вниманія въ надеждѣ найти что-либо подходящее. Точно такъ, если упадетъ лампа и загорится керосинъ, присутствующіе растерявшись, начинаютъ или, по крайней мѣрѣ, собираются бросать на пламя всякую попавшуюся подъ руки вещь.

Наконецъ, намъ могутъ еще возразить, что самыя стремленія, даже и стремленія въ актѣ вниманія возникаютъ по законамъ ассоціаціи. Съ этимъ и въ самомъ дѣлѣ необходимо согласиться, но лишь до извѣстной степени, именно поскольку сложныя высоко развитыя стремленія бывають опознанными, заключаютъ въ себѣ представленія, воспоминанія, и т. п., т.-е. требуютъ обработки путемъ сравненія, различенія, припоминанія и складываются послѣ такой обработки не изъ однихъ «моихъ», но и еще изъ «данныхъ» состояній сознания. Таково, напр., стремленіе красиво разставить мебель въ комнатѣ по опредѣленному плану. Подобныя стремленія въ законченной формѣ составляютъ, какъ и всякое опознанное состояніе, вторичное явленіе въ душевной жизни, развивающееся вслѣдъ за первоначальнымъ болѣе простымъ неопознаннымъ стремленіемъ къ красивому цѣлому. Многія сложныя цѣли могутъ быть достигнуты не иначе, какъ при помощи такъ обработанныхъ стремленій; поскольку эта обработка основывается на прошломъ опытѣ и требуетъ припоминанія, постольку и самыя стремленія въ конечномъ, дифференцированномъ видѣ могутъ подлежать закону ассоціаціи. Правильнѣе, конечно, было бы выразиться, что закону ассоціаціи подчиняются не самыя стремленія, а выработка представленій, выражающихъ содержаніе стремленій. Такъ какъ мы знаемъ свое стремленіе только тогда, когда этотъ актъ опознанія его совершенъ, то мы не различаемъ этихъ двухъ стадій развитія стремленія и потому подвергаемся опасности перенести на самое стремленіе тѣ законы, которымъ подчиняется

актъ опознанія стремленія. Эта опасность еще увеличивается тѣмъ, что мы склонны относить къ области стремленій также и болѣе сложныя внутренніе акты, возникающіе по поводу первоначально смутнаго стремленія; напр. если вслѣдъ за смутнымъ влеченіемъ сдѣлать пріятный сюрпризъ другу по случаю его именинъ, тотчасъ же приходитъ въ голову остроумное средство для достиженія этой цѣли, то само собою разумѣется придумываніе средства подчинено закону ассоціаціи идей, но зависимость отъ припоминаемаго матеріала распространяется лишь на *актъ нахожденія* средства для удовлетворенія первоначальнаго смутнаго влеченія, а не на *само* это влеченіе.

Опознанное стремленіе часто можетъ быть предметомъ воспоминанія, и, слѣдовательно, возникать соотвѣтственно закону ассоціаціи идей. Однако *вспоминаемое стремленіе* вовсе не есть *дѣйствительное хотѣніе, желаніе*. Впрочемъ, оно легко можетъ послужить поводомъ къ возникновенію дѣйствительнаго стремленія, и это обстоятельство всего болѣе способствуетъ мысли, будто самыя стремленія подчиняются закону ассоціаціи идей. Несостоятельность этой мысли становится тотчасъ же ясною, если сопоставить воспоминаніе о какомъ-нибудь отжившемъ стремленіи (которое не служитъ теперь поводомъ къ пробужденію дѣйствительнаго стремленія) съ живымъ, дѣйствительнымъ хотѣніемъ; хотѣть и припоминать хотѣніе—это значитъ переживать два психическія состоянія въ такой же мѣрѣ различныя, какъ наличное воспріятіе Исаакіевского собора и воспоминаніе о немъ. Утверждать, что дѣйствительное хотѣніе есть воспроизведеніе прошлыхъ хотѣній, возникающее по ассоціаціи идей, это все равно, что говорить, будто наличное воспріятіе возникаетъ путемъ воспроизведенія. Кромѣ этого возраженія, основаннаго на различіи между воспроизведеннымъ и дѣйствительнымъ хотѣніемъ, можно сослаться еще на явленіе умиранія стремленій. Какъ бы часто ни повторялось какое-нибудь стремленіе, какъ бы интенсивно оно ни было, все равно, если оно изжито, т. е. если цѣль вполне достигнута, оно умираетъ и можетъ воскреснуть только въ видѣ припоминанія или въ видѣ «даннаго» стремленія, но не какъ «мое» стремленіе. Напримѣръ, если ученый, написавшій сочиненіе и печатающій его, въ теченіе цѣлаго года съ большимъ интересомъ ходитъ въ типографію, наблюдая за печатаніемъ иллюстрацій и т. п., то какъ бы часто

и интенсивно ни повторялись въ прошломъ стремленія посягнуть типографію, они тотчасъ же исчезаютъ, какъ только трудъ исполнѣнъ. Хорошій примѣръ этого рода есть въ Крейцеровой сонатѣ Толстого. Позднышевъ очень часто хотѣлъ совершить самоубійство изъ ненависти къ женѣ, желая потрясти ее, причинить ей сильное страданіе. Тяжело ранивъ ее, онъ идетъ въ свой кабинетъ, беретъ въ руки револьверъ, сознаетъ, что самоубійство необходимо, но чувствуетъ, что теперь у него нѣтъ въ дѣйствительности ни малѣйшаго желанія покончить съ собою.

Если всякое воспроизведеніе опирается на «данный» матеріалъ, подготовленный на порогѣ сознанія соотвѣтственно закону ассоціаціи, но окончательный выборъ изъ этого матеріала тѣхъ элементовъ, которые дѣйствительно должны всплыть въ «моемъ» сознаніи, зависитъ отъ «моихъ» интересовъ, и въ частности отъ «моего» вниманія, то надобно ожидать, что индивидуальныя различія въ области воспроизведенія и вообще памяти чрезвычайно велики какъ между различными лицами, такъ и у одного и того же лица въ отношеніи къ разнымъ предметамъ; между тѣмъ, экспериментальныя изслѣдованія показываютъ, что существуютъ сравнительно однообразныя зависимости припоминанія отъ различныхъ внѣшнихъ факторовъ. Однако болѣе подробное разсмотрѣніе этихъ изслѣдованій показываетъ, что они вовсе не противорѣчатъ развитымъ здѣсь взглядамъ. Экспериментальная психологія не можетъ браться за изслѣдованіе явленій припоминанія во всей ихъ конкретной сложности. Она выдѣляетъ одну какую-нибудь сторону, одинъ факторъ изслѣдуемаго явленія и изучаетъ его съ помощью искусственнаго упрощенія дѣйствительности. При этомъ прежде всего изучаются объективные факторы, потому что ихъ легче всего учесть, но значеніе субъективныхъ индивидуальныхъ факторовъ при этомъ вовсе не отрицается: наоборотъ, ихъ тщательно приводятъ къ равенству въ различныхъ сравниваемыхъ случаяхъ, такъ какъ безъ этой предосторожности ряды опытовъ оказываются несравнимыми. Сошлемся, напр., на изслѣдованія Мюллера и Пильцекера о памяти, которые между прочимъ опредѣляли зависимость припоминанія отъ количества повтореній при запоминаніи. Для запоминанія они брали ряды бессмысленныхъ слоговъ; бессмысленность необходима для того, чтобы всѣ слоги представляли для



испытуемаго субъекта одинаковую степень интереса. Читать эти слоги, наклеенные на равномерно вращающійся барабанъ, необходимо было съ одинаковымъ вниманіемъ, затрачивая на каждый слогъ одинаковое время, и по возможности не думать о нихъ въ промежуткѣ между запоминаніемъ и воспроизведеніемъ. Во время чтенія на слогахъ дѣлались трохаическія ударенія (одинъ слогъ съ удареніемъ, другой безъ ударенія); спустя нѣкоторое время послѣ чтенія испытуемому субъекту показывали слоги, прочтенные съ удареніемъ, съ тѣмъ, чтобы онъ припомнилъ слѣдующій слогъ безъ ударенія. Количество правильно припоминаемыхъ слоговъ, быстрота воспроизведенія и т. п. особенности припоминанія оказываются зависящими отъ числа повтореній при запоминаніи. Этотъ результатъ нисколько не противорѣчитъ нашему утвержденію, что переходъ идеи въ сферу «моего» сознанія вполне зависитъ отъ «моихъ» стремленій. Но, конечно, при относительномъ равенствѣ субъективныхъ условій припоминанія должно обнаруживаться также и вліяніе объективныхъ факторовъ. Впрочемъ, и здѣсь вліяніе объективнаго фактора обнаруживается лишь благодаря еще одному упрощенію наблюденія, необходимостью котораго особенно подтверждаются наши взгляды. Если мы правы, то припоминаніе есть всегда выборъ нужной идеи изъ числа «данныхъ» идей, подготовленныхъ на порогѣ сознанія; слѣдовательно, всякое припоминаніе есть исканіе, приводящее къ удачному результату, обыкновенно, не сразу; если бы изслѣдователь принималъ въ расчетъ самую *первую стадию исканія*, то каждый случай припоминанія оказался бы настолько свособразнымъ, что почти невозможно было бы установить связь между припоминаніемъ и числомъ повтореній идеи въ прошломъ. Когда испытуемому субъекту показываютъ одинъ изъ прочитанныхъ слоговъ, ему, обыкновенно, вовсе не сразу припоминается слѣдующій слогъ: очень часто сначала припоминается только то мѣсто, гдѣ находится слогъ, или же припоминается цѣлый соотвѣтствующій рядъ слоговъ и путемъ реконструкціи его получается искомый слогъ; иногда для припоминанія слога дѣлаются движенія губами, въ нѣкоторыхъ случаяхъ припоминается прежде всего, что искомый слогъ относится къ числу легко произносимыхъ, что онъ похожъ на какое-нибудь осмысленное слово и т. п.; очень часто сначала припоминаются какіе-нибудь другіе слоги, но испытуемый субъектъ

знать, что они не нужны и роется въ памяти до тѣхъ поръ, пока найдетъ нужный слогъ <sup>1)</sup>). Если сюда присоединить еще различныя чувствованія, сопровождающія этотъ процессъ исканія, всевозможные обертоны въ родѣ тѣхъ, что описаны Джемсомъ и т. п., то первоначальныя стадіи припоминанія окажутся безконечно разнообразными, и при томъ разнообразіе это окажется неописуемымъ, не подлежащимъ точному учету. Поэтому, для цѣлей экспериментальнаго изслѣдованія приходится еще болѣе упростить задачу, именно, оставить въ сторонѣ то, что возникаетъ въ сознаніи непосредственно вслѣдъ за узнаваніемъ показаннаго слога, а отмѣчать лишь конечный результатъ исканія, т. е. удачу или неудачу его. Неудивительно, если упрощенная такимъ образомъ дѣйствительность не даетъ никакихъ указаній на самый механизмъ припоминанія, на важнѣйшій дѣятельный факторъ его, именно на «мои» стремленія.

## V. Личность.

### 1. Понятія духа, личности и я.

Все содержаніе индивидуальнаго сознанія или, вѣрнѣе, даже каждое явленіе въ немъ можетъ быть подраздѣлено на двѣ стороны, на «мое» и «данное мнѣ». До сихъ поръ подъ словомъ я мы разумѣли просто совокупность «моихъ» состояній сознанія, но теперь пора придать болѣе специальное значеніе этому термину. Обыкновенно, этимъ словомъ обозначается не та или иная группа состояній сознанія, а болѣе высокое начало, гипотетически допускаемое для объясненія нѣкоторыхъ особенныхъ свойствъ «моей» психической жизни. Впрочемъ, слѣдуя общему феноменалистическому теченію современной науки, подъ терминомъ я можно разумѣть также «мои» *состоянія сознанія или часть ихъ, поскольку они отличаются нѣкоторыми особенными свойствами*. Мы будемъ строить свои опредѣленія такъ, чтобы они соотвѣтствовали феноменалистическимъ тенденціямъ современнаго эмпирическаго изслѣдованія.

Особенныя свойства совокупности «моихъ» состояній сознанія, заслуживающія того, чтобы выразить ихъ въ особомъ понятіи

<sup>1)</sup> Müller und Pilzecker, Experimentelle Beiträge zur Lehre vom Gedächtniss, S. 13—19.

суть единство и творческая активность этих состояній. Оба эти свойства приурочены къ «моимъ» стремленіямъ. Перемѣны въ «моей» жизни всегда причиняются стремленіями, и эти стремленія не разрознены, а причиняють другъ друга, образуя системы, въ которыхъ производныя звенья относятся къ болѣе первоначальнымъ, какъ средство къ цѣли. Слѣдовательно, стремленія въ самомъ дѣлѣ суть не только активное начало, но и начало связывающее «мои» состоянія въ систематическое цѣлое. Поэтому, мы будемъ обозначать терминомъ я систему «моихъ» стремленій.

Ходъ развитія самосознанія подтверждаетъ, что словомъ я обозначается объединяющее активное начало въ индивидуальномъ сознаніи <sup>1)</sup>. Такъ какъ разграничить данное и произведенное нами содержаніе сознанія трудно, то первоначально словомъ я обозначаются не только стремленія, но и вызываемыя ими перемѣны (мысли, эмоціи и т. п.) и даже тѣло, т.-е. та часть внѣшняго міра, которая наиболѣе зависитъ отъ нашей активности; въ послѣдствіи тѣло уже не включается нами въ значеніе слова я: своимъ я мы начинаемъ называть лишь наши акты и ихъ психическое содержаніе. При этомъ психическія состоянія, разыгрывающіяся на периферіи сознанія, тоже не включаются въ сферу я. Если на периферіи сознанія промелькнетъ, не оставивъ никакого слѣда, совершенно «помимо нашей воли» какая-либо дурная едва сформировавшаяся мысль, мы чувствуемъ себя въ такой мѣрѣ неповинными въ ней, настолько же не относимъ ее къ своему я, какъ и судорогу въ ногѣ.

Наконецъ, при дальнѣйшемъ самоанализѣ является потребность произвести еще болѣе глубокое разграниченіе въ оставшемся содержаніи я. Содержаніе акта (воспріятіе, мысль, картина фантазіи) представляются чѣмъ-то болѣе далекимъ отъ я въ сравненіи со стремленіями, давшими начало этимъ актамъ. Если кто-либо косить глаза, чтобы заглянуть въ чужое письмо или настоживаетъ ухо, чтобы подслушать чужой разговоръ, то для характеристики его я не важно, видѣлъ ли онъ что-нибудь или слышалъ, а важно то, что ему хотѣлось видѣть и слышать. Если остановиться на этой ступени самоанализа, то подъ словомъ я нужно разумѣть совокупность стремленій, встрѣчающихся въ индивидуальномъ сознаніи.

1) См. Вундтъ. Очеркъ психологіи, перев. подъ ред. Грота, стр. 261.

Однако и на этомъ нельзя остановиться: стремленія, быть можетъ, стоятъ ближе всего къ я, но они еще не составляютъ самого я: о каждомъ изъ нихъ въ отдѣльности мы говоримъ «мое стремленіе» но не «я—стремленіе». Итакъ, позади «моихъ» стремленій или среди нихъ нужно еще отыскать отличное отъ нихъ я. Выполняя эту задачу, мы можемъ придти лишь къ очень неопредѣленному результату, именно принуждены лишь ограничиться констатированіемъ факта, что всѣ мои стремленія сознаются связанными съ какимъ-то однимъ и тѣмъ же ближе неопредѣленнымъ центромъ; иными словами, они, а вмѣстѣ съ тѣмъ и перемѣны, производимыя ими, составляютъ единство, *непосредственно сознаваемое, какъ единство*. Нѣкоторыя группы стремленій, относящихся другъ къ другу, какъ средства къ цѣлямъ, особенно тѣсно сплочены и непосредственно сознаются, какъ *обусловленныя* лежащимъ въ основѣ ихъ *первоначальнымъ* стремленіемъ <sup>1)</sup>. Поэтому можно сказать, что каждое я выражается въ видѣ единства нѣсколькихъ первоначальныхъ стремленій, изъ которыхъ вытекаютъ ряды производныхъ стремленій. Быть можетъ, и эти опознанныя первоначальныя стремленія составляютъ единство также потому, что они суть производныя стремленія, возникающія изъ какого-либо одного неопознаннаго, наиболѣе глубокаго «моего» стремленія. Повидимому, я есть нѣчто болѣе высокое, чѣмъ отдѣльныя стремленія; однако для нашего познанія оно ближе неопредѣлимо и выражается для насъ лишь въ видѣ единства стремленій и соотвѣтствующихъ имъ перемѣнъ. Поэтому намъ остается лишь заняться изученіемъ свойствъ этого единства.

Самое замѣчательное свойство этого единства—это его *относительная самостоятельность, непроеводность*, въ томъ смыслѣ, что оно не есть сумма своихъ элементовъ (представленій, чувствъ и т. п.), что его элементы не существуютъ раньше его: оно возникаетъ не такъ, какъ куча камней, которая складывается изъ частей, лежавшихъ прежде отдѣльно. Новые члены въ единствѣ я не присоединяются извнѣ, а какъ бы вырастаютъ изъ самого этого единства, хотя и при участіи внѣшнихъ воздѣйствій, такъ что въ немъ цѣлое существуетъ раньше частей. Эта мысль подробно подтверждается всею предыдущей главой, въ которой показано, что всякая перемѣна въ жизни я, даже

1) См. гл. IV.

и возникающая по поводу внѣшнихъ явленій, есть реакція я, обусловленная его внутреннею природою, его стремленіями. Поэтому-то и возможно единство я: оно можетъ сохраняться лишь въ томъ случаѣ, если внѣшніе факторы перемѣнъ играютъ не одинаковую роль съ внутренними, если я реагируетъ не на всякій внѣшний поводъ, а лишь на тотъ, который соотвѣтствуетъ его природѣ, и лишь такъ, какъ это соотвѣтствуетъ его природѣ.

Развертываніе жизни я изъ внутренней природы его нарушается только въ рѣдкихъ случаяхъ, именно тогда, когда перемѣна возникаетъ на основаніи стремленій, которыя мы назвали вынужденными <sup>1)</sup>. Однако, именно эти исключительные случаи, объясненія которыхъ мы поищемъ въ концѣ настоящей главы, подчеркиваютъ нашу мысль о непроизводности я изъ элементовъ, входящихъ въ него, о томъ, что эти элементы возникаютъ изъ я, а не складываютъ я. Въ самомъ дѣлѣ, перемѣны, насильственно вторгающіяся извнѣ, вовсе не составляютъ того, что мы называемъ нашимъ я, онѣ сознаются, какъ нѣчто нарушающее нормальный ходъ жизни я, и вызываютъ сопротивленіе, кончающееся рано или поздно побѣдою я.

Въ отвѣтъ на соображенія о зависимости реакцій я отъ его внутренней природы часто говорятъ, что сама внутренняя природа сложилась постепенно подъ вліяніемъ внѣшнихъ условій, въ родѣ наслѣдственности (вліяніе организациі родителей), воспитанія, климата, пищи и т. п. Поэтому хотя перемѣны въ развитомъ я и обуславливаются преимущественно внутреннимъ факторомъ, все же это не указываетъ на самостоятельность и непроизводность я и реакцій, изъ которыхъ складывается его жизнь: своеобразіе его реакцій есть результатъ своеобразной совокупности прежнихъ внѣшнихъ вліяній. Однако возражающіе такимъ образомъ упускаютъ изъ виду, что и прежнія вліянія, насколько мы знаемъ жизнь я на основаніи опыта, вызывали перемѣны въ я не сами по себѣ, а при столкновеніи съ внутреннимъ факторомъ и соотвѣтственно ему. Слѣдовательно, реакціи развитого я дѣйствительно зависятъ отъ его прошлаго, однако подъ словомъ прошлое нужно разумѣть не совокупность внѣшнихъ условій, а совокупность внутреннихъ переживаній, которыя, правда, возни-

1) См. „Волюнтаристическое ученіе о волѣ“, II, 1. „Вопр. фил.“, кн. 62.

кали по поводу внѣшнихъ условій, но имѣли своеобразную форму въ зависимости отъ стремленій я. Такъ, напр., два ребенка могутъ въ дѣтствѣ подвергаться несправедливостямъ и жестокому обращенію, но реакціи ихъ на эти воздѣйствія могутъ быть настолько различными, что изъ одного выйдетъ отъявленный негодяй, а изъ другого—святой. Мы не можемъ здѣсь отказать себѣ въ удовольствіи привести образное выраженіе этой мысли изъ статьи Геффдинга «Ueber Wiedererkennen, Association und psychische Activität»: «Какъ небесныя тѣла нашей солнечной системы, по канто-лапласовской гипотезѣ, имѣли нѣкоторую начальную скорость и начальное направленіе, когда оторвались отъ огромной туманности, такъ и наша сознательная жизнь, — въ тотъ моментъ, когда она пробуждается изъ мрака, не освѣщеннаго сознаниемъ, — начинается съ активности, сообразной съ законами, которымъ она подчиняется и впоследствии. Она начинается съ предрасположеній, не только обуславливающихъ то, что изъ нея можетъ выйти впоследствии, но и сообщающихъ ей въ отношеніи внѣшнихъ вліяній извѣстную самостоятельность. Развитие начинается не съ абсолютнаго покоя, а переходитъ отъ болѣе элементарныхъ къ болѣе сложнымъ формамъ активности. Индивидуальныя различія основываются на степени активности и направленіи, въ которомъ она движется съ самаго начала» <sup>1)</sup>.

Не соглашаться съ этимъ разсужденіемъ, это значить утверждать, что всевозможныя условія въ родѣ кислорода, мяса, кофе, и т. п. обладаютъ до извѣстной степени самостоятельную, производную активность, за исключеніемъ только я, которое первоначально исполнѣ пассивно и реагируетъ впоследствии лишь соотвѣтственно тому, что въ него вложили внѣшнія условія. Точнѣе говоря, это значить, что я первоначально вовсе не существовало (поэтому-то оно и было абсолютно пассивно), а впоследствии оно возникло, какъ сумма явленій, которыя относятся къ различнымъ субстанціальнымъ (производнымъ) единствамъ (напр., къ различнымъ клѣточкамъ тѣла), и составляютъ въ свою очередь вмѣстѣ нѣкоторое единство, однако это единство *не субстанціальное* (не производное изъ своихъ частей), а *внѣшнее* сложившееся, подобное, напр., единству спора въ научномъ обществѣ, въ томъ смыслѣ, что отдѣльныя явленія, изъ

<sup>1)</sup> Vierteljahrsschrift für wiss. Philosophie, XIV, III, стр. 316.

которыхъ складывается такой споръ или такое я, относятся къ различнымъ субстанціямъ. Именно такъ и смотрятъ на единство я материалисты; этотъ взглядъ необходимо вытекаетъ изъ основъ ихъ міровоззрѣнія, и потому хотя онъ противорѣчитъ непосредственному сознанію и приводитъ къ натяжкамъ, имъ приходится держаться его.

Въ иномъ положеніи находятся психологи, признающіе самостоятельность психическихъ явленій. Никакія внѣшнія для психологіи соображенія не препятствуютъ имъ признать, согласно съ непосредственнымъ свидѣтельствомъ опыта, относительную непроеизводность я; поэтому для нихъ отрицать эту непроеизводность значить впадать въ противорѣчія и натяжки, ничѣмъ неизвиняемыя. Къ тому же они слѣдуютъ при этомъ всеобщему закону нашей познавательной дѣятельности, а можетъ быть и самой познаваемой дѣйствительности, согласно которому ни одно явленіе намъ не представляется самостоятельно существующимъ: каждое изъ нихъ не только причиняется другими явленіями, но еще и представляется существующимъ въ какомъ-либо единствѣ явленій, которое, какъ единство, относительно своихъ частей непроеизводно, т.-е. не складывается изъ нихъ, а существуетъ раньше ихъ, носить ихъ въ себѣ. Иными словами, каждое явленіе составляетъ принадлежность какой-либо *субстанціи*, такъ какъ подъ словомъ субстанція современная эмпирическая наука, старающаяся не выходить за предѣлы даннаго во времени и пространствѣ, разумѣетъ не что иное, какъ относительно замкнутое и относительно непроеизводное единство возможныхъ и дѣйствительныхъ явленій. Если психическія явленія не выводимы изъ физическихъ, то они должны, согласно этому закону, распадаться на такія единства, которыя можно назвать *духовными субстанціями*. При этомъ въ отношеніи единства я логически возможны двѣ гипотезы: во-первыхъ, можно считать единство я духовною субстанціею, которая или абсолютно непроеизводна, или входитъ, какъ часть, въ какую-либо высшую духовную субстанцію, напр., есть единство какой-либо частной группы дѣятельностей абсолютнаго субъекта, или же отпочковывается отъ равнаго ему единства, т.-е. отъ другого подобнаго ему, частнаго я (въ такомъ случаѣ въ параллель положенію *omnis cellula e cellula* можно было бы сказать: «всякое я изъ я»); во-вторыхъ, можно считать я не субстанціальнымъ, а *сборнымъ*

единствомъ, именно, предполагать, что оно складывается изъ болѣе простыхъ, но зато субстанціальныхъ духовныхъ единствъ, входящихъ въ него цѣликомъ, или же изъ отдѣльныхъ явленій, относящихся къ болѣе простымъ или болѣе сложнымъ, чѣмъ я, субстанціальнымъ духовнымъ единствамъ. Эта вторая гипотеза въ высшей степени непослѣдовательна. Она допускаетъ существованіе духовныхъ субстанцій, но подводитъ подъ это понятіе не я, а какія-то другія группы психическихъ явленій. Между тѣмъ единство и относительная самостоятельность жизни нашего я живѣе чувствуется нами, чѣмъ единство и самостоятельность какихъ бы то ни было другихъ группъ явленій. Какъ извѣстно, многіе философы предполагаютъ даже, что самая идея субстанціи явилась исключительно на почвѣ самонаблюденія и прилагается къ другимъ явленіямъ не только духовнаго, но и физическаго міра лишь по аналогіи, такъ сказать, путемъ полусознательнаго теоретизированія. Быть можетъ, эта мысль въ цѣломъ невѣрна, но ужъ во всякомъ случаѣ нужно согласиться, что въ мірѣ духовныхъ явленій наше я составляетъ единственный, хорошо намъ извѣстный примѣръ относительно самостоятельнаго сплошнаго единства духовныхъ явленій; поэтому надѣлять такими свойствами какія-то другія группы духовныхъ явленій, не данныя въ нашемъ непосредственномъ опытѣ въ такой полной формѣ, и отказывать въ нихъ нашему я это значитъ противорѣчить основнымъ требованіямъ эмпирической науки. Психологъ, признающій самостоятельность психической жизни вообще, можетъ принять вторую гипотезу, развѣ только подчиняясь какимъ-либо побочнымъ теоретическимъ соображеніямъ. Въ данномъ случаѣ такія соображенія могутъ быть двоякаго рода. Во-первыхъ, несмотря на принципъ самостоятельности психологическаго ислѣдованія, такой психологъ можетъ все же невольно подчиниться даннымъ психо-физиологій, истолкованнымъ въ духѣ матеріализма, и подъ вліяніемъ ихъ считать субстанціальнымъ единствомъ не я, а какую-нибудь болѣе простую группу психическихъ явленій. Во-вторыхъ, скептическое отношеніе къ субстанціальности я можетъ быть подсказано и нѣкоторыми фактами, указывающими на отсутствіе полной самостоятельности я; между прочимъ къ такому сомнѣнію могутъ приводить явленія рожденія и смерти, хотя они и не даны въ непосредственномъ опытѣ въ видѣ возникновенія или полного



уничтоженія я, а изучаются только объективнымъ методомъ, крайне ненадежнымъ именно въ этомъ экстраординарномъ случаѣ. Нечего и говорить, что данныхъ, говорящихъ противъ самостоятельности я, очень много. Но вѣдь никто и не обязываетъ насъ даже и въ наукахъ о физическомъ мірѣ разумѣть подъ субстанцію абсолютно самостоятельное, абсолютно замкнутое единство <sup>1)</sup>. Достаточно, если мы признаемъ въ психологіи производность я изъ явленій, входящихъ въ него, и предоставимъ другой наукѣ, именно метафизикѣ, рѣшать вопросъ, не слѣдуетъ ли признать, что я есть единство производное, возникающее, напр., изъ абсолютнаго субъекта или изъ другого такого же я. Такое ученіе объ относительной самостоятельности я и производности его изъ болѣе высокаго единства довольно широко распространено въ современной психологіи. Его, напр., придерживаются въ различныхъ видоизмѣненіяхъ Лотце, Имм. Герм. Фихте, Ремке, Гартманнъ, Паульсенъ, Вундтъ, Липпсъ.

Факты, относящіеся къ единству сознанія, настолько сложны и такъ настойчиво переводятъ изъ области психологіи въ область метафизики, что невозможно ограничиться разсмотрѣніемъ ихъ съ одной какой-либо точки зрѣнія, укладывающейся въ одномъ какомъ-либо понятіи. Поэтому многіе современные психологи, занимаясь этимъ вопросомъ, различаютъ понятія я и личности, души и я и т. п.

Значеніе этихъ терминовъ и характеръ этихъ различеній еще далеко не установились. Однако разбираться въ подробностяхъ намъ незачѣмъ. Мы занимаемся основными ученіями волюнтаристической психологіи, лишь поскольку они руководятъ эмпирическою психологіею; поэтому намъ достаточно двухъ понятій, одного психологическаго, соотвѣтственно данному въ опытѣ единству стремленій, и другого метафизическаго, соотвѣтственно предполагаемому высшему началу, лежащему въ основѣ этого единства. Первое понятіе мы обозначимъ терминомъ личность, а второе терминами духъ, душа, я. Впрочемъ этими послѣдними терминами мы будемъ пользоваться и вмѣсто термина личность, но не наоборотъ. Недоразумѣній отъ этого не произойдетъ, такъ какъ мы почти не будемъ заниматься метафизическимъ понятіемъ духа и его отношеніемъ къ личности, а будемъ изслѣ-

1) См. Логику Липпса, стр. 119 с.

довать лишь данное въ опытѣ относительно самостоятельное единство стремлений. Даже вопросъ о томъ, не есть ли каждое индивидуальное единство стремлений, т.-е. личность, одна изъ стадій развитія соотвѣтствующаго ей духа; такъ что духъ вѣченъ, но на разныхъ ступеняхъ своего развитія выражается въ видѣ различныхъ личностей, не занимаетъ насъ: доказывать, что личность, возникающая и исчезающая во времени, есть фаза развитія чего-то вѣчнаго, намъ вовсе не нужно, такъ какъ говоря о непроезводности и самостоятельности личности, мы имѣемъ въ виду лишь непроезводность ея изъ ея элементовъ (представлений, чувствъ и т. п.).

Какъ мы уже говорили, развиваемое нами ученіе о я заключаетъ въ себѣ лишь примѣненіе къ душевной жизни понятій, съ которыми мы оперируемъ на каждомъ шагу, рассуждая о физическомъ мірѣ. Всѣ явленія его распадаются для нашего воспріятія на субстанціальныя (непроезводныя изъ своихъ частей) единства, и каждый новый членъ такого единства возникаетъ по поводу воздѣйствія извнѣ, но опредѣляется по существу природою того единства, въ которомъ возникаетъ. Однако физическій міръ мы познаемъ лишь отрывочно въ сравненіи съ міромъ нашего я, поэтому нужно ожидать, что понятіе субстанции въ психологіи окажется болѣе содержательнымъ, чѣмъ въ наукахъ о физическомъ мірѣ. И это въ самомъ дѣлѣ такъ: мы назвали я не просто единствомъ явленій, а единствомъ стремлений; значитъ оно есть единство *дѣятельностей*, именно *цѣлестремительныхъ актовъ*. Въ болѣе общемъ смыслѣ признаковъ дѣятельности, активнаго порожденія явленій мы невольно вводимъ во всякое понятіе субстанции: измѣненія въ тѣлахъ подъ вліяніемъ воздѣйствій извнѣ мы склонны считать также *реакціями* тѣла. Обыкновенно, такое представленіе о физическомъ мірѣ принимаютъ за проявленіе нашей склонности къ антропоморфизму и стараются искоренить его въ ученіи о физическомъ мірѣ, а затѣмъ изгнать понятіе активности также и изъ психологіи. Быть можетъ, въ ученіи о физическомъ мірѣ такое направленіе имѣетъ серьезныя основанія, но въ психологіи оно приводитъ къ заблужденію: оно игнорируетъ чувствованіе активности или же дѣлаетъ его, а также понятіе силы вообще необъяснимымъ безъ натяжекъ. Возстановляя права этихъ важныхъ элементовъ всякаго міросозерцанія, и утверждая, что *я есть субстанція непосредственно*

сознающая всѣ свои состоянія, какъ свои акты, производимые ею сообразно своимъ стремленіямъ, мы такъ сказать лишь пытаемся вновь ввести антропоморфизмъ въ антропологию. Самые эти тер-мины уже указываютъ на законность нашего предпріятія.

Ученіе о личности, какъ о единствѣ стремленій, въ той формѣ, какъ оно развито до сихъ поръ, можетъ подать поводъ къ сопоставленію его съ извѣстною сценою изъ комедіи Мольера, съ разсужденіемъ доктора, который на вопросъ, почему усыпляетъ опиумъ, отвѣтилъ, что у опиума есть «усыпляющая способность». Намъ могутъ сказать, что мы, слѣдуя рецепту этого доктора, очень легко справляемся съ задачею объясненія явленій. Передъ нами разыгрывается какой-либо рядъ событій, напр., арестуютъ преступника, но онъ сначала пытается выскочить черезъ окно, а потомъ выхватываетъ револьверъ и стрѣляетъ; мы утверждаемъ, что личность преступника заключаетъ въ себѣ стремленіе къ свободѣ, стремленіе выскочить черезъ окно, выхватить револьверъ, прицѣлиться и нажать курокъ, находимъ такимъ образомъ причину всѣхъ этихъ явленій и успокоиваемся на этомъ.

Такое комическое изображеніе изложеннаго нами ученія было бы несправедливымъ. Во-первыхъ, огромная разница, между «усыпляющею способностью» и человѣческими стремленіями, на которыя мы дѣйствительно между прочимъ сослались бы въ дан-номъ случаѣ, состоитъ въ томъ, что способность, указывае-мая докторомъ, есть не новый фактъ, въ сравненіи съ усы-пленіемъ, а лишь описаніе того же факта усыпленія, какъ возможнаго; наоборотъ, стремленіе къ свободѣ, стремленіе выскочить черезъ окно и даже стремленіе нажать курокъ суть реальные факты иного порядка, чѣмъ выскакиваніе, нажатіе курка и т. д. и при томъ факты, необходимо предшествующіе дѣйствительному сознательному выскакиванію и т. п. Во-вто-рыхъ, мы вовсе не утверждаемъ, что единство стремленій, со-ставляющее личность, съ самаго начала дано цѣликомъ, такъ что преступникъ, уже при рожденіи на свѣтъ испытывалъ стрем-леніе выскочить черезъ окно, нажать курокъ, и эти стремленія только таились до того момента, когда обстановка дала поводъ къ соответствующей имъ реакціи. Ссылкою на стремленіе, мы дѣйствительно объясняемъ перемѣну и ея характеръ, но вслѣдъ за этимъ намъ предстоитъ гораздо болѣе трудная задача—объ-яснить, почему въ данномъ единствѣ возникло именно такое, а

не иное стремленіе. Новое стремленіе есть новый членъ внутренняго фактора перемѣнъ въ жизни я; въ единствѣ я эти новые члены, новыя стремленія обусловлены всѣми предыдущими стремленіями вмѣстѣ съ переживаніями, соответствующими имъ. Слѣдовательно, для объясненія новыхъ явленій въ жизни личности нужно изучить порядокъ возникновенія новыхъ производныхъ стремленій въ зависимости отъ единства старыхъ стремлений и перемѣнъ, иными словами, узнать законы смѣны психическихъ явленій. Одинъ изъ самыхъ общихъ такихъ законовъ мы попытались установить въ предыдущей главѣ.

## 2. Не личные („данные“) элементы индивидуальнаго сознанія.

Всѣ явленія индивидуальнаго сознанія мы подраздѣлили на «мои» и данныя мнѣ. Всеобщій законъ, согласно которому всякое явленіе есть членъ какого-либо субстанціального единства, осуществляется для «моихъ» элементовъ индивидуальнаго сознанія чрезвычайно наглядно и опредѣленно въ томъ смыслѣ, что они непосредственно сознаются, какъ результаты дѣятельности я. Они составляютъ упорядоченную систему, въ которой всѣ члены зависятъ другъ отъ друга, а нѣкоторыя группы прямо таки состоятъ изъ цѣпи производныхъ цѣлей, приуроченныхъ къ одной первоначальной цѣли.

Посмотримъ же теперь, какъ выполняется этотъ же всеобщій законъ для данныхъ явленій, т.-е. явленій «не моихъ», изъ которыхъ складывается міръ данныхъ мнѣ объектовъ <sup>1)</sup>. Къ числу «даннаго» относится или можетъ относиться все содержаніе воспріятій физическаго міра, именно и ощущенія, и связи между ними; далѣе къ этой же области относятся органическія ощущенія и, наконецъ, сюда же можетъ относиться всякое другое психическое состояніе, напр., «поступки во мнѣ» или какое бы то ни было воспоминаніе, поскольку оно всплываетъ въ готовомъ видѣ, какъ нѣчто данное. Можно утверждать, что къ области даннаго относится все низшее, простѣйшее въ нашей душевной жизни (напр., всѣ ощущенія), а также, обыкновенно, все наивысшее; напр., неожиданныя вспышки творческой мысли

<sup>1)</sup> См. гл. I. Волюнтаристическое ученіе о волѣ, «Вопр. фил.», кн. 62, стр. 687—690, стр. 700.

въ моментъ зарожденія художественнаго произведенія или научнаго открытія совершаются, обыкновенно, такъ, какъ будто бы какой-то высшій геній сразу «даетъ», внушаетъ въ видѣ неяснаго клубка цѣлый новый міръ идей; таковы моменты вдохновенія. Слѣдовательно, область «моего» составляютъ продукты средняго достоинства: построенія изъ простѣйшихъ элементовъ, а также идеи и образы, полученные путемъ разработки по болѣе или менѣе сознательному и не особенно творческому плану изъ новыхъ творческихъ идей, «данныхъ» въ моментъ вдохновенія.

«Данныя» состоянія сознанія не принадлежатъ я, не принадлежатъ субъекту, слѣдовательно, они относятся къ объективному міру. Такимъ образомъ, наше понятіе объективнаго, существующаго внѣ меня міра отличается отъ общепринятаго понятія одною чрезвычайно существенною чертою: подъ объективнымъ міромъ мы разумѣемъ не только чужія психическія состоянія, не данныя въ нашемъ опытѣ, *также не только воспріятія физическаго міра, но и данныя мнѣ психическія состоянія, ни въ какомъ смыслѣ не относятся никѣмъ къ сферѣ физическаго міра.* Если принять во вниманіе этотъ объективный данный въ опытѣ психическій міръ, а также если имѣть въ виду, что *дѣйствительно данный въ опытѣ объективный физическій міръ* тоже относится къ сферѣ психическаго (разлагается на рядъ воспріятій), то непроходимая пропасть между субъективнымъ и объективнымъ совершенно исчезаетъ: нѣкоторыя, явленія, вполнѣ одинаковыя по содержанію (напр., страстное стремленіе выпить стаканъ вина и выпиваніе его), могутъ принадлежать то къ «моему» субъективному міру, то къ «данному мнѣ» объективному міру, и вся разница при этомъ состоитъ лишь въ томъ, что въ первомъ случаѣ они окрашены чувствованіемъ принадлежности мнѣ («мое» стремленіе и «мой» поступокъ), а во второмъ случаѣ сознаются, какъ «данныя» («стремленіе во мнѣ» и «поступокъ во мнѣ»).

Явленія объективнаго міра такъ же, какъ и «мои» состоянія сознанія, представляются не разрозненными, а входящими въ субстанціальныя единства. Мы очень живо сознаемъ существованіе такихъ единствъ въ области физическаго міра. Можно сказать даже, что философской обработкѣ понятіе субстанціи подвергается первоначально именно въ примѣненіи къ физическому міру. Однако этотъ путь изслѣдованія неправиленъ: міръ

я данъ намъ въ гораздо болѣе полной и внутренно связной формѣ, чѣмъ міръ не-я. Поэтому изслѣдованіе я должно привести къ болѣе богатому содержаніемъ понятію субстанции, чѣмъ изслѣдованіе міра не-я. И въ самомъ дѣлѣ, изучая я, мы нашли въ немъ 1) производное единство не просто явленій, а дѣятельностей, 2) вѣроятное, метафизическое высшее начало, лежащее въ основѣ единства дѣятельностей, 3) цѣлестремительность, какъ видъ причинности. Логично было бы, начавъ изслѣдованіе понятія субстанции съ міра я, потомъ переходить къ *объективному психическому міру*, наконецъ, къ *объективному данному въ опытѣ физическому міру*. Однако современная эмпирическая наука, обыкновенно, идетъ инымъ путемъ. Упуская изъ виду указанный нами *данный въ опытѣ объективный психическій міръ*, она преувеличиваетъ различіе между физическимъ и психическимъ и строитъ понятіе субстанции для физическаго міра, намѣренно стараясь обойтись безъ помощи психологіи и избѣжать антропоморфизма. Она обѣдняетъ понятіе субстанции и, наконецъ, ограничиваетъ его лишь признакомъ непроеизводнаго единства явленій во времени, исключая изъ него не только идею высшаго объединяющаго начала, но даже и идею активности.

Гносеологическое изслѣдованіе воспріятій физическаго міра, какъ мы думаемъ, можетъ показать, что эти идеи вовсе не есть продуктъ антропоморфизма, что онѣ должны на основаніи опыта входить во всякое понятіе субстанции. Однако здѣсь мы занимаемся не гносеологіею, а психологіею, и потому ограничимся лишь *полезною для психологій гипотезою* о субстанціяхъ объективнаго міра, исходя изъ психическаго объективнаго міра.

Наблюдая такія психическія состоянія, какъ «поступокъ во мнѣ» или органическія ощущенія, въ родѣ голода, жажды, ощущеній во всѣхъ внутренностяхъ, ощущеній усталости, бодрости и т. п., за которыми часто слѣдуютъ «поступки во мнѣ», нельзя не согласиться, что мы нерѣдко переживаемъ стремленія и слѣдующіе за ними поступки, во всѣхъ отношеніяхъ сходные съ «моими» волевыми актами, за исключеніемъ лишь того; что непосредственное чувство связываетъ ихъ не съ я, а съ чѣмъ-то чуждымъ нашему я, даже иногда локализируя ихъ въ тѣлѣ. Хорошій примѣръ такого смутнаго представленія о принадлежности нѣкоторыхъ состояній индивидуальнаго сознанія не «моему» я, а какой-то другой субстанции есть въ сочиненіи Левитова

«Степная дорога днемъ», въ разсказѣ пьяницы о томъ, какъ «запойный червь» заставляетъ его пить <sup>1)</sup>). Психопатологія можетъ дать безчисленно количество примѣровъ этого рода; сюда, напр., относятся тѣ случаи, когда больной высказываетъ сложныя мысли или совершаетъ сложные поступки и увѣряетъ, что это дѣлаетъ не онъ, а другое лицо, вселившееся въ него. Въ виду аналогіи такихъ «данныхъ» состояній съ «моими» состояніями естественно предположить, что они образуютъ *единства*, непосредственно *сознаваемыя* (но, конечно, *не всегда опознаваемыя*) какими-либо *другими я*, какъ «мой», и соответствующія «моимъ» стремленіямъ этихъ другихъ я. Такъ какъ мы установили въ сферѣ я единственный видъ причинности — цѣлестремительную причинность, и не нашли въ себѣ другихъ образцовъ причинности, то мы принуждены въ отношеніи къ этимъ «даннымъ» психическимъ явленіямъ или ограничиться внѣшнимъ изученіемъ отношеній ихъ во времени, слѣдовательно, отказаться отъ построенія связанной картины міра, или сдѣлать указанное допущеніе и свести къ одинаковой формулѣ, по крайней мѣрѣ, всѣ психическія явленія, потому что не только «поступки во мнѣ», но и тѣ явленія, которыя мы назвали «состояніями» въ собственномъ смыслѣ этого слова <sup>2)</sup>, напр., воспоминанія, всплывающія въ готовомъ видѣ, всевозможныя смутныя идеи, толпящіяся постоянно на периферіи сознанія, стремительно врывающіяся въ моментъ вдохновенія потоки «данныхъ» идей и т. п., слѣдуетъ истолковывать подобнымъ же образомъ. Они менѣе похожи на «мой» волевые акты, чѣмъ «поступки во мнѣ», потому что въ нихъ нельзя подмѣтить отчетливо выраженныхъ «стремленій во мнѣ», однако въ остальныхъ отношеніяхъ они организованы такъ же, какъ и перемѣны въ волевыхъ актахъ. Мало того, если всмотрѣться, то окажется, что и они заключаютъ въ себѣ какія-то смутныя «данныя» чувствованія, въ родѣ стремленій и активности, напр., это особенно замѣтно въ идеяхъ, данныхъ въ моментъ вдохновенія. Къ тому же всѣ эти «состоянія» тоже вовсе не неподвижны: они живутъ, разрастаются или суживаются на нашихъ глазахъ, помимо нашей воли; это можно всегда подмѣтить на периферіи сознанія. Самостоятельная жизнь объективнаго даннаго въ непосредственномъ

1) Собр. соч. т. I, стр. 160.

2) См. «Волунтаристическое ученіе о волѣ», II, 5. «Вопр. фил.», кн. 62.

опытъ психическаго міра особенно ярко обнаруживается въ сферѣ припоминаемаго: очень часто то, что мы обдумываемъ или строимъ въ воображеніи, въ послѣдствіи припоминается въ нѣсколько иной формѣ, нерѣдко болѣе организованной, какъ бы указывающей на цѣлестремительную самодѣятельность этого «даннаго» міра. Явленій такого рода очень много, они сильно говорятъ въ пользу нашей гипотезы, однако для подробнаго описанія ихъ пришлось бы дать рядъ монографій, потому что наблюденія надъ ними съ развиваемой здѣсь точки зрѣнія не производились, хотя указанія на нихъ встрѣчаются часто.

Впрочемъ, сколько бы мы такихъ фактовъ ни приводили, гипотеза наша все же осталась бы только гипотезою; она по существу принадлежитъ къ числу основныхъ вопросовъ, окончательное рѣшеніе которыхъ возможно не иначе, какъ въ связи со всѣми проблемами гносеологии. Здѣсь въ психологическомъ изслѣдованіи, гдѣ приходится стоять на почвѣ аналогій, она уже и теперь въ достаточной степени вѣроятна для тѣхъ, кто выводитъ психическія явленія только изъ психическихъ и соглашается съ приведеннымъ выше опредѣленіемъ я. Подробное наблюденіе жизни «состояній» сознания скорѣе должно слѣдовать за этою гипотезою, а не предшествовать ей. По крайней мѣрѣ, роль большинства гипотезъ въ томъ и состоитъ, что онѣ облегчаютъ дальнѣйшее наблюденіе фактовъ, указывая плодотворные пути для изслѣдованія.

Если наше допущеніе вѣрно, то это значить, что состоянія сознания, приурочиваемыя нами къ человѣческому тѣлу, составляютъ множество различныхъ единствъ, множество различныхъ я, подчиненныхъ одному высшему я. Эта мысль не нова въ психологіи; въ числѣ сторонниковъ ея можно назвать, напр., Гартмана, Горвица, Фолькманна. Вообще, современное естествознаніе даетъ удобную почву для нея, поскольку, изучая жизнь клѣтки или строеніе и отправленія нервныхъ центровъ, оно приводитъ къ мысли о существованіи клѣточныхъ сознаний или сознаний, напр., спинного мозга (Горвицъ, Вундтъ, Геффдингъ, Паульсенъ).

Замѣтимъ, что всѣ мы и въ жизни, и въ психологіи пользуемся гипотезою существованія другихъ я, въ болѣе ограниченномъ, правда, объемѣ, поскольку мы признаемъ одушевленность другихъ человѣческихъ тѣлъ. Крайняя степень обобщенія полу-



чается, если распространить эту гипотезу и на данный въ непосредственномъ опытѣ объективный физическій міръ, т.-е. если признать, что данные элементы этого міра тоже суть «мои» элементы какихъ-нибудь другихъ я или, по крайней мѣрѣ, мірового я. Для гипотетическаго рѣшенія этого вопроса тоже нѣтъ недостатка въ фактахъ, указывающихъ на аналогію между «моими» состояніями и физическимъ «даннымъ» мнѣ міромъ. Мы уже говорили, что чувствованіе «внѣшней» активности есть очень распространенный элементъ внѣшнихъ воспріятій, напр., въ воспріятіяхъ движенія. То же самое можно сказать и о чувствованіи стремленія; его, пожалуй, можно найти даже въ ощущеніяхъ нѣкоторыхъ цвѣтовъ, напр., въ красномъ цвѣтѣ. Впрочемъ, если бы даже эти факты уже были точно описаны и перечислены въ подавляющемъ количествѣ, все равно они не сдѣлаютъ эту гипотезу болѣе убѣдительною въ глазахъ тѣхъ, кто склоненъ такіе элементы воспріятія объяснять антропоморфизмомъ. Здѣсь еще настоятельно требуется помощь гносеологіи. Поэтому мы ограничимся лишь указаніемъ на эту возможность обобщить нашу точку зрѣнія и допустить, что всякое явленіе входитъ въ какое-либо я, какъ «мой» актъ этого я.

### 3. Самосознаніе и самопознаніе.

Противъ этого обобщенія и вообще противъ дѣленія психическихъ состояній на два класса «моихъ» и «данныхъ мнѣ» можетъ быть поставлено одно важное возраженіе, котораго нельзя было разсмотрѣть раньше. Намъ могутъ замѣтить, что многія психическія состоянія не сознаются ни какъ «мои», ни какъ «данныя мнѣ»: многія изъ нихъ не относятся нами никуда и вообще: *наше я сознается нами очень рѣдко*. Глубоко задумавшійся человекъ вполне сосредоточивается на содержаніи мыслей и совершенно не приписываетъ ихъ ни своему я, ни внѣшнему міру: представленіе о я въ этихъ случаяхъ, обыкновенно, совершенно отсутствуетъ. Точно то же можно сказать и о тѣхъ случаяхъ, когда мы что-либо припоминаемъ, внимательно наблюдаемъ и т. п. Если такъ, то ужъ тѣмъ менѣе можно говорить о сознаніи я въ спинномъ мозгу или въ какой-либо клѣточкѣ тѣла. Такимъ образомъ, повидимому, наблюдаемые факты противорѣчатъ ученію о данности единства я въ сознаніи, а также

всѣмъ волюнтаристическимъ обобщеніямъ, изложеннымъ въ статьѣ «Волюнтаристическое ученіе о волѣ»<sup>1)</sup>.

На видъ это возраженіе кажется очень опаснымъ для всѣхъ положительныхъ ученій о я. На самомъ же дѣлѣ, если указать лежащую въ основѣ его ошибку, то ученія о я, стремящіяся опираться на непосредственный опытъ, чрезвычайно выиграютъ. Ошибка заключается въ отождествленіи самосознанія съ самопознаніемъ; это частный и при томъ наиболѣе распространенный случай отождествленія сознанія съ знаніемъ<sup>2)</sup>. «Мои» психическія состоянія могутъ чувствоваться, какъ «мои», но мы можемъ вовсе не обращать вниманія на этотъ отгѣнокъ ихъ, можемъ не опознавать его. Связи между психическими состояніями, характерно выражающія единство я, могутъ быть на лицо, но мы можемъ не опознавать ихъ. Для того, чтобы мы знали свое я, нужно, чтобы наше я не только жило, но и еще, чтобы мы опознавали его жизнь, и при томъ не отрывочныя ея проявленія, а связь цѣлаго, что очень трудно. Если какіе-нибудь сложные ряды психическихъ состояній кажутся вовсе не имѣющими отношенія ни къ я, ни къ не-я, то стоитъ только воспроизвести ихъ и обратить на нихъ вниманіе съ этой стороны, какъ тотчасъ же окажется, что одни изъ нихъ самымъ опредѣленнымъ образомъ чувствуются, какъ «мои», другіе чувствуются, какъ «данные мнѣ», но мы только не замѣчали раньше, не опознавали этихъ чувствованій. У насъ было самосознаніе (жизнь я, какъ я), но не было самопознанія. Замѣтимъ, что, говоря о самопознаніи, какъ явленіи, параллельномъ самосознанію и ошибочно отождествлявшемся съ нимъ, мы имѣемъ въ виду не знаніе о томъ, храбръ ли я, честолюбивъ ли я, честенъ ли я и т. п., а воспріятіе я, познание въ непосредственномъ опытѣ существованія я, какъ единства «моихъ» состояній; это познание состоитъ только въ томъ, что изъ необъятнаго моря состояній индивидуальнаго сознанія мы выдѣляемъ, отличаемъ «свои» состоянія и связи явленій, обусловленные дѣятельностью я.

Итакъ, разногласіе между тѣми, кто говоритъ, что я и не-я сознаются очень рѣдко, и тѣми, кто утверждаетъ, что они со-

<sup>1)</sup> «Вопросы философіи», кн. 62, 63.

<sup>2)</sup> Сознаніе и знаніе. «Вопр. фил.», кн. 64.

знаются всегда, примиряется слѣдующимъ образомъ: *я и не-я сознаются всегда, но опознаются рѣдко*. Иными словами, *въ психическомъ мірѣ самосознаніе* (сознаваніе связи въ каждомъ единствѣ явленій, даже и въ единствѣ дѣятельностей клѣточки организма) *есть явленіе всеобщее, а самопознаніе явленіе рѣдкое*.

Такъ и должно быть. Въ статьѣ «Сознаніе и знаніе» мы указывали на нѣкоторыя изъ условій, затрудняющихъ опознаніе психическихъ состояній <sup>1)</sup>. Всѣ эти условія препятствуютъ опознанію я. Я постоянно сознается нами: не можетъ быть такого момента, когда въ этомъ субстанціальномъ единствѣ на почвѣ прежнихъ состояній не выросло бы новое, окрашенное чувствованіемъ «принадлежности мнѣ». Такое постоянное присутствіе одного и того же чувствованія вовсе не благоприятствуетъ его опознанію. Къ счастью еще, одно изъ важныхъ условій опознанія присутствіе контрастирующихъ состояній соблюдено: мы всегда сознаемъ на ряду съ «моими» состояніями «данныя мнѣ», на ряду съ «моимъ» единствомъ чуждыя мнѣ единства. Однако и это условіе осуществлено не въ достаточной мѣрѣ: единства психическихъ явленій, находящіяся внѣ насъ, сознаются нами не интенсивно, не полно и безъ достаточнаго вниманія для того, чтобы служить хорошимъ опорнымъ пунктомъ при опознаніи я. Наконецъ, въ-третьихъ, интересъ (потребность, стремленіе) къ опознанію я очень не великъ на низшихъ и среднихъ ступеняхъ развитія: для успѣшнаго осуществленія стремленій достаточно опознать ихъ содержаніе, а не ихъ принадлежность нашему я. Если же для обезпеченія своихъ потребностей въ будущемъ или для управленія собою намъ и нужно «познать себя», то прежде всего у насъ развивается самопознаніе въ ходячемъ смыслѣ этого слова, въ смыслѣ знанія *отдѣльныхъ* преобладающихъ коренныхъ стремленій, наклонностей, страстей и т. п., встрѣчающихся при извѣстныхъ обстоятельствахъ въ нашемъ индивидуальномъ сознаніи, а не воспріятіе нашего я, какъ *непрерывнаго единства дѣятельностей*. Между тѣмъ только такое самопознаніе можетъ дать матеріаль для философскихъ изслѣдованій и послужить исходнымъ пунктомъ для болѣе сложнаго точнаго самопознанія, именно для опредѣленія того, какія стремленія, подмѣченныя уже нами въ нашемъ индивидуальномъ со-

<sup>1)</sup> Тамъ же, стр. 810.

знаніи, исходятъ изъ самого нашего я, какія вынуждаются у него внѣшними обстоятельствами и какія относятся къ числу «стремленій во мнѣ». При этомъ можетъ оказаться, что стремленія, сваливаемыя въ одну кучу самопознаніемъ въ ходячемъ смыслѣ этого слова, на самомъ дѣлѣ суть явленія совершенно разнаго порядка. Какое-нибудь сильное половое возбужденіе сразу и окончательно подавляется у нѣкоторыхъ лицъ (если оно возникаетъ на почвѣ «стремленій во мнѣ») приѣмомъ бромистаго натрія, тогда какъ честолюбивыя стремленія могутъ быть измѣнены не иначе, какъ сложнымъ и продолжительнымъ воздѣйствіемъ на самое я.

**Н. Лосскій.**

## Новыя данныя къ характеристикѣ культурно-историческихъ, соціологическихъ и философскихъ взглядовъ Лассаля <sup>1)</sup>.

---

Изъ многочисленныхъ опубликованныхъ собраній писемъ Фердинанда Лассаля къ различнымъ его современникамъ ни одно не представляетъ столь выдающагося интереса, какъ недавно изданныя письма Лассаля къ Марксу. Марксъ былъ наиболѣе близкій Лассалю и наиболѣе выдающійся идейный и партійный единомышленникъ, съ которымъ онъ откровеннѣе, чѣмъ съ кѣмъ-либо другимъ, обмѣнивался взглядами какъ на текущіе политическіе вопросы и задачи общественной борьбы, такъ и на абстрактныя соціологическіе, экономическіе и морально-философскіе вопросы. Но переписка, кромѣ того, обнаруживаетъ личную дружбу между обоими знаменитыми общественными дѣятелями, и хотя постоянная разлука, нѣкоторое несходство характеровъ и прежде всего рѣзко выраженная властная сила индивидуальности каждаго изъ друзей всегда ставили препятствія этой дружбѣ и не дали ей вылиться въ ту форму полного сліянія нравственныхъ и умственныхъ личностей, которую приняли, напр., отношенія между Марксомъ и Энгельсомъ,—тѣмъ не менѣе Лассаль считалъ Маркса наиболѣе близкимъ и достойнымъ себя личнымъ своимъ другомъ, съ которымъ онъ не только дѣлился своими общественными и научными взглядами, но которому онъ зачастую повѣрялъ многое и изъ своей внутренней душевной жизни, а также изъ своихъ личныхъ связей и столк-

---

<sup>1)</sup> Aus dem litterarischen Nachlass von Karl Marx, Friedrich Engels und Ferdinand Lassale. B. IV Briefe von Ferdinand Lassale an Karl Marx und Friedrich Engels 1849—1862. Herausgegeben von Franz Mehring. Stuttgart, 1902.

новеній съ людьми и изъ своихъ житейскихъ убѣжденій. На письмахъ его къ Марксу лежитъ печать той полной откровенности, какая возможна лишь между близкими и хорошо понимающими другъ друга людьми. Слѣдующій отрывокъ изъ одного письма Лассаля къ Марксу характеризуетъ этотъ оттѣнокъ интимности въ ихъ отношеніяхъ. Описавъ свое душевное состояніе, Лассаль прибавляетъ: «Прости мнѣ, дорогой другъ, это лирическое изліяніе. Ты знаешь, я въ общемъ далеко не лирикъ и привыкъ скрывать внутри себя самыя сильныя изъ своихъ ощущеній. Но изрѣдка все-таки находитъ минута, когда необходимо вылить ихъ передъ другомъ. А ты въ сущности единственный оставшійся мнѣ другъ: Мендельсонъ умеръ, а графиня (рѣчь идетъ объ извѣстномъ другѣ Лассаля — графинѣ Гауцфельдѣ), при всѣхъ выдающихся качествахъ этой женщины и при всемъ значеніи для меня ея дружбы, все же, какъ женщина, неспособна слѣдить съ *исчерпывающимъ* пониманіемъ за *всѣми* тайнами мужскихъ мыслей. Съ тобой я собственно мало жилъ вмѣстѣ. Тѣмъ не менѣе мнѣ всегда казалось, что я имѣю въ тебѣ истиннаго и настоящаго друга. Ты знаешь самъ, кромѣ того, какъ я смотрѣлъ всегда на тебя. Правда, у меня есть много такъ называемыхъ хорошихъ друзей, въ особенности теперь. Но для той дружбы, о которой я теперь говорю, всѣмъ имъ недостаетъ прежде всего необходимаго развитія и одинаковости духовнаго направленія».

Благодаря такой полнотѣ и разносторонности духовныхъ связей Лассаля съ Марксомъ, письма Лассаля къ послѣднему <sup>1)</sup> особенно ярко вырисовываютъ намъ личность и убѣжденія ихъ автора. Лассаль мыслитель, Лассаль общественный дѣятель и — last not least — Лассаль, какъ нравственная личность, получаютъ въ нихъ до извѣстной степени новое и въ біографическомъ, какъ и въ теоретическомъ отношеніи равно цѣнное освѣщеніе. Изъ всего этого богатаго матеріала мы воспользуемся здѣсь

1) Соотвѣтствующія письма Маркса къ Лассалю остаются до сихъ поръ неопубликованными, какъ и всѣ остальные письма и бумаги, оставшіяся послѣ смерти Лассаля. Всѣ они черезъ посредство графини Гауцфельдъ перешли къ ея сыну, недавно скончавшемуся германскому посланнику въ Лондонѣ, который упорно отказывался выдать ихъ для опубликованія. Быть можетъ, съ его смертью наступятъ болѣе благопріятныя условія для литературнаго наслѣдія Лассаля.

только данными, проливающими свѣтъ на культурно-историческое, философское и социологическое міросозерцаніе Лассалья. Данныя эти сосредоточены въ обмѣнѣ взглядовъ и полемической корреспонденціи между Лассалемъ и Марксомъ по поводу ряда сочиненій Лассалья: его брошюры объ итальянской войнѣ 1859 года, исторической драмы «Францъ фонъ-Зикингенъ», философской работы о «Гераклитѣ Темномъ» и знаменитаго трактата «Система приобрѣтенныхъ правъ».

Итальянская война 1859 года дала поводъ къ чрезвычайно страстной и горячей полемикѣ между Лассалемъ и Марксомъ въ ихъ перепискѣ между собой. Несмотря на довольно частный и сейчасъ уже устарѣвшій поводъ къ этой полемикѣ, эта послѣдняя сохранила и понынѣ свой интересъ, и притомъ не только какъ реликвія обоихъ гениальныхъ корреспондентовъ, но и потому, что она ярко характеризуетъ культурно-историческое міросозерцаніе Лассалья и его взглядъ на политическую этику.

Въ маѣ 1859 года, въ моментъ объявленія войны между Италіей и Франціей съ одной стороны и Австріей—съ другой, Лассаль выпустилъ анонимную брошюру подъ заглавіемъ: «Итальянская война и задача Пруссіи. Голосъ изъ демократіи». Для пониманія соответствующихъ писемъ Лассалья необходимо остановиться на содержаніи этой брошюры. Въ ней Лассаль доказываетъ, въ противоположность распространенному въ тотъ моментъ въ Германіи, даже среди демократіи, взгляду, неправомѣрность и нежелательность, съ точки зрѣнія демократическихъ принциповъ, вступленія Пруссіи въ защиту Австріи (прусскія войска въ это время были мобилизованы, и Лассаль, какъ это видно изъ его писемъ, былъ изъ вѣрнаго источника освѣдомленъ о намѣреніи Пруссіи — впоследствии оставленномъ — вмѣшаться въ войну въ интересахъ Австріи). «Италія—писаль онъ—ведетъ законнѣйшую и священнѣйшую войну, какую когда либо вела страна, — войну за свою національную независимость. Она ведетъ ее въ подъемъ воодушевленія противъ сильнѣйшаго противника, противъ наиболѣе враждебнаго культурѣ европейскаго государства, какое только есть въ Европѣ, — противъ искусственнаго государства Австріи». Какое же право имѣетъ демократія становиться на сторону противника Италиі? Правда, Италиа ведетъ войну при помощи Франціи, и въ этой помощи нѣмецкая демократія видитъ нападеніе Наполеона III на Германію. Но—спра-

шивасть Лассаль—что можетъ быть законнѣе и понятнѣе того, что Италія въ своей неравной борьбѣ пользуется помощью французской націи? Развѣ не воспользовались при такихъ же обстоятельствахъ нѣмцы помощью Россіи въ своей освободительной войнѣ противъ Наполеона I? Если освобожденіе Италіи есть дѣло законное и святое, то его значеніе не умаляется тѣмъ, что за него вступился съ корыстными цѣлями ничтожный и дурной чело-вѣкъ, Наполеонъ III. Можно и должно разоблачать его своекорыстіе и противодѣйствовать его завоевательнымъ и реакціоннымъ планамъ, но нельзя изъ-за ненависти къ личности Наполеона губить великое и благое дѣло, которому онъ содѣйствуетъ. И, наконецъ, чѣмъ австрійскій политическій режимъ лучше наполеоновскаго? Наполеонъ, по крайней мѣрѣ, долженъ въ силу настроенія французскаго общества дѣлать уступки демократическимъ тенденціямъ времени и заигрывать съ прогрессивнымъ общественнымъ мнѣніемъ для сохраненія своей популярности, что и обнаруживается въ его содѣйствіи Италіи, тогда какъ Австрія не стѣсняясь проводить свою реакціонную политику и служить очагомъ общеевропейской реакціи. Я хотѣлъ бы вообще,—восклицаетъ Лассаль,—видѣть того негра, который бы не блисталъ бѣлизною по сравненію съ австрійскимъ порядкомъ! Но вступленіе Пруссіи въ защиту Австріи не только было бы дѣломъ несправедливымъ, но и имѣло бы самыя вредныя послѣдствія для Германіи и всей Европы. Война Франціи съ Германіей была бы культурно-историческимъ несчастіемъ. «Доброе соглашеніе между двумя великими культурными народами, нѣмцами и французами,—энергически восклицаетъ Лассаль,—вотъ пунктъ, отъ котораго безусловно зависитъ вся политическая свобода, весь прогрессъ цивилизаціи въ Европѣ, все осуществленіе и развитіе духовныхъ идеаловъ, словомъ, все демократическое и культурное развитіе. Отъ этого пункта зависитъ не только судьба опредѣленной націи — онъ есть вопросъ жизни для всей европейской демократіи. Стоитъ только снова пробудить въ его берлогѣ только что укрощенное кровожадное чудовище національной ненависти — и, быть-можетъ, на три десятилѣтія впередъ остановлено всякое культурное движеніе, задержано политическое развитіе, осуществленъ полнѣйшій духовный хаосъ, данъ снова полный просторъ для темной и макіавеллистической кабинетной политики—и на знамени народовъ вмѣсто идеи мир-



наго внутренняго развитія написанъ варварскій инстинктъ взаимнаго ограбленія и уничтоженія. Это было бы самой страшной и тяжелой побѣдой реакціоннаго принципа со времени 1848 г.). Единственная задача Пруссіи въ этомъ международномъ осложненіи заключается, по мнѣнію Лассаля, въ слѣдующемъ: если Наполеонъ воспользуется войной для территоріальныхъ приобрѣтеній на югѣ, то Германія должна воспользоваться этимъ моментомъ для завоеванія Шлезвигъ-Гольштиніи. Такимъ образомъ былъ бы сохраненъ миръ съ Франціей, удержано политическое равновѣсіе и осуществлена давнишняя мечта нѣмецкой націи.

Иначе посмотрѣли на дѣло Марксъ и Энгельсъ. Въ двухъ брошюрахъ Энгельса («По и Рейнъ» и «Савойя, Ницца и Рейнъ») и въ памфлетѣ Маркса противъ Карла Фохта указывалось прежде всего на опасность, грозящую Германіи со стороны поддерживаемыхъ Россіей наполеоновскихъ притязаній. Русско-французская коалиція, по мнѣнію Маркса и Энгельса, имѣетъ свою цѣлью полнѣйшій разгромъ Австріи; дѣло освобожденія и объединенія Италіи только фальсифицируется и искажается Наполеономъ, для котораго главною цѣлью являются территоріальные захваты, и притомъ не только по итальянской границѣ, въ области рѣки По, но и по франко-прусской границѣ, гдѣ онъ мечтаетъ о приобрѣтеніи всего лѣваго побережья Рейна. Борьба противъ этой русско-французской коалиціи, стремящейся разрушить Австрію и унижить всю Германію, является для Пруссіи, по мнѣнію Маркса и Энгельса, настоятельною необходимостью, передъ которой отступаютъ на задній планъ всѣ остальные вопросы. Въ 1860 году Энгельсъ, давая обзоръ нѣмецкому движенію 1859 года, говорилъ про него: «Оно было истинно національнымъ движеніемъ, которое возникло инстинктивно, естественно, произвольно. Справедливо или несправедливо австрійское владычество въ Италіи, имѣетъ ли Италія право на независимость или нѣтъ,—все это стало безразличнымъ. Одинъ изъ насъ (именно Австрія) подвергся нападенію, и притомъ со стороны третьяго лица, которому нѣтъ дѣла до Италіи, но которое стремится къ завоеванію лѣваго берега Рейна—и противъ этого человѣка, противъ Людовика Наполеона, мы должны всѣ соединиться. Такъ чувствовалъ народный инстинктъ и былъ правъ».

На почвѣ этихъ діаметрально противоположныхъ воззрѣній, завязывается оживленное дебатированіе итальянскаго вопроса въ

перепискѣ между Лассалемъ и Марксомъ. Еще въ январѣ 1859 г. Лассаль пишетъ Марксу: «Что ты думаешь объ итальянскихъ осложненіяхъ? Ты долженъ быть хорошо освѣдомленъ объ этихъ дѣлахъ. Думаешь ли ты, что Наполеонъ серьезно замышляетъ войну съ Австріей? Или что, по крайней мѣрѣ, Викторъ Эммануиль серьезно хочетъ и начнетъ войну, чѣмъ вовлечетъ и Наполеона? Это было бы началомъ очень крупныхъ событій! Ближайшимъ и непосредственнымъ слѣдствіемъ итальянскаго возстанія противъ Австріи было бы, вѣроятно, возстаніе Венгріи. Какъ относится къ этому венгерская эмиграція?» Уже въ этихъ вопросахъ обнаруживается отношеніе Лассалья къ итальянской войнѣ: она интересуетъ его прежде всего какъ начало освободительнаго движенія угнетенныхъ австрійской реакціей народовъ. То же отношеніе проглядываетъ въ письмѣ, отъ конца марта 1859 г. Лассаль передаетъ Марксу слухи о политическомъ настроеніи въ Австріи. «Мнѣ сообщаютъ, что въ Австріи народъ и средняя буржуазія питаютъ *ту же ненависть* къ своей династіи, какъ и въ 48 — 49 годахъ. *Примиреніе* считается положительно невозможнымъ. Тамъ совершенно *не понимаютъ* переворота въ отношеніи прусскихъ газетъ (къ австрійскому правительству) и удивленно спрашиваютъ, что же собственно случилось... Меня очень радуетъ, что мои ожиданія оправдываются. Онъ (корреспондентъ Лассалья) сообщаетъ, что народъ въ Австріи, правда, враждебно относится къ Наполеону, какъ таковому, но что ему часто приходилось слышать мнѣніе: Германія была бы права, если бы она оставила Австрію на произволь судьбы; австрійцы заслужили это уже изъ-за Роберта Блюма 1).—Австрійскіе офицеры чрезвычайно пылки. Они высчитываютъ, что въ пять дней могутъ овладѣть Александріей и даже Генуей. Въ Ломбардіи стоитъ 280.000 солдатъ. Настроеніе въ Австріи очень воинственное... Съ другой стороны, какъ мнѣ передаютъ, австрійскій министръ финансовъ также хочетъ войны, чтобы имѣтъ приличный поводъ для объявленія банкротства».

Въ письмѣ отъ половины мая того же года, когда война стала совершившимся фактомъ, Лассаль уже открыто высказываетъ свое мнѣніе о ней и сообщаетъ о причинахъ, побудившихъ его опу-

1) Робертъ Блюмъ—извѣстный германскій дѣятель 48-го года, разстрѣланный австрійскимъ правительствомъ.

бликовать свою брошюру. «Ты не имѣешь ни малѣйшаго представленія,—пишетъ онъ Марксу,—о всемъ кретинизмѣ общественнаго мнѣнія у насъ, которое угрожаетъ возбудить всѣхъ къ войнѣ съ Франціей и внести сумятицу во всѣ демократическіе слои народа, кромѣ вполне самостоятельно мыслящихъ. Еще болѣе, чѣмъ самую войну, я бы считалъ огромнымъ несчастіемъ ея *популярность*, а въ ней сейчасъ нельзя сомнѣваться: такъ велика сумятица, созданная голосами мелкихъ людей и молчаніемъ крупныхъ. Когда это настроеніе все болѣе усиливалось, я почувствовалъ обязанность выступить противъ теченія. Въ послѣдніе дни — ибо я пришелъ къ этой мысли, только когда окончательно убѣдился въ указанной популярности, иначе я бы не чувствовалъ къ тому призванія — я писалъ каждую ночь и попытался изъ логики и огня создать нѣчто, что, какъ я думаю, во всякомъ случаѣ должно оказать дѣйствіе на народъ... Я указалъ въ брошюрѣ правительству чрезвычайно національный и популярный путь, по которому оно — *in abstracto* — прекрасно можетъ пойти, но по которому — *in concreto* — оно не захочетъ и не сможетъ пойти. И такъ какъ оно по этому пути *не* пойдетъ, то въ этомъ я нашелъ средство основательно пошатнуть его популярность». «Путь», о которомъ говоритъ Лассаль, есть предложенное имъ завоеваніе Шлезвигъ-Гольштиніи, въ качествѣ репрессіи противъ завоевательныхъ плановъ Наполеона. Въ слѣдующемъ письмѣ, отъ 27 мая, Лассаль опять пишетъ Марксу и Энгельсу вмѣстѣ: «Вы должны были уже получить мою брошюру объ итальянской войнѣ. Я не знаю, читаете ли вы достаточно нѣмецкія газеты, чтобы имѣть хотя бы приблизительное представленіе о здѣшнемъ настроеніи. *Абсолютное французоѣдство и французоненавистничество (Наполеонъ—лишь предлогъ, истинная же тайная причина—революціонное развитіе Франціи)*—вотъ рогъ, въ который трубятъ всѣ здѣшнія газеты, и страсть, которую онѣ, играя на національной струнѣ, стараются влить въ сердце низшихъ слоевъ народа и демократическихъ круговъ и, *къ сожалѣнію, съ достаточнымъ успѣхомъ*. Война, предпринятая правительствомъ противъ Франціи *вопреки* волѣ народа, могла бы быть полезна для нашего общественнаго развитія; но страшно вредно отразилась бы на нашемъ демократическомъ развитіи война, поддерживаемая ослѣпленною *народною популярностью*... Противъ этого грозящаго бѣдствія я счелъ своею обязанностью

выступить. Я написалъ брошюру въ тонѣ партійнаго памфлета и очень желалъ бы знать, согласна ли со мной партія. Напишите же мнѣ ваше мнѣніе. Разумѣется, я ни на минуту не сомнѣвался, что правительство не пойдетъ по предложенному мною пути... Но тѣмъ болѣе я чувствовалъ потребность сдѣлать это *предложеніе*, потому что оно тотчасъ можетъ быть превращено въ *утрекэ*».

Лассаль никакъ не подозрѣвалъ, чтобы его рѣшительное выступленіе противъ реакціонныхъ и шовинистическихъ тенденцій времени могло не найти сочувствія въ Марксѣ и Энгельсѣ. Съ удивленіемъ и печалью отмѣчаетъ онъ въ слѣдующемъ письмѣ—отъ половины іюля—неожиданное разногласіе по этому вопросу и энергично выступаетъ въ защиту своихъ взглядовъ и въ опроверженіе мнѣній своихъ корреспондентовъ. «Ничто, разумѣется, не можетъ быть мнѣ болѣе непріятно, чѣмъ находится въ разногласіи съ вами. Однако я обстоятельнѣйшимъ образомъ обдумалъ вопросъ со всѣхъ сторонъ; я держусь своего мнѣнія *inébranlablement* и буду его защищать *contre qui que se soit*». Лассаль сначала задается вопросомъ, въ чемъ собственно заключаются разногласія между нимъ и Марксомъ и Энгельсомъ. Прежде всего это—разногласіе въ пониманіи истинныхъ намѣреній Наполеона. Энгельсъ въ своей брошюрѣ говоритъ, что «По» служитъ Наполеону лишь поводомъ, «Рейнъ» же—цѣлью. «Что же касается тебя (Маркса),—продолжаетъ Лассаль,—то ты мнѣ еще въ февралѣ и мартѣ писалъ, что «итальянскіе кинжалы» вовлекаютъ Наполеона въ итальянскую войну... Но если причина войны — «итальянскіе кинжалы», то вѣдь они могутъ быть причиной только для итальянской, а не для рейнской войны. Почему же ты измѣнилъ теперь свое мнѣніе и усвоилъ себѣ взглядъ Энгельса?.. Но что бы ни побудило тебя измѣнить свое мнѣніе, я лично не могу себѣ представить, чтобы Наполеонъ дѣйствительно питалъ подобные честолюбивые завоевательные планы и перешелъ бы къ ихъ осуществленію — если только мы сами не улучшимъ его шансовъ. Однако споръ о намѣреніяхъ какой-нибудь личности всегда лишенъ прочной основы и не можетъ быть доказательнымъ. Къ счастью, не въ немъ совсѣмъ дѣло. Что дѣйствительно важно и что можетъ быть положительно доказано—это то, что Наполеонъ абсолютно не можетъ выполнить этихъ плановъ, даже если онъ ихъ имѣетъ, или же

ихъ осуществленіемъ роетъ самъ себѣ могилу, если только раздуваніе національной ненависти въ Германіи не улучшитъ его положенія и не доставитъ ему во Франціи той прочной опоры, которой онъ до сихъ поръ лишень». Энгельсъ говоритъ о необходимости сохранить итальянскія позиціи въ качествѣ стратегическихъ пунктовъ для нѣмецкаго народа. «Но, — возражаетъ Лассаль, — пока эти позиціи находятся въ рукахъ Австріи, защита ихъ лежитъ исключительно въ интересѣ Австріи, а не германскаго народа». Энгельсъ думаетъ далѣе, что война обнаружитъ неудовлетворительность господствующихъ партій и заставитъ страну обратиться къ болѣе энергичной партіи. Да, отвѣчаетъ Лассаль, но это только въ томъ случаѣ, если въ народѣ будетъ распространено убѣжденіе, что война ведется противъ интересовъ народа и демократіи и съ реакціонными цѣлями. «Если же вы сдѣлаете войну популярной, если бы вамъ удалось внушить народу, что правительство должно вести войну въ интересахъ нашего національнаго положенія и существованія, то народъ присоединится къ правительству и даже въ случаѣ самаго несчастнаго исхода войны не покинетъ его... Если же мы побѣдимъ, то это будетъ еще хуже. Побѣда надъ Франціей была бы на долгое время реакціоннымъ событіемъ *par excellence*. Еще до сихъ поръ дѣло обстоитъ такъ, что Франція, несмотря на всякихъ Наполеоновъ, означаетъ по отношенію къ Европѣ принципъ демократіи, и побѣда надъ Франціей была бы побѣдой надъ послѣднимъ. Если бы вы только жили здѣсь и читали наши газеты и говорили съ нашими прекрасными соотечественниками! Бьюсь объ закладъ, вы смотрѣли бы на дѣло иначе». Лассаль цитируетъ передовую статью одной газеты, въ которой доказывается, что ненависть противъ Франціи есть желательное проявленіе стремленія освободить Германію отъ духа французскаго политическаго развитія. «Долженъ ли я, — прибавляетъ онъ, — разъяснить вамъ архиреакціонное значеніе этого крика триумфа? Я думаю, что нѣтъ! Пусть возникнетъ популярная война противъ Франціи, — и наши мелко-буржуазные демократы, наши децентралисты, *вся враги общественной инициативы* приобрѣтутъ неисчислимый приростъ силъ на долгое, долгое время. Право же, намъ нѣтъ никакой нужды усиливать нашего опаснѣйшаго врага, нѣмецкій филистерскій индивидуализмъ, путемъ возбужденія кроваваго антагонизма противъ романскаго соціальнаго духа въ

его классической формѣ—именно противъ Франціи. Прошу васъ, ради Бога, обдумайте это хоть немного. Вы, вѣроятно, не имѣете никакого представленія о томъ, какъ мало цѣнятся и какъ сильно ненавидимы и безъ того Франція и французское развитіе... Я знаю, конечно, что въ концѣ-концовъ мы побѣдимъ это нелѣпое отношеніе. Но нужно ли намъ самимъ затруднять себя и отсрочивать этотъ «конецъ концовъ?» Лассаль подробно перечисляетъ всѣ невзгоды войны противъ Франціи, и затѣмъ переходитъ къ другой сторонѣ дѣла. Энгельсъ, говоритъ онъ, пишетъ, что по окончаніи войны въ защиту Австріи противъ Италіи нѣмецкій народъ найдетъ благопріятный моментъ вернуть Италіи независимость. «Но, спрашиваетъ Лассаль, развѣ это достойная политика вовлечь страну въ войну для защиты того, отъ чего мы сами считаемъ нужнымъ отказаться? Не создадимъ ли мы себѣ этимъ фальшивымъ положеніемъ враговъ въ французахъ, итальянцахъ, венгерцахъ, полякахъ? Мы такъ долго постоянно проповѣдовали солидарность народовъ, и всѣ народныя движенія погибали отъ ея отсутствія. Неужели же мы теперь сами подыдемся противъ нея? Обдумайте все это, прежде чѣмъ вы начнете говорить открыто и публично. Наше разногласіе и раздѣленіе было бы въ высшей степени печальнымъ событіемъ для нашей и безъ того небольшой партіи». Лассаль затѣмъ передаетъ о чрезвычайномъ успѣхѣ его брошюры и о ея дѣйствии на общественное мнѣніе и говоритъ въ заключеніе: «Если же вы непремѣнно хотите говорить, и притомъ въ противоположномъ мнѣ направленіи, то обождите по крайней мѣрѣ недѣли три. Если мои свѣдѣнія не обманываютъ меня, то въ теченіе этого времени наше правительство успѣетъ уже встать на сторону Австріи, и война начнется. Неужели вы и тогда, *послѣ* объявленія войны, будете стараться доставить ей популярность и будете содѣйствовать интересамъ правительства?»

Пруссія, какъ извѣстно, не вступилась за Австрію, и итальянская война черезъ два мѣсяца послѣ начала закончилась Виллафранкскимъ миромъ, почетнымъ для Франціи, но крайне невыгоднымъ для Италіи. Въ іюлѣ Лассаль пишетъ Марксу: «Хотя событія уже лишили жизненнаго значенія наше разногласіе, мнѣ бы хотѣлось вернуться къ нему, обратившись къ тебѣ съ вопросомъ. Само собою понятно, что между нами шелъ споръ не о принципѣ, а только, какъ ты говоришь и какъ я всегда думалъ,

о «наиболѣе подходящей политикѣ», т.-е. конечно о «наиболѣе подходящей для демократическаго развитія политики». Но вѣдь именно съ этой точки зрѣнія я и развивалъ и обосновывалъ мое воззрѣніе въ письмѣ къ тебѣ. Обстоятельства достаточно оправдали мои взгляды. Правда, если бы наше правительство было вовлечено въ войну, то наступила бы *conflagration générale*, при которой не могъ бы имѣть мѣста Виллафранкскій миръ. Но для того чтобы голосъ народа побудилъ къ этому наше правительство, нужно было бы сдѣлать войну съ Франціей популярной, а это необходимо значило бы возбудить у насъ реакціонный духъ и сблизить какъ у насъ, такъ и во Франціи народъ съ правительствомъ... Съ другой стороны, ты могъ видѣть изъ опубликованныхъ послѣ мира дипломатическихъ нотъ, что, какъ я тебѣ тогда писалъ, наше правительство было готово вмѣшаться въ войну по собственной инициативѣ и именно ради сохраненія «австрійскихъ территоріальныхъ владѣній въ Италіи». Только недостатокъ времени помѣшалъ ему сдѣлать эту глупость. Если бы война продолжалась еще нѣсколько мѣсяцевъ и если бы зашевелилась Венгрія, то наше правительство навѣрно вмѣшалось бы. Тогда оно вело бы войну, но непопулярную и, такъ какъ мы рѣшительно побѣдили въ общественномъ мнѣніи, ненавистную войну, которая была бы ему вмѣнена въ преступленіе, а не въ «національное дѣяніе»... Но *твоей* тактики я все еще не понимаю. И такъ какъ это мнѣ непріятно, такъ какъ я хотѣлъ бы остаться съ тобой въ духовномъ общеніи и это было нашимъ первымъ разногласіемъ съ 1848 года, то я хотѣлъ бы, по крайней мѣрѣ, знать, откуда оно пошло и на чемъ покоится, и потому еще разъ прошу тебя сообщить мнѣ вкратцѣ: 1) *отчего* ты считаешь свою политику болѣе правильной, и 2) держишься ли ты своего прежняго мнѣнія или же событія заставили тебя измѣнить его».

Въ 1860 году еще не затихли отголоски войны: Наполеонъ потребовалъ себѣ отъ Италіи Савойю и Ниццу взамѣнъ своего согласія на присоединеніе нѣсколькихъ сѣверныхъ областей Италіи къ Пиемонту. Энгельсъ выпустилъ свою вторую брошюру «Савойя, Ницца и Рейнъ», въ которой снова настраивалъ общественное мнѣніе противъ Наполеона. По этому поводу, отвѣчая на соотвѣтствующее письмо Энгельса, Лассаль пишетъ послѣднему: «Почему вы предполагаете, что я долженъ разойтись съ

вами по савойскому вопросу? Это предположеніе для меня совершенно загадочно. По отношенію къ итальянской войнѣ я *безусловно* держусь прежняго своего мнѣнія, и особенно послѣ того, какъ я въ ноябрѣ 59 г. получилъ письмо отъ Маркса, которое мнѣ съ очевидностью показало, что противъ моей политики нельзя возразить рѣшительно ничего основательнаго. Я не упрямя и вовсе не читалъ письма съ непремѣннымъ желаніемъ остаться правымъ во что бы то ни стало, но это письмо рѣшительно укрѣпило меня въ моемъ мнѣніи, потому что оно показало мнѣ, что я ничего не упустилъ изъ виду». Но Лассаль думаетъ, что отсюда вовсе не вытекаетъ его согласіе на захватъ Наполеономъ Савойи. «Замѣтьте, что тогда дѣло шло прежде всего объ итальянской войнѣ, а вмѣстѣ съ нею о вопросѣ, должна ли демократія взяться за оружіе противъ итальянской націи и въ защиту австрійской династіи, что я, отдавая должное безусловной честности и убѣжденіямъ иначе мыслящихъ, тѣмъ не менѣе долженъ былъ считать за полнѣйшую *объективную* измѣну принципу партіи. Марксъ все время писалъ мнѣ, что между нами не можетъ быть конечно спора о законности итальянскаго возстанія. Конечно нѣтъ, но этимъ именно для моего разсудка сказано все; стало-быть, не можетъ быть спора и о томъ, что мы не имѣемъ права его подавить или выдать его головой австрійцамъ, выступивши противъ его защитниковъ. Неужели Марксъ думаетъ, что если бы мы напали на итальянцевъ или на французовъ (практически это, конечно, одно и то же) и при этомъ написали на нашемъ оружій: наши удары не должны имѣть реакціоннаго значенія,—эта надпись что-либо измѣнила бы въ дѣйствіи нашихъ ударовъ? Неслыханное, неслыханное ослѣпленіе!» Сейчас же, по мнѣнію Лассаля, дѣло идетъ уже не объ итальянской независимости, а только о добычѣ Наполеона. Притомъ же савойяры совсѣмъ не хотятъ присоединенія къ Франціи, предпочитая свою крайне умѣренную свободу наполеоновскому режиму. При такихъ обстоятельствахъ протестъ Германіи противъ требованій Наполеона является вполнѣ законнымъ и правомѣрнымъ съ точки зрѣнія демократическихъ принциповъ. «Но,—прибавляетъ Лассаль, возвращаясь снова къ своей идеѣ о недопустимости борьбы съ итальянскимъ возстаніемъ,—если Наполеонъ снова подымется противъ Австріи изъ-за Венеціи <sup>1)</sup> и если даже

<sup>1)</sup> Венеція по Виллафранкскому договору осталась австрійскимъ владѣніемъ.



Кавуръ общаетъ ему за это Савойю, то въ продолженіи этой войны демократическая партія ни въ какомъ случаѣ не имѣетъ права призывать къ войнѣ съ Франціей изъ-за Савойи. Тогда положеніе снова будетъ такимъ же, каково оно было въ моментъ выхода моей брошюры. Разрушить Австрію—вотъ первая и основная наша задача. Помочь ей въ борьбѣ съ ея врагомъ, даже изъ-за Савойи, значило бы совершить самоубійство».

Вопросъ объ итальянской войнѣ еще нѣсколько разъ подымается Лассалемъ въ его письмахъ, но его аргументы уже не содержатъ ничего новаго въ сравненіи съ предыдущими письмами. Въ письмахъ къ Энгельсу, отъ марта 1860 г., онъ снова подчеркиваетъ, что мнимое или, въ лучшемъ случаѣ, подозрѣваемое намѣреніе Наполеона захватить лѣвый берегъ Рейна не могло служить законнымъ поводомъ для вмѣшательства Пруссіи въ итальянскую войну. Если бы Наполеонъ *открыто* выступилъ противъ Германіи съ вождѣльнѣями относительно Рейна, тогда и только тогда настала бы моментъ для національной и выгодной для интересовъ объединенія Германіи войны съ нимъ. «Но вести вмѣсто такой войны—войну за интересы черно-желтаго господства, за реакціонныя территоріальные договоры и за противорѣчащее принципамъ подавленіе народа! Eh! Peuh!»

Письма Лассалья объ итальянской войнѣ представляютъ интересъ, между прочимъ, въ томъ отношеніи, что обнаруживаютъ полную несправедливость довольно распространеннаго мнѣнія, будто Лассаль, въ противоположность Марксу, былъ націоналистомъ, въ дурномъ смыслѣ этого слова. Если уже содержаніе брошюры Лассалья объ итальянской войнѣ въ сущности опровергаетъ это мнѣніе, то послѣднее находило себѣ поддержку въ заключительномъ совѣтѣ Лассалья завоевать Шлезвигъ-Голштинію. Письма Лассалья показываютъ, что этотъ совѣтъ былъ сдѣланъ исключительно съ задней цѣлью компрометтировать неспособное на исполненіе этого совѣта реакціонное правительство. Изъ писемъ явствуетъ, что Марксъ и Энгельсъ въ этомъ вопросѣ оказались гораздо «націоналистичнѣе» Лассалья. Увлеченные своей ненавистью къ Наполеону они готовы были пожертвовать итальянскимъ возстаніемъ и чистотой демократическихъ принциповъ для вовлеченія Германіи въ борьбу съ наполеоновской Франціей. Въ противоположность имъ, Лассаль послѣдовательно проводитъ принципиальную точку зрѣнія, утверждая, что изъ признанія за-

конности итальянскаго движенія безповоротно вытекаетъ требованіе непротиводѣйствія послѣднему со стороны Германіи и, кромѣ того, съ пророческой ясностью доказывая губительность для европейской культуры и демократіи франко-прусской войны. Отношеніе къ итальянскому вопросу останется несомнѣнно одной изъ славныхъ страницъ общественной и литературной дѣятельности Лассалья.

Перейдемъ теперь къ другимъ литературнымъ трудамъ Лассалья. Въ 1857 году, послѣ долголѣтняго перерыва, обусловленнаго дѣятельностью по процессамъ графини Гацфельдъ, Лассаль закончилъ свой большой научный трудъ о «Философіи Гераклита Темнаго». Чрезвычайно любопытно для характеристики міросозерцанія Лассалья—и очень цѣнно именно въ наше время оживленіе интереса къ философіи, какъ основѣ общественнаго міросозерцанія—изложеніе имъ причинъ, побудившихъ его выполнить этотъ трудъ. Въ апрѣлѣ 1857 года онъ пишетъ Марксу: «За послѣднее время я работалъ очень усиленно и надъ разнообразными темами. Надъ одной изъ этихъ работъ ты будешь можетъ быть смѣяться! Еще въ началѣ 1846 года, когда я еще не погрузился въ процессы Гацфельдъ, я почти подготовилъ къ печати большой полу-филологическій, полу-философскій трудъ. Этотъ трудъ я теперь закончилъ, несмотря на то, что это стоило мнѣ двухлѣтней сумасшедшей работы, и намѣренъ опубликовать. Можетъ быть это найдутъ съ моей стороны педантичнымъ, такъ какъ работа не стоитъ въ связи съ непосредственными, или собственно практическими потребностями времени. Но прежде всего въ моей натурѣ заложена нѣкотораго рода необходимость никогда не оставлять недоконченнымъ то, что я разъ началъ — я страшно ненавижу подобный диллетантизмъ, — а кромѣ того, я вообще не держусь этого мнѣнія. Я всегда признавалъ очень большое значеніе за классическимъ, теоретическимъ и философскимъ образованіемъ и признаю это значеніе и по-нынѣ. Въ немъ залогъ духовной свободы, а потому корень и источникъ всякой иной свободы. Вотъ почему всякій научный трудъ въ этой области я считаю въ высшей степени цѣннымъ. *Наука о духѣ и политика не только не противорѣчатъ другъ другу, но даже съ болѣе глубокой точки зрѣнія прямо зависятъ другъ отъ друга* (курс. нашъ). Мы же, нѣмцы, какъ разъ на этомъ пути выработали себѣ наше понятіе свободы, быть можетъ потому еще очень мало жизнен-

ное, — но тѣмъ болѣе глубокое. Кромѣ того, я считалъ полезнымъ во многихъ отношеніяхъ пріобрѣсти себѣ уваженіе у теоретиковъ нашей страны, такъ какъ мы — народъ теоретическій (что, надо надѣяться, въ извѣстномъ смыслѣ измѣнится когда-нибудь). А на такое дѣйствіе моего труда я дѣйствительно рассчитываю. Поэтому-то я не побоялся безумныхъ усилій, погрузился снова, послѣ десятилѣтняго перерыва, въ филологію и благополучно довелъ дѣло до конца. Но для этого понадобились рѣдкое самообладаніе и энергія!»

Въ томъ же письмѣ содержится указаніе и на другую работу Лассалья, совершенно иного характера — на историческую драму «Францъ фонъ-Зикингенъ». «Кромѣ того, я создалъ еще другой трудъ, который, какъ я думаю и надѣюсь, подѣйствуетъ *зажигательно*. Эта работа доставляетъ мнѣ тѣмъ болѣе удовольствія, что не только всѣ мои друзья, но и я самъ считаю себя по преимуществу неспособнымъ къ этому роду литературнаго творчества. Я закончу работу въ сентябрѣ, и она появится въ свѣтъ одновременно съ вышеупомянутымъ трудомъ. Само собой разумѣется, я не премину выслать тебѣ, въ знакъ моего неизмѣннаго уваженія и дружбы, по экземпляру каждой изъ работъ».

Въ письмѣ отъ 6-го марта 1859 года Лассаль, посылая Марксу свою драму, подробно излагаетъ исторію ея возникновенія. «Какое ты строишь удивленно-недоумѣвающее лицо, когда увидишь передъ собой драму, написанную мною! Почти столь же удивленное, какое я самъ соорудилъ, когда мнѣ явилась идея написать ее, или вѣрнѣе, когда эта идея овладѣла мною! Ибо вся штука произошла не какъ естественный трудъ, на который рѣшаешься, а какъ принужденіе, которое одолѣло меня и отъ котораго я не могъ избавиться. Я — поэтъ, я, который даже въ своей юности не написалъ ни одного лирическаго стихотворенія! Какъ безумно я смѣялся надъ самимъ собою, когда мнѣ впервые пришла въ голову эта мысль! Но кто можетъ итти противъ судьбы! — Я хочу тебѣ объяснить, какъ меня одолѣла эта судьба. Это было въ то время, когда я изо всѣхъ силъ работалъ надъ окончаніемъ моего «Гераклита». Ты вѣроятно усмотрѣлъ изъ послѣдняго, что я имѣю нѣкоторую способность, а слѣдовательно и охоту къ спекулятивному мышленію. Тѣмъ не менѣе я невыразимо *страдалъ* при выполненіи этого труда. Та большая пропастъ, которая отдѣляетъ эти научные, сѣрые теоретическіе ин-

тересы отъ того, что намъ сейчасъ практически волнуетъ кровь, или, *вѣрнѣе* сказать, та лишь *косвенная* и отдаленная связь, которая все же соединяетъ въ послѣдней инстанціи то и другое— вотъ причина этого страданія, которое, я могу увѣрить тебя, было очень велико. О, какъ часто, когда какая-нибудь ассоціація идей возвращала меня отъ того мыслительнаго міра, въ который я заставилъ себя насильственно вжиться, къ жгучимъ интересамъ времени, къ великимъ вопросамъ дня, которые хотя, кажется, и заснули всюду кругомъ, но въ моей груди продолжаютъ кипѣть съ прежнимъ пыломъ—какъ часто долженъ былъ я вскакивать изъ-за письменнаго стола и бросать перо. Мнѣ казалось, что вся кровь застываетъ во мнѣ, и только послѣ получасовой или еще дольшеи борьбы съ самимъ собою мнѣ удавалось овладѣть собою настолько, чтобы снова сѣсть въ кресло и отдаться тому желѣзному сосредоточенію мыслей, котораго требовалъ этотъ трудъ. Очень тяжело теоретизировать послѣ 48-го и 49-го года, послѣ того, какъ было пролито столько крови и и когда столько дѣяній вызываютъ къ мщенію (я исключаю только политико-экономическіе труды, такъ какъ они суть одновременно и практическія дѣйствія)—и въ особенности когда видишь, какъ мало *непосредственной* пользы имѣетъ всякое теоретизированіе, какъ люди продолжаютъ по-прежнему спокойно жить, какъ будто лучшіе и величайшіе труды и мысли никогда не были написаны и высказаны! И въ такое время еще размышлять о греческой древности — я при всемъ желаніи не могъ бы описать тебѣ, *сколькихъ* усилій стоило мнѣ это. Я всегда буду смотрѣть на этотъ трудъ, какъ на одно изъ величайшихъ доказательствъ желѣзной энергіи воли, обнаруженной мною». За этимъ слѣдуетъ приведенное уже нами выше описаніе дружескихъ чувствъ Лассалья къ Марксу, котораго онъ считаетъ своимъ другомъ, способнымъ понять такія настроенія. Лассаль продолжаетъ: «Я возвращаюсь къ моей нити. Итакъ, я работалъ надъ Гераклитомъ, но, вѣроятно, не довелъ бы его до конца, если бы не нашелъ себѣ средства для спасенія, взявшись одновременно, по ночамъ, какъ бы для успокоенія, за изученіе одной спеціальной области, которая стояла въ нѣкоторой близости къ нашимъ реальнымъ политическимъ интересамъ и однако не была настолько современной, чтобъ захватить меня цѣликомъ. Привыкши издавна заниматься одновременно четырьмя-пятью науками, я ночью изучалъ

средніе вѣка, эпоху реформаціи, которою я уже прежде занимался, труды Гуттена и т. д. Жизнь и труды этого замѣчательнаго чловѣка увлекли меня. Однажды ночью я, глубоко взволнованный нѣкоторыми его произведеніями, шагаль взадъ и впередъ по своей комнатѣ. Нѣсколько дней до этого я какъ разъ проглядѣлъ одну совершенно ничтожную современную драму. Я сказалъ себѣ—въ первый моментъ я отнюдь не думаль о самомъ себѣ: — Боже! если бы хотъ кто-нибудь изъ этихъ людей, которые тратять свои маленькіе таланты на подобный матеріаль, посовѣтовался со мною о матеріалѣ для драмы! И вотъ я сталъ думать, какъ я имъ посовѣтоваль бы взяться за Гуттена, продолжалъ думать, какой драматическій планъ можно было бы выработать, и перешель тотчасъ же отъ Гуттена—у котораго все осталось бы въ области чистой теоріи—къ Зикингену, какъ къ главному герою драмы. И едва я объ этомъ подумаль, какъ путемъ какой-то интуиціи я уже выработаль весь планъ, и въ тотъ же моментъ мною овладѣло непреодолимое требованіе: «Ты долженъ выполнить это!» И какъ я ни робѣлъ, я отдался этому голосу. Теперь я могъ предаться упоенію гнѣвомъ и ненавистью, могъ дать просторъ ихъ потоку, могъ такъ много писать отъ сердца! Такъ я нашель въ этомъ противодѣйствіе удущающимъ и давящимъ движеніямъ крови, безъ чего доведеніе до конца Гераклита стало бы для меня, вѣроятно, невозможнымъ. Такъ возникла эта вещь. И я долженъ сказать, что я — я не знаю, можетъ быть меня ослѣпляетъ субъективное ощущеніе, но ни въ коемъ случаѣ ты не долженъ счесть это безпристрастное мнѣніе за тщеславіе, прямую противоположность котораго оно, наоборотъ, составляетъ — считаю ее собственно за очень хорошую работу. Но если бы даже она была лучшей вещью на свѣтѣ — я *никогда* больше не напишу драмы. Эта одна драма была на меня какъ бы возложена свыше приговоромъ судьбы—и ни одна больше».

Лассаль сообщаетъ далѣе, что вмѣстѣ съ письмомъ онъ посылаетъ Марксу маленькій трактатъ объ основной трагической идеѣ Зикингена, выработанный имъ для друзей, по поводу возраженій на драму, которая ему были высказаны, и просить Маркса сообщить ему обстоятельное и откровенное мнѣніе о драмѣ. Этотъ маленькій трактатъ, найденный въ бумагахъ Маркса, былъ уже дважды опубликованъ Бернштейномъ: въ собраніи

сочиненій Лассалья и въ журналѣ «Neue Zeit»; но такъ какъ трактатъ стоитъ въ связи съ дальнѣйшими письмами Лассалья, то издатель писемъ счелъ необходимымъ включить его въ составъ писемъ. Мы позволимъ себѣ также остановиться на трактатѣ «о формальной трагической идеѣ Зикингена», тѣмъ болѣе, что онъ совершенно неизвѣстенъ русской публикѣ и посвященъ чрезвычайно интересному и много дебатированному въ настоящее время вопросу о соотношеніи между «цѣлью» и «средствами» общественныхъ движеній.

Содержаніе драмы «Францъ фонъ-Зикингенъ» заключается, вкратцѣ, въ слѣдующемъ. Просвѣщенный и могущественный своей популярностью и своими военными талантами рыцарь Зикингенъ, близкій другъ Ульриха фонъ-Гуттена, посвящаетъ себя служенію реформаціоннымъ и освободительнымъ идеямъ. Но вмѣсто того, чтобы, въ борьбѣ съ папствомъ, разорвать сношенія съ колеблющимся и консервативнымъ германскимъ императоромъ Карломъ V и съ эгоистическими, проникнутыми сословными интересами и предрасудками рыцарями и владѣтельными князьями и открыто стать во главѣ освободительнаго движенія, онъ избираетъ окольный путь, заводитъ дипломатическія сношенія съ отдѣльными вліятельными рыцарями и мечтаетъ хитростью добиться для себя престола германскаго императора и уже затѣмъ воспользоваться всей своей властью для торжества реформации. Выданный своими коварными союзниками-рыцарями, онъ долженъ умереть въ ту минуту, когда кругомъ подымается могучая волна крестьянскаго движенія, которое прочитъ его въ свои вожди и успѣхъ котораго могъ бы навсегда погубить клерикально-феодальный порядокъ, противъ котораго борется Зикингенъ. Со смертью послѣдняго становится болѣе невозможнымъ союзъ крестьянства съ передовой частью рыцарской оппозиціи, крестьянскому движенію суждено быть затопленнымъ въ морѣ крови, и полное торжество реформаціонныхъ идей приостановлено на нѣсколько вѣковъ.

Такимъ образомъ, источникъ трагической гибели Зикингена лежитъ въ его излишней *практичности* и въ недовѣрїи къ успѣху открытой борьбы за извѣстную историческую идею, конечное торжество которой обусловлено самимъ ея внутреннимъ значеніемъ. Лассаль въ абстрактной философской формѣ, съ чисто гегельянской терминологіей, разъясняетъ тѣ основные социоло-

гическіе моменты, столкновение или «діалектическое противорѣчіе» которыхъ отражаетъ въ себѣ трагическая судьба Зикингена.

«Вѣчная сила всѣхъ господствующихъ, защищающихъ существующій порядокъ классовъ, пишетъ онъ въ своемъ письмѣ-трактатѣ, заключается въ ихъ ясномъ, не поддающемся обману, пониманіи своихъ классовыхъ интересовъ, именно потому, что это — интересы уже господствующіе, вполне развитшіеся. Вѣчная слабость всѣхъ законныхъ прогрессивныхъ идей, которыя стремятся воплотиться въ жизнь, заключается въ недостаткѣ сознательности со стороны членовъ проникнутыхъ ими классовъ, принципъ которыхъ еще не осуществленъ, а также въ вытекающей отсюда недостаточной организованности силъ, стоящихъ въ распоряженіи этихъ идей. Постоянно повторяющееся здѣсь діалектическое противорѣчіе состоитъ, вкратцѣ, въ слѣдующемъ. Сила общественнаго движенія заключается въ *воодушевленіи*, въ непосредственномъ довѣрїи идеи къ ея собственному могуществу и вѣчному значенію. Но воодушевленіе, въ качествѣ такой *непосредственной* увѣренности во всемогущество идеи, связано прежде всего съ абстрактнымъ упусканіемъ изъ виду реальныхъ средствъ къ ея дѣйствительному осуществленію и всей сложности жизненныхъ отношеній. Воодушевленіе должно обратиться къ реальной жизни и къ работѣ путемъ реально-данныхъ средствъ, чтобы достичь своей цѣли въ дѣйствительности. Иначе оно въ мечтаніи о своемъ *что?* (о цѣли) забыло бы о реальной сторонѣ своего *какъ?*, своего осуществленія. При такихъ условіяхъ нужно было бы, повидимому, считать триумфомъ реалистической практичности со стороны вождя движенія его умѣніе считаться съ реально-данными временными средствами, скрывать отъ другихъ (и тѣмъ самымъ часто отъ себя самого) истинныя и послѣднія цѣли движенія и, сознательно обманывая господствующие классы и даже пользуясь ими, прїобрѣтаетъ возможность организовать новыя силы съ тѣмъ, чтобы посредствомъ этого искусно завоеванного клочка дѣйствительности побѣдить затѣмъ самое дѣйствительность». Такова реалистическая практичность Зикингена. «Но въ этомъ сближеніи воодушевленія съ условіями времени, въ этомъ его подчиненіи послѣднимъ, оно не только не осуществляетъ своей цѣли, а, наоборотъ, жертвуетъ своимъ формальнымъ принципомъ — вѣрой въ вѣчное значеніе идеи; оно отдается своей прямой противоположности, временному, какъ

таковому, въ уничтоженіи котораго именно и лежитъ его значеніе, и потому должно потерпѣть пораженіе. Въ самомъ дѣлѣ, какъ ни трудно разуму признать это, повидимому, существуетъ неразрѣшимое противорѣчіе между абстрактной идеей, образующей силу и значеніе общественнаго движенія, и реальнымъ разсудкомъ и его практическою разумностью. Большинство неудавшихся общественныхъ движеній, — всякій историкъ признаетъ это, — не удалось именно благодаря этой практичности, и уже во всякомъ случаѣ всѣ движенія, опиравшіяся на такую практичность, не достигли своей цѣли. Великая французская революція одержала побѣду при самыхъ тяжелыхъ обстоятельствахъ исключительно потому, что сумѣла во-время отложить разсудокъ въ сторону». Именно въ отсутствіи подобной практичности лежитъ, по мнѣнію Лассалья, секретъ успѣха всѣхъ крайнихъ партій и инстинктивныхъ движеній массъ. Но въ сказанномъ содержится уже и истинное разрѣшеніе «діалектическаго противорѣчія между вѣчной цѣлью идеи и разсудочностью временныхъ средствъ ея осуществленія». Прежде всего, какъ уже сказано, обмануть господствующіе классы нельзя. «Личности можно обмануть, классы — никогда!» Затѣмъ, средства осуществленія должны по своему значенію соотвѣтствовать значенію цѣли движенія. Въ третьихъ, наконецъ, дѣло сводится къ тому, что крупныя общественныя движенія могутъ доводить до конца не личности, а только массы съ ихъ страстною преданностью идеѣ. Массы не знаютъ компромиссовъ, признаютъ только *да* или *нѣтъ*, интересуются только крайнимъ, цѣлымъ, непосредственнымъ. По сравненію съ ихъ поведеніемъ «кажущаяся высшая разумность отдѣльныхъ лицъ оказывается въ дѣйствительности высшей неразумностью». Вина Зикингена, такимъ образомъ, лежитъ въ томъ, что онъ, несмотря на всю свою преданность идеѣ и всю отвагу и рѣшимость, считаетъ возможнымъ «хитрить» тамъ, гдѣ дѣло идетъ объ осуществленіи великой и вѣчной идеи. Могутъ возразить, говоритъ Лассаль, что это — не моральная вина, а исключительно интеллектуальное заблужденіе, и слѣдовательно не можетъ служить основой трагедіи. На это возраженіе Лассаль имѣетъ три отвѣта. Во-первыхъ, внутренне-необходимое столкновеніе направленной мысли и его огромныя послѣдствія въ жизни уже сами по себѣ представляютъ нѣчто глубоко-трагичное. Затѣмъ, вождь великаго движенія *нравственно отвѣтственъ* за



интеллектуальныя заблужденія въ осуществленіи движенія. Но важнѣе всего третье соображеніе. «Дѣло въ томъ, что эта интеллектуальная вина есть вмѣстѣ съ тѣмъ преимущественно вина нравственная, ибо она проистекаетъ изъ отсутствія вѣры въ нравственную идею и въ ея безконечное могущество *an und für sich* и изъ излишняго довѣрія къ реальнымъ временнымъ средствамъ. Здѣсь имѣются, слѣдовательно, недостаточная нравственная убѣжденность и преданность идеалу». Лассаль даетъ объясненіе всему ходу своей драмы съ точки зрѣнія развитой здѣсь трагической идеи и въ заключеніе говоритъ объ общемъ значеніи культурно-историческихъ трагедій. Когда современный зритель созерцаетъ жизненный трагизмъ, сопровождающій народное и проникновеніе въ дѣйствительность культурно-исторической идеи, его сознаніе является какъ бы греческимъ *хоромъ* трагедіи, къ которому непосредственно обращаются трагическое дѣйствіе и страданіе героя. «Сознаніе современнаго міра, съ одной стороны, вноситъ примиреніе въ трагедію, такъ какъ именно въ современномъ возобновленіи борьбы лежитъ триумфъ героя и его цѣлей, съ другой же стороны, это сознаніе почерпаетъ изъ трагедіи *для себя самого* утѣшеніе въ своихъ тяжкихъ усиліяхъ въ борьбѣ современности, такъ какъ именно въ этомъ возобновленіи борьбы послѣ ряда вѣковъ и въ доказанной этимъ *вѣчностью* цѣлей борьбы лежитъ высшее свидѣтельство *побѣдоносной необходимости* осуществленія этихъ цѣлей».

Драмѣ Лассалья посвящено еще одно чрезвычайно обстоятельное (въ 30 печатныхъ страницъ) письмо Лассалья къ Марксу и Энгельсу въ отвѣтъ на критическія возраженія послѣднихъ. Какъ эти возраженія, такъ и отвѣтъ на нихъ Лассалья относятся исключительно къ пониманію и оцѣнкѣ Лассалемъ изображаемаго имъ историческаго момента и не касаются изложенной выше «формальной трагической идеи» Зикингена. За недостаткомъ мѣста мы не будемъ останавливаться на этомъ, въ другихъ отношеніяхъ весьма любопытномъ письмѣ.

Нельзя не признать глубокаго интереса, не только теоретическаго, но и біографическаго, за разсужденіемъ Лассалья о трагической идеѣ Зикингена. Лассаль, этотъ выдающійся «политикъ», который такъ любилъ и неподражаемо умѣлъ овладѣвать окружающею средою и волею людей и направлять ихъ по своему усмотрѣнію для достиженія своихъ общественныхъ цѣлей,

который обладалъ гораздо большею «реалистической практичностью», чѣмъ его герой Зикингенъ, и примѣнялъ ее къ жизни съ почти неслыханнымъ успѣхомъ, выступаетъ съ рѣшительнымъ осужденіемъ этой практичности и съ восхваленіемъ и философскимъ обоснованіемъ прямо противоположнаго метода общественной дѣятельности — открытаго, прямолинейнаго служенія идеѣ, опирающагося на вѣру въ ея неизбежное торжество въ силу ея собственнаго внутренняго значенія. Каковы бы ни были отдѣльные приемы его общественной дѣятельности, «трагическая идея Зикингена» ярко освѣщаетъ прямоту и благородство нравственной природы ея автора.

Еще одинъ трудъ Лассалья обсуждается въ перепискѣ его съ Марксомъ: это — главное произведеніе Лассалья, «Система приобретенныхъ правъ». Переписка затрогиваетъ исключительно содержаніе второго тома «Системы», посвященнаго наследственному праву. Въ своемъ сочиненіи Лассаль доказываетъ, что институтъ наследованія по завѣщанію, съ лежащей въ его основѣ мыслью о юридическомъ значеніи воли наследователя послѣ его смерти, рѣшительно противорѣчитъ *ius naturale*, разумному и естественному правовому сознанію, согласно которому человѣкъ можетъ имѣть и обнаруживать волю только при своей жизни, а не по смерти. Этотъ институтъ возникъ въ римскомъ правѣ на почвѣ своеобразнаго религиозно-правового міросозерцанія, признававшего семью или родъ единою личностью и видѣвшего въ наследникѣ представителя личности наследодателя, физически погибнувшей, но духовно-существующей въ членахъ своей семьи. Германское право было совершенно не знакомо съ институтомъ наследованія по завѣщанію, основаннымъ на этой римской идеѣ *земной* безсмертія личности, т.-е. ея посмертнаго существованія въ кругу семьи умершаго, идеѣ, которая противорѣчитъ и христіанскому ученію о *небесномъ* безсмертіи *души*. Наследованіе по завѣщанію было реципировано Европой изъ римскаго права въ новое время, подъ вліяніемъ народившихся потребностей оборота, при чемъ идея института была совершенно искажена: тогда какъ въ римскомъ правѣ наследникъ является не преемникомъ имущественныхъ правъ наследодателя, а лишь представителемъ личности и воли послѣдняго, въ новое время наследованіемъ воспользовались просто какъ удобнымъ способомъ перехода имущества по смерти его вла-

дѣльца къ другому лицу. Такимъ образомъ Лассаль считаетъ все современное наслѣдственное право плодомъ историческаго недоразумѣнія.

Такое мнѣніе не могъ признать правильнымъ Марксъ, который, какъ извѣстно, представлялъ себѣ развитіе права, какъ и всѣхъ остальныхъ сторонъ общественной жизни, въ полной зависимости отъ экономическаго развитія и потому считалъ всякое право данной эпохи неизбѣжно и логически вытекающимъ изъ экономическихъ нуждъ эпохи. Между Марксомъ и Лассалемъ возникаетъ весьма любопытный для оцѣнки теоріи историческаго матеріализма споръ о сравнительномъ значеніи, которое слѣдуетъ приписать въ созданіи современнаго наслѣдственнаго права, съ одной стороны, экономическимъ условіямъ, съ другой—рецепціи римскаго права.

Марксъ пишетъ Лассалю, что свобода завѣщанія датируется въ Англіи съ момента буржуазной революціи 1688 года и развивалась въ Англіи одновременно съ развитіемъ буржуазнаго хозяйства; отсюда надо заключить, что институтъ завѣщанія, совершенно независимо отъ его специфически римскаго происхожденія, имѣетъ свои реальные, не нуждающіеся ни въ какой мифологіи, корни въ буржуазномъ строѣ. Лассаль отвѣчаетъ, что это въ извѣстномъ смыслѣ справедливо и вполнѣ совпадаетъ съ его собственными взглядами. Англія не представляетъ въ этомъ отношеніи исключенія: и въ Германіи, какъ это показалъ Лассаль въ своей книгѣ, завѣщаніе было совершенно незнакомо городскому сословію вплоть до половины XVI-го вѣка и развилось только подъ вліяніемъ индивидуалистическихъ тенденцій буржуазнаго развитія, которыя явились побудительной причиной къ практическому примѣненію рецепированныхъ въ искаженномъ видѣ положеній римскаго права. «Но что буржуазное экономическое развитіе могло бы *изобрѣсти* само по себѣ завѣщаніе, какъ форму отчужденія имущества,—если бы этого института не было въ римскомъ правѣ и если бы онъ не былъ ошибочно понятъ, какъ форма отчужденія имущества,—въ пользу этого нельзя привести *ни одного* историческаго доказательства; этого ты (Марксъ) самъ не станешь утверждать, и это я *рѣшительно отрицаю*. Что англичане восприняли свое завѣщаніе тоже изъ римскаго права и тоже по недоразумѣнію подражая ему,—этого ты тоже не сможешь отрицать. Римское право

оказало это (какъ и иное) вліяніе на *весь міръ*. Если бы ты захотѣлъ это отрицать, то я готовъ изучить англійское право и доказать тебѣ то и другое, т.-е. заимствованіе изъ римскаго права и происшедшее при этомъ недоразумѣніе, совсѣмъ какъ въ германскомъ правѣ».

Обсужденіе продолжается въ слѣдующемъ письмѣ Лассалья. На предыдущее письмо Марксъ отвѣчаетъ ему приблизительно слѣдующее. Изъ того, что наше завѣщаніе въ искаженномъ видѣ скопировано съ римскаго, еще не слѣдуетъ, что оно есть только искаженное римское завѣщаніе; наоборотъ, несмотря на такой заимствованный характеръ и такую искаженность, наше завѣщаніе есть институтъ, логически вытекающій изъ духа нашего времени и соответствующій ему. Допустимъ, что завѣщаніе, какъ специфическій юридическій институтъ, не могло бы развиться безъ помощи римскаго права; но не развились бы тогда подъ вліяніемъ потребностей времени другія формы наслѣдованія согласно волѣ умирающаго владѣльца имущества, напр., легатъ? Отвѣчая Марксу, Лассаль признаетъ полную справедливость перваго замѣчанія, но опровергаетъ второе. «Конечно, пишетъ онъ, каждый народъ во всѣхъ своихъ дѣйствіяхъ можетъ осуществлять только себя самою. Исказать что-либо значить для него только некритически внести свой *собственный духъ* въ какое-нибудь другое время, въ учрежденіе и т. д. Всѣ подобныя недоразумѣнія суть исключительно осуществленія особенностей народа. Эти положенія необходимо вытекаютъ изъ моего основного представленія, и я меньше всего стану противорѣчить имъ по отношенію къ завѣщанію». Иначе относится Лассаль ко второму замѣчанію Маркса. Дѣло въ томъ, говорить онъ, что легатъ вовсе не мыслимъ безъ завѣщанія: легатъ есть распоряженіе имуществомъ, приобретающее юридическую силу только послѣ смерти владѣльца; но такъ какъ представленіе, что мертвый можетъ обнаруживать волю, противорѣчитъ естественному правовому воззрѣнію, то оно можетъ покоиться только на идеѣ посмертнаго существованія воли наслѣдодателя, т.-е. уже предполагаетъ всю римскую идею завѣщанія. О легатѣ, слѣдовательно, можетъ идти рѣчь только тамъ, гдѣ подъ вліяніемъ римскаго права народы привыкли уже считать это, противорѣчащее всякому *jus naturale*, юридическое дѣйствіе за естественное право личности. Безъ вліянія римскаго права современные

народы могли бы въ лучшемъ случаѣ выработать только ту форму наслѣдованія, которая извѣстна подъ именемъ *даренія по случаю смерти*. Этотъ юридическій актъ отличается отъ завѣщанія и легата тѣмъ, что онъ переноситъ собственность на одареннаго еще при жизни наслѣдодателя, именно въ самый моментъ даренія; такимъ образомъ онъ не противорѣчитъ, подобно завѣщанію, естественному правовому сознанію и логически вытекаетъ изъ права свободнаго распоряженія собственностью. Но какія огромныя неудобства представляла бы подобная организація наслѣдственнаго права именно при современномъ экономическомъ строѣ! Въ средніе вѣка, когда главное значеніе собственности лежало въ *пользованіи* имуществомъ, еще можно было бы перенести при жизни собственность на другое лицо, сохранивъ за собою пожизненное пользованіе. Но теперь, при господствѣ мѣноваго хозяйства, когда главная цѣнность собственности заключается въ правѣ *отчужденія* имущества, врядъ ли кто-либо при нормальныхъ обстоятельствахъ захотѣлъ бы при жизни лишиться себя всего своего богатства въ пользу другихъ лицъ. Такимъ образомъ, Лассаль, несмотря на критическія замѣчанія Маркса, считаетъ себя въ правѣ утверждать, что *одна изъ важнѣйшихъ основъ существующаго общественнаго строя — институтъ наслѣдованія по завѣщанію — создана не только требованіями экономическаго развитія, но и непосредственнымъ вліяніемъ на европейское правосознаніе римскихъ правовыхъ воззрѣній*.

Оставляя далеко не исчерпаннымъ богатый матеріалъ переписки между Лассалемъ и Марксомъ, мы заканчиваемъ этимъ наше изложеніе содержащихся въ этой перепискѣ данныхъ для характеристики міросозерцанія Лассалья. Если позволительно сдѣлать общій выводъ изъ этихъ отрывочныхъ данныхъ, то этотъ выводъ представляется намъ приблизительно таковымъ: данныя переписки еще разъ и весьма ясно подчеркиваютъ *идеалистическую* струю въ натурѣ и убѣжденіяхъ Лассалья. Идетъ ли рѣчь объ отношеніи нѣмецкой демократіи къ итальянскому движенію, онъ настойчиво указываетъ на непререкаемость высшаго нравственнаго права каждаго народа на національную независимость, и на ряду съ этимъ во имя верховныхъ требованій культуры предостерегаетъ противъ разжиганія вражды между двумя цивилизованными народами; говоритъ ли онъ о значеніи философіи,

онъ подчеркиваетъ связь между «наукой о духѣ» и «политикой»; разсматривая различные способы проведенія въ жизнь общественно-этической идеи, онъ высказывается за вѣру въ побѣдоносную силу самой идеи и рекомендуетъ основанное на этой вѣрѣ прямое, открытое служеніе ей, наперекоръ виѣшнимъ условіямъ и доводамъ «пошлаго опыта»; наконецъ, въ современномъ правовомъ строѣ онъ видитъ не только продуктъ экономическихъ потребностей, но и результатъ римскихъ правовыхъ возрѣній, въ свою очередь основанныхъ на религіозномъ міросозерцаніи древняго міра. Не вдаваясь здѣсь въ болѣе подробное разсмотрѣніе этой стороны міросозерцанія Лассалья, равно какъ и въ оцѣнку ея значенія, мы констатируемъ лишь, что этотъ оттѣнокъ философскаго идеализма — какъ теоретическаго, такъ и практическаго—въ міровозрѣніи Лассалья, уже отмѣченный какъ въ западно-европейской, такъ и въ русской литературѣ о Лассалѣ, получаетъ новое подтвержденіе въ письмахъ Лассалья къ Марксу.

С. Франкъ.

## Культурно-этическіе идеалы Гюйо и Ницше.

«Задача философіи нашего времени— понять всѣ великіе уроки ближайшаго времени, понять... выразителей современнаго, неустойчиваго и колеблющагося нравственнаго сознанія человѣчества и, усвоивъ истинное и доброе въ ихъ ученіяхъ, переработать все это въ новое, цѣльное міросозерцаніе теоретически и практически.

(Н. Я. Гротъ: «Нравственные идеалы нашего времени». Вопр. Фил. и Псих. 1893 г., кн. I (16) стр. 154).

Многочисленные изслѣдователи и комментаторы философскихъ сочиненій Ницше до сихъ поръ еще по какой-то странной случайности совершенно проглядываютъ столь рѣзко бросающееся въ глаза сходство между философскими ученіями Гюйо и Ницше. Въ довольно объемистой литературѣ, посвященной разбору и критической оцѣнкѣ философіи Ницше, нѣтъ и малѣйшаго намека на существованіе этого сходства между двумя названными философами. И это тѣмъ болѣе странно, что въ настоящее время мы уже имѣемъ не мало цѣнныхъ работъ о Ницше, гдѣ послѣдовательно вскрыты, одинъ за другимъ, всѣ элементы, входящіе въ составъ его философской системы, и установленъ, какъ ихъ генезисъ, такъ и та переработка, которой они подверглись у Ницше. Историко-философская критика уже прочно установила, что Ницше, называвшій себя «несвоевременнымъ» и возводимый своими сторонниками даже въ почетное званіе «борца со своимъ временемъ», въ дѣйствительности былъ, болѣе чѣмъ кто-либо иной, истымъ сыномъ своей эпохи, и что всѣ основныя и характерныя теченія послѣдней чрезвычайно ярко и

отчетливо отразились въ его философскихъ произведеніяхъ. Мы не станемъ заниматься здѣсь воспроизведеніемъ результатовъ этого уже выполненнаго историко-философскаго анализа ученія Ницше; мы хотимъ только заполнить одинъ существенный пробѣлъ въ немъ, именно: мы намѣрены сопоставить культурно-этическіе идеалы, предложенные Гюйо и Ницше, и показать, что они не только чрезвычайно близко подходятъ другъ къ другу, но съ извѣстной точки зрѣнія являются какъ бы двумя послѣдовательными этапами въ развитіи индивидуалистической мысли на западѣ. Мы считаемъ не лишнимъ предварительно отмѣтить здѣсь, что на наличность этого «пробѣла» въ историко-философской литературѣ, посвященной произведеніямъ Ницше, было уже указано Фулье <sup>1)</sup>, тѣмъ самымъ Фулье, котораго не безъ основанія считаютъ какъ бы духовнымъ отцомъ Гюйо. И именно поэтому его замѣчаніе, что «Nietsche a encore eu, sur certains points, pour devancier en France un philosophe-poete (Гюйо) dont les commentateurs de Nietsche ont passé le nom sous silence», для насъ очень вѣско, какъ служащее лишнимъ подтвержденіемъ защищаемаго нами взгляда о сходствѣ между ученіями обоихъ поэтовъ—философовъ. Но въ то же время мы очень далеки отъ того, чтобы согласиться съ Фулье, что это сходство философскихъ воззрѣній объясняется будто бы главнымъ образомъ непосредственнымъ вліяніемъ произведеній Гюйо на Ницше; послѣдній, какъ сообщаетъ Фулье, былъ хорошо знакомъ съ трудами Гюйо въ области этики, и принадлежавшій ему экземпляръ «Очерка морали» даже испещренъ на поляхъ массой замѣчаній, сдѣланныхъ рукою самого Ницше <sup>2)</sup>.

Намъ кажется, что такіе доводы слишкомъ еще мало убѣдительны, чтобы можно было усумниться въ оригинальности Ницше, и можно съ бѣльшей вѣроятностью утверждать, что оба философа вполнѣ самостоятельно и какъ бы параллельно пришли къ своимъ философскимъ воззрѣніямъ. Не отрицая однако факта значительнаго сходства между послѣдними, мы намѣрены здѣсь только прослѣдить, какъ опредѣленные элементы философскаго

1) „Revue des deux Mondes“, кн. 2, 1901. „Religion de Nietsche“.

2) Мы прибавимъ здѣсь, что, согласно сообщенію Фулье, „Очеркъ морали“ („Esquisse d'une morale sans sanction ni obligation“) Гюйо появился въ печати раньше, чѣмъ „По ту сторону добра и зла“ Ницше. Работа Гюйо появилась въ 1885 г., работа Ницше—въ 1886 г.



ученія Ницше подверглись у Гюйо дальнѣйшей разработкѣ и развитію, при чемъ это послѣднее мы разсматриваемъ какъ чисто логическое развитіе опредѣленнаго ряда идей явленіе, уже столь часто наблюдавшееся въ исторіи умственной культуры вообще и въ исторіи философіи въ частности. Мы должны оговориться здѣсь, что въ поставленную нами себѣ задачу отнюдь не входитъ проведеніе параллели между философскими системами Гюйо и Ницше *in toto*; мы заранѣе суживаемъ рамки нашей задачи и намѣрены здѣсь только сопоставить предложенные ими обоими культурно-этическіе идеалы, чтобы такимъ путемъ конкретно прослѣдить эволюцію индивидуалистической мысли, совершавшуюся за послѣднюю треть истекшаго вѣка на Западѣ.

## II.

Теперь уже достаточно прочно установлено историко-философской критикой, что культурно-этическій идеаль, предложенный Ницше, довольно сходенъ въ своихъ главнѣйшихъ чертахъ съ таковымъ же идеаломъ нѣмецкихъ романтиковъ, ибо и они, наравнѣ съ Ницше, видѣли въ появленіи гармонически развитой личности конечную цѣль всякой культуры <sup>1)</sup>. Ницше привнесъ въ него только эволюціонный моментъ: типъ такой гармонически развитой личности долженъ постепенно повышаться и кромѣ того онъ точнѣе и опредѣленнѣе намѣтилъ, въ чемъ же именно должно заключаться содержаніе жизни этой послѣдней. Отвергая и развѣнчивая эвдемонизмъ какъ культурно-этическій постулатъ, Ницше считаетъ высшимъ типомъ культурной жизни жизнь наиболѣе интенсивную, полную глубокихъ и сильныхъ переживаній, куда даже и «*das grosse Leiden*» должно войти составнымъ моментомъ, ибо до сихъ поръ только дисциплина большого страданія и горя создала всѣ повышенія человѣческаго типа <sup>2)</sup>. (*Jenseits von Gut und Böse* стр. 180). И только

<sup>1)</sup> На тѣсную связь ницшевскаго идеала культуры съ таковымъ же идеаломъ нѣмецкихъ романтиковъ указываетъ уже Риль, см. его книгу „*Friedrich Nietzsche als Künstler und Denker*“. Точно также и Циглеръ указываетъ на значительное сходство ученія Ницше съ основными воззрѣніями нѣмецкихъ романтиковъ, см. его сочиненія: *Friedrich Nietzsche, „der Individualismus und Socialismus“* и „*Hölderlin und Nietzsche*“.

<sup>2)</sup> Привыкнувъ въ своей личной жизни къ постоянному страданію, закаленный имъ и въ то же время черезчуръ большой идеалистъ въ своемъ отно-

въ максимальномъ размахѣ душевныхъ колебаній, въ высшей напряженности душевной жизни и въ ея все повышающемся внутреннемъ богатствѣ, совершенно независимо отъ сопутствующихъ и второстепенныхъ моментовъ такой жизни, какими являются страданіе и наслажденіе, видитъ Ницше единственную цѣнность человѣческой жизни. «Будь то гедонизмъ, пессимизмъ, утилитаризмъ, эвдемонизмъ», замѣчаетъ онъ «все равно: всѣ эти способы мышленія, направленные на страданіе и наслажденіе, т.-е. способы, которые измѣряютъ цѣнность вещи по сопутствующимъ и второстепеннымъ признакамъ, суть не что иное, какъ виды скользящаго по поверхности мышленія и наивности. Каждый, кто сознаетъ въ себѣ творческую силу, не можетъ не смотрѣть на нихъ съ усмѣшкой, даже съ сожалѣніемъ» («Jenseits von Gut u Böse» S. 179 и 180). Короче, Ницше проповѣдуетъ своего рода «жизненный энергизмъ» <sup>1)</sup>, и всѣ произведенія его третьяго <sup>2)</sup>, и послѣдняго періода имѣютъ своей цѣлью

шеніи къ жизни, Ницше естественно не могъ не видѣть въ реализаціи основнаго требованія утилитаризма (наибольшее счастье наибольшаго числа людей) нѣчто иное, чѣмъ прямой путь къ измелчанію и приниженію человѣка, къ народненію „племени карликовъ“. И даже причиной „декаданса“, въ который будто бы впала современная эпоха, является, по мнѣнію Ницше, столь распространенное теперь неидеальное стремленіе къ счастью. Ничто не было такъ ненавистно Ницше, какъ исканіе „общаго блага“, стадное счастье и довольство этимъ счастьемъ: „Allgemeine Wohlfahrt ist kein Ideal, kein Ziel, kein irgend fassbarer Begriff sondern nur ein Brechmittel“ („Jenseits von Gut u. Böse“). Подобно греческому философу Гераклиту Ницше былъ глубоко убѣжденъ въ томъ, что ничего нѣтъ болѣе вреднаго для человѣка, чѣмъ реализація его желаній и время „всеобщаго удовлетворенія“ означаетъ для него время „послѣдняго и презрѣннѣйшаго человѣка“, „полное угасаніе всего человѣческаго въ человѣкѣ“ (Also sprach Zarathustra).

<sup>1)</sup> Выраженіе Рила, см. его сочиненіе: „Nietzsche als Denker und Künstler“, S. 76: *der Lebensenergismus auf höchste gespannt... durch die grösste Gegnerschaft die das Leben dem Menschen entgegensetzt, dies ist das letzte Wort im Kulturideale Nietzsches*“.

<sup>2)</sup> Мы придерживаемся здѣсь того подраздѣленія философской дѣятельности Ницше, которое предложено было профессоромъ Рилемъ въ его книгѣ: „Nietzsche als Denker u Künstler“. Риль, какъ извѣстно, дѣлитъ всю философскую дѣятельность Ницше на 3 періода: 1) періодъ „романтико-эстетическаго пессимизма (увлеченіе идеями Шопенгауэра и Вагнера); 2) періодъ позитивизма, и 3) періодъ провозглашенія „новаго“ культурно-этического идеала,—являющійся, по опредѣленію Рила, „союзомъ позитивизма съ романтизмомъ“.

прославленіе и возвеличеніе жизни «in grossen Linien», жизни все повышающей по своему типу и требующей все большаго проявленія активности отъ личности. Вотъ почему, по его мнѣнію, и не слѣдуетъ ни въ чемъ учитывать жизнь, не слѣдуетъ отказываться ни отъ одного изъ ея элементовъ и всего менѣе отъ того, что дисциплинируетъ и закаляетъ волю и облагораживаетъ душу отъ благодѣтельнаго вліянія «большаго страданія и горя» <sup>1)</sup>. Вотъ почему съ устъ Ницше и срывается саркастическая фраза, направленная по адресу эвдемонистовъ: «человѣкъ, ставшій свободнымъ, попираетъ ногами то благополучіе, о которомъ мечтаютъ торгаши» <sup>2)</sup>. «Ищу ли я своего счастья?» спрашиваетъ Заратустра, и самъ же себѣ отвѣчаетъ: «я ищу своего дѣла». И устами Заратустры Ницше заявляетъ: «да и вообще не слѣдуетъ желать наслаждаться».

Такимъ образомъ, конечнымъ идеаломъ культуры для Ницше является народненіе такого типа людей, которые сумѣютъ проявить въ своемъ поведеніи столь цѣнный для него «жизненный энергизмъ» и не спасуютъ передъ тѣмъ фактическимъ матеріаломъ, на который не безъ основанія ссылается пессимизмъ. Именно въ трагическихъ элементахъ жизни и въ суровой, беспощадной борьбѣ съ ними, напрягающей до максимальной высоты ихъ душевную энергію, именно въ нихъ и черезъ нихъ будутъ черпать они самыя сильныя побужденія къ «героическому утвержденію жизни» <sup>3)</sup>. А изъ такой постановки проблемы и вытекаетъ, по нашему мнѣнію, аристократическій индивидуализмъ Ницше, его «мораль господъ» («Herrn Moral»), и его культъ «сверхчеловѣка» ибо на такое утвержденіе жизни, полное героизма, способенъ вѣдь только человѣкъ высоко поднимающійся

<sup>1)</sup> „Вы хотите по возможности... уничтожить страданіе, а мы? Мы, кажемся хотимъ слѣлать его болѣшимъ и болѣе сильнымъ, чѣмъ оно было. Состояніе полной удовлетворенности (Wohlbefinden), какъ вы его понимаете, мы считаемъ не цѣлью, а скорѣе концомъ. Это состояніе и дѣлаетъ человѣка немедленно достойнымъ презрѣнія и насмѣшки... Дисциплина страданія, великаго страданія, развѣ вы не знаете, что только эта дисциплина создала до сихъ поръ всѣ повышенія человѣческаго типа („Jenseits von Gut und Böse“, s. 180.

<sup>2)</sup> „Götzendämmerung“.

<sup>3)</sup> „Чѣмъ выше стоитъ по своей духовной организаціи человѣкъ, тѣмъ глубже и трагедія, которыя онъ переживаетъ; но тѣмъ выше онъ цѣнитъ жизнь за то, что она оказываетъ ему болѣе сильное сопротивленіе“.

надъ современнымъ среднимъ уровнемъ и далеко превосходящій современнаго человѣка по типу своей какъ духовной, такъ и физической организаціи. А отсюда и слѣдуетъ, что если «жизнь должна пойти въ высъ», если желательно такое повышеніе ея типа, которое потребуеетъ отъ личности максимальнаго напряженія всѣхъ душевныхъ силъ, отсюда неизбѣжно слѣдуетъ и необходимость повышенія субъективной культуры.

Ницше глубоко вѣритъ въ возможность дальнѣйшаго прогресса культуры личностей («человѣческая натура еще далеко не исчерпана» и тысячи грандіозныхъ возможностей дремлютъ въ ней). И единственнымъ путемъ, ведущимъ къ этому столь желанному повышенію человѣческаго типа, является, по его убѣжденію, естественный подборъ. Исходя изъ положенія о естественномъ неравенствѣ людей (по ихъ психической и физической организаціи), Ницше надѣется только путемъ безпрепятственнаго функціонированія и въ человѣческомъ обществѣ естественнаго подбора (комбинированнаго, поскольку это возможно, съ искусственнымъ) добиться реализаціи «высшаго типа», при чемъ понятіе «сверхчеловѣкъ» является для него только своего рода «предѣльнымъ понятіемъ» или, говоря иначе, для процесса восходящаго формированія человѣческаго типа появленіе «сверхчеловѣка» служить какъ бы предѣльнымъ пунктомъ <sup>1)</sup>. Но самое

1) Такое выдвиганіе на первый планъ принципа подбора, какъ чуть ли не единственнаго условія для восходящей формировки человѣческаго типа, объясняется тѣмъ фактомъ, что Ницше склоненъ разсматривать человѣческую жизнь, какъ частный случай жизни вообще и въ качествѣ таковаго, и она, по его убѣжденію, всецѣло подчинена всѣмъ законамъ, управляющимъ жизнью всѣхъ другихъ живыхъ существъ. И, являясь только однимъ изъ существующихъ теперь многочисленныхъ видовъ живыхъ существъ (хотя бы и самымъ высшимъ, что не мѣняетъ дѣла), современное человѣчество можетъ, по убѣжденію Ницше, перейти изъ теперешняго своего типа въ типъ болѣе высшаго порядка только при наличности того условія, при которомъ такой переходъ совершался у другихъ видовъ, а этимъ условіемъ, какъ пытался показать Дарвинъ, и является естественный подборъ. И можно даже ускорить, полагаетъ Ницше, «благоотворное» дѣйствіе естественнаго подбора, всегда будто бы ведущаго къ повышенію типа даннаго вида живыхъ существъ; можно «какъ бы помочь природѣ» путемъ сознательнаго вмѣшательства въ этотъ чисто естественный процессъ,—именно путемъ искусственнаго подбора, какъ это уже и дѣлается теперь въ довольно обширныхъ размѣрахъ скотоводами, и средствомъ для такой «*Nöherzüchtung der Menschheit*» должны служить планомерно-ведомыя скрещиванія или выражаясь языкомъ самого Ницше:

нарождение этого высшего типа отнюдь не представляет для Ницше конечной цѣли культуры <sup>1)</sup>, а только то необходимое условіе, при которомъ столь цѣннымъ имъ «жизненный энергизмъ» и являющійся, по нашему мнѣнію, его истиннымъ идеаломъ культурной жизни, получить возможность реализоваться, ибо, какъ уже было отмѣчено выше, на такую жизнь «in grossem Stil» (какъ она рисуется воображенію Ницше), всегда связанную съ постояннымъ и максимальнымъ напряженіемъ душевныхъ силъ способенъ, конечно, только человѣкъ неизмѣримо высоко поднимающійся надъ современнымъ среднимъ уровнемъ и далеко превосходящій по своему типу современнаго человѣка. Но если необходимымъ условіемъ для превращенія ницшевскаго идеала культурной жизни въ объективную дѣйствительность является постепенный переходъ типа современнаго человѣка въ типъ болѣе высшаго порядка, а единственнымъ путемъ, ведущимъ къ этой послѣдней цѣли считается, какъ это и дѣлаетъ Ницше, естественный подборъ, то очевидно, что при природной неравноцѣнности людей только немногіе приблизятся къ намѣченному идеалу и что даже самая реализація этого идеала должна быть оплачена цѣной безжалостнаго принесенія ему въ жертву всего низко стоящаго по своей физической и психической организаціи, всего того, что, такъ сказать, самой силою вещей обречено на вымирание, при условіи беспрепятственнаго функционирования въ человѣческомъ обществѣ естественнаго подбора. И Ницше хорошо понимаетъ всѣ послѣдствія, вытекающія изъ такой постановки проблемы. Онъ ясно сознаетъ, что реализація его идеала культурной жизни при помощи рекомендуемыхъ имъ «средствъ» должна быть оплачена цѣной безчисленныхъ индивидуальныхъ жизней, субъективныхъ страданій, но это нисколько не смущаетъ его, ибо *«выше, чѣмъ любовь къ ближнему, любовь къ дальнему и грядущему...»* Выше еще чѣмъ любовь къ

---

«Der Garten der Ehe»; «Nicht fort sollst du dich pflanzen, sondern *hinauf*: dazu helfe dir der Garten der Ehe... Einen höheren Leib sollst du schaffen».

Типъ современнаго человѣка является для Ницше какъ бы переходной стадіей на пути къ достижимой и еще болѣе высокой формѣ организаціи: «человѣкъ есть только нить, протянутая между звѣремъ и сверхчеловѣкомъ», замѣчаетъ Заратустра.

<sup>1)</sup> Такое очень распространенное теперь мнѣніе просто нелѣпо, ибо въ чемъ же должна тогда заключаться цѣль самого «сверхчеловѣка»?

людямъ—любовь къ дѣлу и идеаламъ». И именно въ видахъ достиженія своего идеала онъ и не задумывается рекомендовать «безжалостное истребленіе всего выродившагося и паразитическаго». Да для Ницше и не важно даже, сколько именно индивидовъ достигнутъ высшихъ ступеней развитія («дѣло не въ числѣ»), для него важно только то, чтобы эти высшія ступени развитія были во что бы то ни стало достигнуты, хотя бы цѣною приниженія многихъ индивидуальныхъ жизней, чтобы максимально-возможный подъемъ субъективной культуры былъ реализованъ, хотя бы въ лицѣ немногихъ избранниковъ, ибо именно это и является, по убѣжденію Ницше, необходимымъ условіемъ для превращенія въ объективную дѣйствительность извѣстнаго уже намъ его идеала культурной жизни <sup>1)</sup>.

И такъ какъ слѣдованіе предписаніямъ современной альтруистическо-демократической морали, просматривающей основной фактъ природной неравноцѣнности людей,—морали, построенной на жалости и милосердіи и во имя ихъ требующей сохраненія всего слабосильнаго и вырождающагося,—такъ какъ слѣдованіе предписаніямъ этой морали и вѣдетъ, по убѣжденію Ницше, въ конечномъ результатѣ къ появленію «среды съ пониженной жизнеспособностью», къ «племені карликовъ», то и нужно, полагаетъ онъ, отказаться отъ нея, какъ отъ «враждебной жизни» по своимъ тенденціямъ, ибо идя въ разрѣзъ съ основнымъ закономъ всякаго прогрессивнаго развитія (закономъ подбора), она является главной причиной того, что «человѣкъ высшаго и болѣе цѣннаго типа («Der höherwertige Typus Mensch») появлялся до сихъ поръ только какъ своего рода счастливая случайность, какъ исключеніе, но никогда какъ нѣчто желанное» («Antichrist» s. 218 и 219).

Природа установила, аргументируетъ Ницше, естественное разстояніе между людьми, и нравственные идеалы нашей культуры, альтруистическо-демократическіе по своему характеру, не счи-

1) «Человѣчество, какъ масса, принесенное въ жертву высшему и болѣе цѣнному типу человѣка,—вотъ истинный прогрессъ».

«Самая высшая потеря, которая можетъ постигнуть человѣчество — это неосуществленіе высшихъ типовъ въ жизни».

«Ни государство, ни народъ, ни человѣчество не существуютъ ради самихъ себя, а только ради своихъ вершинъ; цѣль заключается въ великихъ индивидуальностяхъ, а эта цѣль подымается надъ человѣчествомъ».

тающіеся съ этимъ очевиднымъ фактомъ неравенства людей и требующіе одной морали для всѣхъ,— являютя, съ его точки зрѣнія, «противоестественными» и «враждебными жизни», ибо ведутъ къ вырожденію и къ «декадансу». Ницше глубоко убѣжденъ, что «существуетъ различіе ранга между людьми и *вслѣдствіе этого* и между различными видами морали». И «требованіе одной нравственности для всѣхъ людей» кажется ему «ограниченіемъ (*Beeinträchtigung*) именно высшихъ натуръ».

Итакъ, нужно «безжалостно призвать къ отвѣтственности современную мораль съ ея проповѣдью самоотверженія и учинить судъ надъ ней». Нужно разбить старыя скрижали и начертать на новыхъ новыя заповѣди, нужно перечеканить современныя моральныя цѣнности альтруистическо-демократическія по своему характеру, уже исходя при этомъ изъ факта природной неравноцѣнности людей <sup>1)</sup>; нужно установить такую систему этическихъ нормъ, которая именно и считалась бы съ наличностью, такъ сказать, естественнаго разстоянія между людьми и не требовала бы отъ сильнаго, чтобы онъ сталъ слугою слабого и больного, и не вмѣняла бы ему въ обязанность отреченія отъ верховныхъ интересовъ своей индивидуальной жизни въ пользу слабыхъ и вырождающихся <sup>2)</sup>.

Верховный принципъ этой «новой морали» (самое построеніе которой и было предпринято Ницше въ цѣляхъ, такъ сказать, расчищенія пути, ведущаго къ реализаціи намѣченнаго имъ себѣ идеала культурной жизни) долженъ будетъ уже гласить, что

---

<sup>1)</sup> «Нѣтъ болѣе ядовитаго яда, чѣмъ ученіе о равенствѣ, ибо оно проповѣдуетъ, какъ бы во имя самой справедливости, между тѣмъ какъ оно является концомъ справедливости». «Люди не равны и не должны быть равными». «Коммунистическій шаблонъ (Дюринга), утверждающій, что всякая воля должна считать равною всякую другую волю, — враждебный жизни принципъ».

<sup>2)</sup> «Сдѣлать себя цѣльной личностью во всемъ, что дѣлаешь, и имѣть въ виду только высшіе интересы своей личности — это ведетъ дальше, чѣмъ сердобольныя стремленія и заботы о другихъ».

«И пусть люди, сознающіе въ себѣ творческую силу, люди высшаго типа, пусть они не дадутъ себя убѣдить въ томъ, что они должны жить и работать исключительно для ближняго».

«Высшее не должно стать орудіемъ низшаго». У того, кто предназначенъ повелѣвать, самоотреченіе и скромное отстраненіе себя было бы не добродѣтелью, а скорѣе растратой этой добродѣтели».

«только по отношенію къ равнымъ существуютъ обязанности» и что «съ существами низшаго ранга... можно обращаться по усмотрѣнію или требованію сердца» (Jenseits von Gut und Böse, S. 241).

Такая ультра-аристократическая мораль, по терминологіи Ницше—«мораль господъ (Herren Moral)», признающая обязанности только по отношенію къ равнымъ себѣ, и придасть рѣшимость, полагаетъ онъ, натурамъ высоко одареннымъ и сильнымъ подняться надъ натурами, стоящими ниже ихъ по типу своей организаціи, и не растрчивать своихъ силъ на поддержку этихъ послѣднихъ, не отрекаться отъ высшихъ интересовъ своего «я» и не приносить ихъ въ жертву тому, что обречено уже самой силой вещей на схождение съ арены жизни. Короче говоря, эта «новая система» этическихъ нормъ, проведенная въ жизнь, предоставитъ уже полную свободу функціонированію естественнаго подбора и въ человѣческомъ обществѣ, что въ конечномъ результатѣ должно повести, по убѣжденію Ницше, къ повышенію человѣческаго типа, ибо, согласно его пониманію дарвиновскаго ученія о естественномъ подборѣ, послѣдній-де ведетъ всегда къ переживанію «лучшаго» или «высшаго» по своей организаціи <sup>1)</sup>.

1) Врядъ ли нужно доказывать здѣсь, что такое истолкованіе дарвиновскаго ученія о естественномъ подборѣ основано на самомъ грубомъ недоразумѣніи. Въ самомъ дѣлѣ, въ «Происхожденіи видовъ», основываясь на огромной массѣ собраннаго фактическаго матеріала, Дарвинъ впервые показалъ, что въ области біологіи выживаютъ всегда только *наиболѣе приспособленные* къ данной средѣ и что послѣдніе отнюдь не всегда наилучшіе или выше стоящіе, хотя бы только по структурѣ своего организма. Побѣда «высшей» организаціи или побѣда «лучшаго» или «высшаго» типа есть только *частный* случай въ борьбѣ за существованіе, только *одна изъ многихъ* возможностей. Первенство и побѣда въ борьбѣ за существованіе всегда опредѣляется только совокупностью условій среды, въ которой происходила борьба. Возможны и такіе случаи, что *наиболѣе приспособленными* къ данной средѣ могутъ оказаться представители вида «низшей» организаціи, тогда они и выходятъ побѣдителями изъ борьбы за существованіе. Такимъ образомъ, прогрессъ въ біологіи не есть нѣчто неизбѣжное и обязательное, а только одна изъ возможныхъ комбинацій, конечно, при наличности опредѣленныхъ благоприятныхъ условій. Эти воззрѣнія на прогрессъ Дарвинъ считалъ возможнымъ перенести и въ область соціологіи, конечно съ извѣстными ограниченіями (такъ напримѣръ въ «Происхожденіи человѣка» онъ замѣчаетъ, что, повидимому, въ человѣческомъ обществѣ на опредѣленной ступени культуры дѣйствіе подбора значительно усложняется).



Такимъ образомъ установленіе, такъ сказать, іерархическаго раздѣленія людей по ихъ внутренней цѣнности и вытекающее отсюда требованіе неоднороднаго поведенія по отношенію къ представителямъ различныхъ ступеней этой іерархической лѣстницы, соотвѣтственно той или другой степени ихъ внутренней цѣнности, являются, по убѣжденію Ницше, основой всякаго прогрессивнаго развитія. Безъ этого сознанія принципиальной неравноцѣнности людей и безъ твердой рѣшимости у высшихъ по своей организаціи натуръ подняться надъ низшими и установить, такъ сказать, іерархическое подраздѣленіе индивидуумовъ по ихъ внутренней цѣнности и соотвѣтственно съ этимъ сообразовать свое поведеніе — безъ всего этого невозможно и восходящее формированіе человѣческаго типа, являющееся, какъ мы уже знаемъ, для Ницше залогомъ того, что и самый «стиль» человѣческой жизни измѣнится въ желательномъ для него направленіи, т.-е. эта послѣдняя, выражаясь его же словами, станетъ «болѣе приподнятой по своему характеру, болѣе самоодвѣвающей, болѣе вѣрующей въ себя и властной».

Всѣми этими предшествовавшими соображеніями и объясняется, по нашему мнѣнію, тотъ рѣзко выраженный аристократически-индивидуалистическій характеръ ницшевскаго идеала культуры, обусловленный не столько самимъ его содержаніемъ, заключающимся, какъ мы уже видѣли, въ высокой оцѣнкѣ широты душевнаго размаха, богатства и интенсивности внутренней жизни, сколько особенностями того пути, который, по убѣжденію Ницше, и ведетъ къ реализаціи его идеала культуры. Мы уже знаемъ, что этимъ путемъ является для него безпрепятственное функционированіе естественнаго подбора въ человѣческомъ обществѣ (въ видахъ чего и требуется предварительная перечекалка теперешнихъ моральныхъ цѣнностей). Естественный же подборъ, какъ его понимаетъ Ницше, и даже сколь это ни странно, многіе біологи-дарвинисты <sup>1)</sup>, ведетъ-де всегда къ переживанію

---

<sup>1)</sup> См. соч. Otto Ammon'a: «Die Natürliche Auslese» и «Darvinismus und Socialdemokratie», гдѣ проводится мысль, что «побѣдителемъ» въ жизненной борьбѣ и въ человѣческомъ обществѣ всегда будто бы являются «лучшіе» или «вышіе» по своему типу. Точно также и Бенжаменъ Киддъ полагаетъ, что безпрепятственное функционированіе естественнаго подбора въ человѣческомъ обществѣ должно всегда вести къ его прогрессивному развитію (См. его «Соціальная эволюція»). Аналогичныхъ съ названными авторами

«лучшаго» или «высшаго» по типу своей организаціи и къ вымиранію, схожденію со сцены жизни ниже стоящихъ разновидностей одного и того же вида. А *такъ* понимаемый принципъ естественнаго подбора является несомнѣнно рѣзко аристократическимъ по своему характеру и, будучи для Ницше единственнымъ условіемъ прогрессивнаго развитія и въ человѣческой жизни, онъ накладываетъ какъ бы заднимъ числомъ рѣзко выраженный аристократическій отпечатокъ на предложенный имъ культурно-этическій идеаль.

Теперь, какъ мы надѣемся, стало уже понятно, какъ высокая оцѣнка широты душевнаго размаха, богатства и интенсивности внутренней жизни или, говоря короче, какъ увлеченіе Ницше «жизненнымъ энергизмомъ» привело его въ конечномъ результатѣ къ аристократическому индивидуализму и къ проповѣди его новой ультра-аристократической морали—«морали господъ».

### III.

Согласно поставленной себѣ задачѣ, намъ остается теперь только приступить къ непосредственному сопоставленію культурно-этическихъ идеаловъ Гюйо и Ницше; но прежде чѣмъ заняться этимъ, мы считаемъ все же необходимымъ дать здѣсь предварительно хотя бы самый краткій очеркъ нравственной философіи Ницше. Необходимость же такого временнаго отступленія отъ намѣченной основной темы обусловлена двумя слѣдующими соображеніями: во-1-хъ, своеобразность только что очерченнаго выше культурно-этическаго идеала Ницше, являющагося, конечно, только однимъ изъ элементовъ (хотя бы и самымъ важнымъ) его нравственной философіи, — эта своеобразность выяснится еще рельефнѣе при болѣе близкомъ знакомствѣ съ основными принципами послѣдней, что въ свою очередь значительно облегчитъ намъ впослѣдствіи и самое сопоставленіе культурно-этическихъ идеаловъ, предложенныхъ Гюйо и Ницше;

---

возврѣній придерживается и Де-Лапужъ (см. его «*Sélections sociales*»). Подобно Ницше, Де-Лапужъ считаетъ возможнымъ добиться улучшенія человѣческаго типа путемъ естественнаго подбора, комбинированнаго съ искусственнымъ. На сходство своихъ воззрѣній въ этомъ пунктѣ съ воззрѣніями Ницше онъ самъ указалъ въ «*Sélections sociales*», p. p. 470—471.

во-2-хъ, сравнительная бѣдность нашей философской литературы по части болѣе или менѣе удовлетворительныхъ работъ о нравственной философіи Ницше (знакомство съ которой является своего рода необходимой предпосылкой для пониманія нашего изслѣдованія), какъ бы заранѣе оправдываетъ нашу попытку дать здѣсь краткій очеркъ моральной философіи Ницше и до извѣстной степени легитимируетъ временное отступленіе отъ основной темы.

Мы уже знаемъ изъ предыдущаго, что нашей современной морали, альтруистическо-демократической по своему характеру, Ницше противопоставляетъ свою ультра-аристократическую мораль. Первую онъ именуетъ «моралью рабовъ», вторую—«моралью господъ». Посмотримъ теперь, что подало ему поводъ къ такому наименованію ихъ и какое значеніе придаетъ Ницше этимъ двумъ видамъ морали. Изученіе различныхъ нравственныхъ системъ, возникавшихъ доселѣ въ теченіе исторической жизни человѣчества, привело Ницше къ тому убѣжденію (какъ онъ самъ заявляетъ объ этомъ въ «По ту сторону добра и зла»), что всѣ извѣстныя до сихъ поръ модификаціи и виды нравственности въ концѣ концовъ могутъ быть сведены къ двумъ основнымъ типамъ, діаметрально противоположнымъ по самому содержанію своихъ нравственныхъ предписаній. Первый изъ этихъ основныхъ типовъ морали, именуемый имъ «моралью господъ», «моралью власть имѣющихъ», «моралью знатныхъ, аристократовъ», характеризуется противоположностью, которую онъ устанавливаетъ между понятіями доброй и дурной (*gut und schlecht*), второй же типъ, называемый Ницше «моралью рабовъ», въ свою очередь характеризуется противоположностью, устанавливаемой имъ между понятіями доброй и злой (*gut und böse*); при чемъ понятіе «добрый», какъ мы увидимъ ниже, имѣетъ различныя значенія въ обѣихъ системахъ морали.

«Мораль господъ»—это, по толкованію Ницше, такой типъ морали, гдѣ вѣнцомъ добродѣтели считается проявленіе способности къ дѣйствіямъ позитивнымъ по своему характеру, или, по крайней мѣрѣ, по своимъ послѣдствіямъ. Такъ наприимѣръ, храбрость и энергія, выдержка и работоспособность, извѣстная степень остроты ума и силы воли, позволяющая достигать намѣченной цѣли, властность характера и умѣніе преодолѣвать препятствія и, наконецъ, жизнерадостность и жажда жизни «въ боль-

шомъ масштабѣ», всегда являющіяся чисто фізіологическимъ слѣдствіемъ или точнѣе спутникомъ избытка жизненной энергии, накопившейся въ данной индивидуальной душѣ и рвущейся наружу,—эти только что перечисленные качества (взятыя здѣсь, конечно, только для иллюстраціи теоретическихъ положеній Ницше), — эти качества и являются «добродѣтелями» «морали господъ», и могутъ быть возведены въ почетное званіе «хорошихъ» (gute), и наоборотъ — трусость, смиреніе, способность легко подчиняться и даже жертвовать собой, отсутствіе инициативы и довѣрія къ своимъ силамъ и происходящее отсюда неумѣніе добиваться намѣченной цѣли, — короче неспособность къ дѣйствіямъ позитивнымъ по своему характеру, или по своимъ послѣдствіямъ—вотъ «недостатки», вотъ качества, которыя, съ точки зрѣнія «морали господъ» разсматриваются, какъ «дурныя», «плохія» (schlechte). Полной противоположностью «морали господъ» является «мораль рабовъ», считающая хорошимъ (gut) все то, что не причиняетъ вреда слабымъ организаціямъ; даже самое понятіе добрый въ этой этической системѣ почти приравнивается къ понятіямъ «смиранный, страждущій, никому не вредящій», а состраданіе и сочувствіе ближнему (увеличивающія только сумму наличнаго страданія, зачастую безъ возможности и умѣнія помочь) и неспособность ни къ какому-либо дѣйствію значительному и позитивному по своему характеру, ни къ жизнерадостному наслажденію жизнью, возможному, конечно, только при извѣстномъ избыткѣ душевной энергии, всегда повелительно требующей какъ бы душевнаго разряда—эти качества, пассивныя и безобидныя по своему характеру, и возводитъ въ почетное званіе добродѣтелей «мораль рабовъ»,—короче, всѣ характерныя качества мелко-плавающей посредственности — вотъ что считаетъ «добродѣтелями» «мораль рабовъ», и наоборотъ, «порочнымъ, злымъ», съ ея точки зрѣнія, будетъ все могучее, храброе, суровое, безжалостное и внушающее страхъ, все, что, чувствуя свою внутреннюю цѣнность и мощь, заранѣе увѣрено въ побѣдѣ и властно добивается своихъ верховныхъ цѣлей, не обращая вниманія на тѣ индивидуальныя страданія слабыхъ организацій, съ которыми зачастую сопряжена самая реализація этихъ цѣлей. Короче, какъ разъ тѣ качества, которыя «мораль господъ», считаетъ «добрыми» (gute),—«мораль рабовъ» перечеканиваетъ въ «злыя» (böse). «Мораль господъ» была, по

мнѣнію Ницше, моралью древне-греческаго <sup>1)</sup> и древне-римскаго міра и моралью древнихъ германцевъ до принятія ими христіанства, мораль же буддизма, христіанства и современная альтруистическо-демократическая мораль могутъ быть причислены къ тому основному типу морали, который уже былъ выше названъ «моралью рабовъ».

Таковы два основныхъ типа морали, противопоставляемые Ницше другъ другу и сводимые имъ къ двумъ двойнымъ и перекрещивающимся схемамъ или формуламъ: «доброе—дурное» (gut — schlecht) и доброе—злое (gut—böse), гдѣ, какъ уже было выяснено, «доброе» первой этической системы разсматривается, какъ «злое» во второй, и наоборотъ «доброе» второй системы,— какъ «дурное» въ первой.

Схема „морали господъ“ { доброе—дурное (gut—schlecht).

Схема „морали рабовъ“ { доброе—злое (gut—böse).

Такимъ образомъ, понятіе добрый имѣетъ совершенно противоположное значеніе въ обѣихъ схемахъ. Эта противоположность нравственныхъ критеріевъ, соответствующихъ двумъ основнымъ типамъ морали, объясняется, по Ницше, различіемъ въ условіяхъ генезиса каждаго изъ названныхъ типовъ морали. «Нравственные критеріи, по мнѣнію Ницше, могутъ возникать двоякимъ путемъ: либо они обязаны своимъ возникновеніемъ господствующей расѣ или кастѣ, хорошо сознающей и не безъ самолюбованія всѣ тѣ различія, которыя отдѣляютъ ее отъ поработенной расы, либо они обязаны своимъ возникновеніемъ «рабамъ» т.-е. поработеннымъ расамъ или кастамъ».

Въ 1-мъ случаѣ, согласно Ницше, всегда возникаетъ тотъ типъ морали, который можетъ быть сведенъ къ схемѣ: «доброе—дурное» (gut—schlecht), во 2-мъ случаѣ—типъ, сводимый къ схемѣ: «доброе—злое» (gut—böse). И вотъ въ зависимости отъ генезиса каждаго изъ этихъ основныхъ типовъ, Ницше и называетъ ихъ «моралью господъ» и «моралью рабовъ». Въ 1-мъ случаѣ, т.-е. если опредѣленіе понятія добрый идетъ отъ господствующей расы, то «гордыя и возвышенныя состоянія души разсматрива-

1) Т.-е. она была, по убѣжденію Ницше, „живой“ моралью древнихъ грековъ, въ отличіе отъ морали, предложенной ихъ философами.

ются, какъ нѣчто выдѣляющее изъ толпы и опредѣляющее рангъ». Представитель господствующей расы, «знатный, аристократъ удаляетъ отъ себя существа, въ которыхъ проявляется противоположное его возвышеннымъ гордымъ состояніямъ; онъ ихъ презираетъ». Въ морали перваго типа — въ «морали господъ» — противоположность между понятіямъ «добрый и дурной» приравняется къ противоположности между понятіями «знатный, аристократъ, могущественный» и понятіемъ «презрѣнный». «Достойнымъ же презрѣнія «мораль господъ» считаетъ, какъ мы уже видѣли, «все трусливое, мелочное, думающее только о выгодѣ и въ то же время недоувѣряющее своимъ силамъ и способное на самоуниженіе», короче презрѣннымъ считается «типъ человѣка-собаки, позволяющій безнаказанно оскорблять и унижать себя». И наоборотъ, подъ понятіемъ «знатный, аристократъ» понимается «человѣкъ уважающій въ себѣ свою внутреннюю мощь и цѣнность, свою способность повелѣвать самому себѣ, свое умѣніе быть строгимъ и твердымъ по отношенію къ самому себѣ и, наконецъ, человѣкъ, почитающій все сильное и строгое». «Никогда не дѣлать свои обязанности обязанностями всѣхъ, не отказываться отъ собственной отвѣтственности и не желать дѣлать ее» — вотъ признаки «аристократизма», «знатности», т. е. принадлежности къ господствующей расѣ или кастѣ.

«Готовность къ большой отвѣтственности, гордость повелительныхъ и пренебрежительныхъ взглядовъ, громадная воля, ясность и спокойствіе взора, рѣдко восхищающагося, рѣдко глядящаго вверхъ, рѣдко любящаго» — таковы типичныя черты «знатнаго», «аристократа», всегда непосредственно проявляющіяся во всей его осанкѣ и во внѣшнихъ приемахъ. Аристократъ всегда обладаетъ твердой, несокрушимой волей и является властелиномъ по отношенію къ своимъ добродѣтелямъ; онъ необычайно высоко цѣнитъ «свое великое преимущество, которое заключается въ отвѣтственности». Сознаніе же возможности всегда отвѣчать за свои поступки, «сознаніе этой рѣдкой свободы, этой власти надъ собой и своей судьбой» наполняетъ его сердце горделивой радостью. Только аристократъ есть всегда истинно свободный человѣкъ, ибо свобода, полагаетъ Ницше, есть не что иное, какъ «желаніе отвѣтственности за себя, умѣніе сохранить разстояніе, отдѣляющее отъ ниже-стоящихъ по своей организаци, равнодушіе къ трудно-

стямъ и лишеніямъ, къ самой жизни, наконецъ». Короче, свобода всегда означаетъ побѣду мужественныхъ, воинственныхъ и торжествующихъ инстинктовъ надъ другими инстинктами, напимѣръ, надъ стремленіемъ къ счастью. И вполне естественно, думаетъ Ницше, что люди такого духовнаго уклада «гордятся тѣмъ, что они не созданы для состраданія и сочувствія ближнему, и ничто столь не чуждо ихъ душѣ, какъ та мораль, которая видитъ въ состраданіи, помощи ближнимъ, въ *desintéressement* краеугольный камень всякой нравственности». Правда, и аристократъ помогаетъ несчастному, замѣчаетъ Ницше, но онъ поступаетъ такъ не изъ чувства состраданія, а скорѣе движимый тѣмъ чисто-импульсивнымъ побужденіемъ, которое всегда порождаетъ извѣстный избытокъ жизненной силы («По ту сторону добра и зла»). «Вѣра въ себя, гордое сознаніе собственного достоинства, непримиримая вражда и иронія по отношенію ко всякому виду самопожертвованія представляютъ,—по мнѣнію Ницше,—неотъемлемыя качества «морали господъ». Короче, «мораль господъ» есть своего рода самовозвеличеніе и самолюбованіе («мы—знатные, мы—добрые, мы—счастливые»), и въ основѣ ея оцѣнки лежитъ «чувство полноты и избытка жизненной силы, стремящейся перейти черезъ край».

Если мы перейдемъ теперь къ генезису «морали рабовъ», т.-е. морали поращенной расы или касты, то съ чисто-психологической точки зрѣнія будетъ вполне понятно, полагаетъ Ницше, что когда представители этой послѣдней, т.-е. «постоянно-угнетаемые, страждущіе, лишеныя свободы, неувѣренные въ своихъ силахъ и, такъ сказать, уставшіе отъ самихъ себя»—начнутъ «морализировать», то вполне понятно, что на ихъ нравственной оцѣнкѣ будетъ лежать отпечатокъ пессимистическаго недоувѣрія къ человѣку и къ его силамъ вообще и, съ другой стороны, вполне естественно, что добродѣтели «знатныхъ», «аристократовъ», т.-е. какъ разъ тѣ качества представителей господствующей расы, благодаря которымъ пораженные терпятъ страданія и униженія, будутъ считаться ими вредными для себя, «злыми». И, наоборотъ, качества, способствующія облегченію тяжести жизни страждущимъ, какъ, напимѣръ, состраданіе, готовность помочь ближнему, терпѣніе, прилежаніе, смиреніе,—всѣ эти качества будутъ, конечно, высоко цѣниться ими, ибо здѣсь (т.-е. въ средѣ пораженныхъ) они и являются полезнѣй-

шими и чуть ли не единственно-пригодными для смягченія бремена жизни. Короче, свои безобидныя, пассивныя и главнымъ образомъ альтруистическія качества представители порабощенной расы считаютъ въ свою очередь «добродѣтелями» и возводятъ въ почетное званіе «добрыхъ» (употребляя, сколь это ни странно, и чего Ницше, видимо, не замѣчаетъ, тотъ же терминъ, что и «злые») <sup>1)</sup>. Такимъ образомъ, тѣ специфическія условія психологическаго характера, въ которыхъ возникаетъ каждый изъ двухъ основныхъ типовъ морали, и объясняютъ, по мнѣнію Ницше, отмѣченную уже выше противоположность между соотвѣтствующими имъ нравственными критеріями.

Намъ остается еще здѣсь указать на одно важное различіе между «моралью господъ» и «моралью рабовъ», въ свою очередь обусловленное различіемъ въ самомъ генезисѣ обоихъ типовъ морали. Сущность же этого послѣдняго заключается въ томъ, что, въ то время какъ «мораль рабовъ», «чтобы даже возникнуть, всегда нуждается въ наличности противоположной и виѣшней среды», въ противоположность ей «мораль господъ» «всегда возникаетъ и проявляется независимо и самостоятельно» и всегда активно создаетъ свои моральныя цѣнности и нравственные критеріи. И въ то время какъ «мораль рабовъ», разсмотрѣнная съ точки зрѣнія своего генезиса, есть въ сущности не что иное, какъ «мораль возмездія (Ressentiment-Moral), вытекающая изъ враждебнаго, злобнаго протеста и реакціи противъ оцѣнки аристократовъ, знатныхъ, противъ «морали господъ»— въ противоположность ей «мораль господъ» представляетъ этическую систему, порожденную активными, позитивными силами. «Знатные», «аристократы», т.-е. представители господствующей расы, «всегда чувствуютъ себя законодателями нравственнаго міра», они активно создаютъ свои моральныя цѣнности, и самое опредѣленіе понятія «добрый», какъ полагаетъ Ницше, «идетъ не отъ тѣхъ, которымъ было оказано добро, а наоборотъ, именно сами «добрые», т.-е. знатные, могущественные, высокіе духомъ считаютъ *самихъ себя и свои дѣйствія* хорошими, первоклассными, въ противоположность всему низменному, мелкоплавающему, плебейскому, вульгарному». И изъ этого паѳоса разстоянія (Pathos der Distanz) «почерпнули они право создавать кри-

1) «Jenseits von Gut und Böse», 9-ts Hauptstück: «Was ist vornehm».



теріи и давать имъ названія» («Genealogie der Moral»). Короче, центр тяжести въ «морали господъ» переносится изъ operari въ esse. И вотъ въ тѣсныя рамки подмѣченного имъ контраста между двумя основными типами морали («мораль господъ» и «мораль рабовъ»), Ницше считаетъ возможнымъ уложить все безчисленное множество разнообразнѣйшихъ нравственныхъ критеріевъ, создававшихся въ теченіе всей исторической жизни человѣчества. Не вдаваясь здѣсь въ критическую оцѣнку построенной имъ чисто-отвлеченной схемы, мало совпадающей съ исторической дѣйствительностью, мы все же должны хотъ попутно отмѣтить немаловажную заслугу Ницше въ области научной этики, ибо, вопреки Вундту, установившему только два основанія для подраздѣленія этическихъ системъ (нравственные мотивы и нравственные цѣли), Ницше предлагаетъ новый способъ классификаціи системъ морали, именно онъ подраздѣляетъ эти послѣднія соотвѣтственно содержанію самихъ нравственныхъ нормъ <sup>1)</sup>. Исходя изъ этого новаго принципа классификаціи этическихъ системъ, позволившаго ему установить, какъ уже было указано, два основныхъ типа морали, Ницше считаетъ возможнымъ подвести и нашу современную мораль подъ рубрику «морали рабовъ». Въ самомъ дѣлѣ, съ точки зрѣнія Ницше, краеугольнымъ камнемъ современной гуманитарно-демократической морали является, какъ и въ «морали рабовъ», принципъ состраданія, сочувствія и помощи ближнимъ. Ея девизъ — «neminem lede, imo omnes, quantum potest, iuva». Ея нравственные идеалы, какъ и въ «морали рабовъ», носятъ на себѣ довольно явственный отпечатокъ аскетизма и являются по существу, такъ сказать, «негативными» идеалами и, наконецъ, подобно «морали рабовъ», не способность къ проявленію дѣйствій или поступковъ, позитивныхъ по своему характеру или послѣдствіямъ, не качества, позитивныя и цѣнныя сами по себѣ (какъ, напримѣръ, внутренняя мощь, энергія и т. п.), считаетъ наша современная мораль добродѣтелями, а наоборотъ, качества пассивныя и безобидныя по своему характеру и, главнымъ образомъ, альтруистическія высоко цѣнятся ею, и именно они считаются «вѣнцомъ добродѣтели». А высокая оцѣнка альтруи-

---

<sup>1)</sup> На эту заслугу Ницше впервые указалъ Тилле (см. его книгу «Von Darwin bis Nietzsche»).

стическихъ качествъ всегда ясно свидѣтельствуешь, по убѣжденію Ницше, о томъ, что данная этическая система возникла въ нѣдрахъ поработенной расы или касты, всегда изобилующей слабыми организаціями, неудачниками всякаго рода, или, иначе говоря, — возникла въ «средѣ съ пониженною жизнеспособностью», гдѣ именно альтруистическія чувства чрезвычайно полезны, какъ помогающія нести бремя жизни и облегчающія лишения. Самый же фактъ такого полнаго совпаденія современной морали со вторымъ основнымъ типомъ нравственности (т.-е. съ «моралью рабовъ») объясняется, согласно Ницше, тѣмъ, что наша современная гуманитарно-демократическая мораль является вполне законнымъ наслѣдникомъ христіанской морали и насквозь пропитана ея аскетическими, «враждебными жизни» тенденціями. И въ нашу «научную и рационалистическую эпоху» она представляетъ какъ бы своего рода «христіанство... безъ вѣры въ его догматы». Христіанство же и его нравственное міросозерцаніе было, по убѣжденію Ницше, тѣмъ великимъ историческимъ факторомъ, который въ свое время перечеканилъ моральныя цѣнности древне-римскаго міра, нравственное міросозерцаніе котораго представляло, по его мнѣнію, самое чистое и самое яркое выраженіе въ исторіи того основнаго типа морали, который онъ называетъ «моралью господъ». Вотъ эту-то перечеканку моральныхъ цѣнностей древне-римскаго міра, совершенную христіанствомъ, и называетъ Ницше «*Slavenaufstand in der Moral*», ибо его формулу моральной оцѣнки, аристократическую по своему характеру, («добрый = знатный = могущественный = прекрасный = счастливый») христіанство замѣнило совершенно противоположной, по которой «хорошими» уже считались только одни «несчастные, слабосильные, страждущіе, обойденные судьбой, больные» — короче, всѣ нищіе духомъ и немощные тѣломъ. И только «этимъ обездоленнымъ и обойденнымъ судьбой уготовано», съ точки зрѣнія христіанства, «блаженство и царство небесное». (*Genealogie der Moral*).

Вотъ почему Ницше замѣчаетъ, что «не слѣдуетъ разукрашивать христіанство», дѣлать его лучшимъ, чѣмъ оно есть на самомъ дѣлѣ, ибо именно оно «объявило войну на жизнь и смерть высшему типу человѣка», т.-е. сильному, знатному, аристократу; оно пыталось искоренить всѣ основныя инстинкты этого «цѣннаго типа», объявивъ ихъ «порочными», «злыми». И наконецъ, хри-

стіанство взяло подъ свою защиту все немощное духомъ и тѣломъ, все фізіологически-неудачное и, даже больше того, именно «изъ протеста противъ инстинктовъ сохраненія и накопленія жизненной силы, создало свой идеалъ (Antichrist).

Кромѣ уже выше отмѣченнаго новаго принципа классификаціи этическихъ системъ, соотвѣтственно содержанію ихъ нормъ, Ницше предлагаетъ новый способъ оцѣнки первыхъ, при чемъ критеріемъ для оцѣнки служитъ ему извѣстная степень «жизненности» данной моральной системы, или, иначе говоря, та или другая степень ея пригодности, приспособленности къ повышенію самаго типа человѣческой жизни путемъ накопленія духовной и физической мощи въ индивидѣ. Исходя изъ этой точки зрѣнія, Ницше считаетъ возможнымъ подвести всѣ существовавшія доселѣ этическія системы подъ двѣ категоріи или рубрики: «мораль нисходящей жизни» и «мораль восходящей жизни» (*Moral des niedergehenden und des «aufsteigenden» Lebens*). Къ первой категоріи онъ причисляетъ нашу современную альтруистическо-демократическую мораль — «мораль рабовъ», ко второй категоріи — «мораль господъ», т. е. ту ультра-аристократическую по своимъ тенденціямъ мораль, которая, по свидѣтельству Ницше, была, такъ сказать, «живой» моралью древнихъ грековъ, моралью римлянъ и древнихъ германцевъ (до принятія ими хрістіанства). Оцѣнка же нашей современной морали, какъ «морали нисходящей жизни», какъ, своего рода, «морали упадка» (*Niedergangs-Moral*), объясняется по Ницше тѣмъ соображеніемъ, что по самому своему смыслу и содержанію основныя заповѣди и велѣнія нашей морали имѣютъ своей цѣлью не повышение типа человѣческой жизни, не ея полноту, красоту и своеобразие, а, наоборотъ, они именно настойчиво и повелительно диктуютъ индивидуальной волѣ отреченіе отъ высшихъ интересовъ своей жизни въ пользу немощныхъ тѣломъ и духомъ, они предписываютъ принесеніе въ жертву низшему всего стоящаго выше по своей организации, считая это даже вѣнцомъ добродѣтели. И по мѣрѣ того, какъ такіе нравственные идеалы проводятся въ жизнь, совершается постепенное пониженіе, измельчаніе человѣческаго типа <sup>1)</sup>, и сами духовные вожди человѣчества, невольно подда-

1) Ибо самая реализація этихъ идеаловъ вѣдь и означаетъ не что иное, какъ расточительную растрату позитивныхъ здоровыхъ силъ на поддержку

ваясь этой проповѣди жалости и состраданія къ тому, что силою вещей какъ бы заранѣе осуждено на вымираніе,—растрачиваютъ по мелочамъ свои недюжинныя силы, опускаясь при этомъ до уровня массы, и жертвуютъ непреходящими цѣнностями, жертвуютъ «любовью къ дѣлу и идеалу, любовью къ дальнему и грядущему ради любви къ ближнему», а все это въ конечномъ результатѣ ведетъ къ «средѣ съ пониженною жизнеспособностью», къ измельчанію и уравниенію человѣческаго типа, или, выражаясь языкомъ Ницше, къ «племени карликовъ съ одинаковыми правами и требованіями»; «нормальнымъ типомъ лучшихъ экземпляровъ» такой среды будутъ уже считаться «неизлѣчимо-посредственные», именно они будутъ имѣть «наибольшіе шансы для размноженія», они явятся «людьми будущаго». Наша современная мораль, устанавливая свои «враждебные жизни», аскетическіе идеалы, совершенно просматриваетъ, по мнѣнію Ницше, тотъ кардинальный фактъ, что здоровый жизненный инстинктъ всегда направленъ на ростъ и на накопленіе силъ, на увеличеніе воли къ мощи (Antichrist), и что предоставленіе ему полнаго простора для своего проявленія и служить залогомъ восходящаго формированія человѣческаго типа. Упуская все это изъ виду и стремясь провести въ жизнь свои аскетическіе, «негативные» идеалы, современная мораль идетъ, такимъ образомъ, въ разрѣзъ съ основными и прогрессивными тенденціями человѣческой природы. И самая реализація ея величій должна, по убѣжденію Ницше, неизбежно вести и ведетъ на самомъ дѣлѣ къ измельчанію человѣческаго типа. Повсемѣстнымъ торжествомъ аскетическихъ принциповъ современной морали и объясняется, согласно Ницше, измельчаніе, вырожденіе современнаго европейскаго человѣка. Въ этомъ печальномъ фактѣ «кроется величайшая опасность для всей европейской культуры». Къ роче говоря, «нисходящимъ обращеніемъ своихъ идеаловъ» и радикальнымъ измѣненіемъ самаго смысла нравственнаго достоинства наша современная мораль приводитъ въ конечномъ счетѣ къ полному извращенію природныхъ инстинк-

---

всего физиологически малоцѣннаго, вырождающагося, съ одной стороны и искусственное сохраненіе этихъ малоцѣнныхъ по своей организациіи элементовъ (благодаря поддержкѣ „сильныхъ“) — съ другой. Такимъ образомъ принципъ состраданія, лежащій въ основѣ этихъ нравственныхъ идеаловъ, проведенный въ жизнь, причиняетъ челоѣчеству двойной ущербъ.

товъ и силъ, заложенныхъ въ человѣкѣ, и этимъ самымъ вызываетъ упадокъ жизнеспособности той среды, гдѣ она всецѣло господствуетъ. Исходя изъ этихъ соображеній, Ницше называетъ цѣнности, отчеканенныя нашей современной моралью — Dekadenz - Werte, Niedergangs - Werte, Nihilistische Werte (Antichrist, стр. 220 — 221), а ее самое — «моралью нисходящей жизни», «моралью упадка». Полной противоположностью современной морали въ этомъ отношеніи является, по мнѣнію Ницше, «мораль господъ, которая именно и можетъ быть названа «моралью восходящей жизни», ибо она исходитъ изъ принципа наибольшаго развитія жизненнаго инстинкта, (какъ это показываетъ уже сдѣланный выше анализъ содержанія ея предписаній). Ея основное требованіе, ея «императивъ» — гласить: «больше жизни, жизни приподнятой, самодовлѣющей, вѣрующей въ себя, властной». Такое нравственное міросозерцаніе считаетъ уже своимъ идеаломъ появленіе гордаго, жизнерадостнаго человѣка, высоко стоящаго по своей духовной и физической организаци, жаждущаго максимальнаго проявленія и приложенія своихъ силъ и даже какъ бы влюбленнаго въ самый процессъ жизни, въ самую жизнь, ибо «жить», съ точки зрѣнія этого нравственнаго міросозерцанія, значитъ развертывать свою внутреннюю мощь, значитъ вступать ежечасно въ упорную и суровую борьбу съ другими индивидуальными волями и находить при этомъ въ *самомъ процессѣ* этого «жизненнаго поединка» высшее удовлетвореніе, высшую отраду (вполнѣ независимо отъ всякаго чувства радости или страданія, сопровождающаго это излученіе внутренней энергіи во внѣшнюю среду). Короче говоря, идеаломъ этого нравственнаго міросозерцанія является «жизненный энергизмъ». А такой конечный идеалъ вполнѣ совпадаетъ, по убѣжденію Ницше, съ основными и прогрессивными тенденціями всякаго живого организма вообще, и человѣка въ частности, ибо, согласно Ницше, «воля къ мощи есть основной инстинктъ всѣхъ живыхъ существъ», и даже «инстинктъ самосохраненія есть только одно изъ косвенныхъ и наиболѣе частыхъ проявленій этого основного стремленія». «Все живое хочетъ прежде всего проявить свою силу» — отсюда необходимость и неизбѣжность борьбы между различными центрами воли — борьбы на жизнь и смерть.

Такимъ образомъ положеніе Шопенгауэра, что основнымъ

инстинктомъ всѣхъ живыхъ организмовъ является «воля къ жизни» («*der Wille zum Leben*»), въ рукахъ Ницше превращается — въ «волю къ власти» («*der Wille zur Macht*»), ибо подъ словомъ «жизнь» Ницше понимаетъ расширение самой сферы власти даннаго живого существа во всѣхъ направленіяхъ. Потребность же въ такомъ расширеніи неизбѣжно приводитъ къ столкновенію съ другими индивидуальными волями, и въ то время, какъ Шопенгауэръ видѣлъ въ неизбѣжности и суровости этого постоянного жизненнаго поединка величайшее зло всей жизни, въ противоположность ему — Ницше, исходя изъ основнаго, хотя и нѣсколько видоизмѣненнаго имъ принципа дарвинизма, т. е. изъ принципа подбора <sup>1)</sup>, усматриваетъ именно въ этомъ «жизненномъ поединкѣ», происходящемъ между всѣми живыми организмами, своего рода *conditio sine qua non* для дальнѣйшаго прогрессивнаго развитія ихъ. На почвѣ этого жизненнаго поединка, благодаря естественному отбору, являющемуся, конечно, только его слѣдствіемъ, возникаютъ все новыя и все болѣе «совершенныя» организациі. Самая эта неустанная и суровая борьба, происходящая между всѣми живыми организмами, является, по красивому и фигуральному выраженію Заратустры, только тѣмъ способомъ, съ помощью котораго «жизнь хочетъ строиться въ высь» и безчисленное множество различныхъ видовъ живыхъ существъ, ежечасно вступающихъ въ упорную и беспощадную борьбу другъ съ другомъ — это «тѣ столбы и ступени», которые жизнь выдумываетъ для

---

<sup>1)</sup> Изъ предыдущаго уже ясно видно, что Ницше нѣсколько видоизмѣняетъ дарвиновское ученіе о подборѣ. Въ противоположность Дарвину, полагавшему, что естественный отборъ есть прямое слѣдствіе борьбы за существованіе, въ свою очередь порождаемой недостаткомъ жизненныхъ средствъ для всѣхъ одновременно существующихъ живыхъ существъ, Ницше подъ сильнымъ вліяніемъ «Біологическихъ писемъ» Рольфа утверждаетъ, что въ природѣ господствуютъ не нужда и голодъ, какъ думаетъ Дарвинъ, а наоборотъ — богатство, излишекъ и даже расточительность и такимъ образомъ, борьба, происходящая между живыми существами, ведется не изъ-за средствъ, необходимыхъ для существованія, а «изъ-за власти изъ-за могущества», и естественный подборъ, приводящій по мнѣнію Ницше къ торжеству сильныхъ, «высшихъ» организаций надъ слабыми, «низшими», — есть только слѣдствіе борьбы за власть и за могущество. «Вездѣ, гдѣ борются, борются изъ-за власти, и не нужно смѣшивать Мальтуса съ природой», замѣчаетъ Ницше, полемизируя съ Дарвиномъ.

себя, чтобы подыматься на все большую высоту и оттуда глядѣть вдаль на блаженную красоту. «Жизнь хочет подняться и, поднимаясь, побѣждать себя» говорит Заратустра, что въ переводѣ на болѣе точный языкъ означаетъ, что жизнь, устраняя путемъ естественнаго отбора все фізіологически малоцѣнное, поднимается на все высшія ступени органическаго развитія.

Намъ остается только сказать здѣсь въ заключеніе, что, вопреки столь распространенному теперь мнѣнію, основанному, конечно, на недоразумѣніи и, какъ мы надѣемся, нами опровергнутому, — Ницше отнюдь и не думаетъ, такъ сказать стать «по ту сторону всякой морали». Онъ отказывается только отъ современной формы нравственности, т. е. по его терминологіи, отъ «морали рабовъ», «морали нисходящей жизни». И самое заглавіе его знаменитой книги «По ту сторону добра и зла» («Jenseits von Gut und Böse») означаетъ только, «по ту сторону морали рабовъ» <sup>1)</sup>. И отвергая нашу современную мораль, отечканенную опредѣленнымъ историческимъ моментомъ, Ницше однако признаетъ и преклоняется передъ нормами вышеуказанной «морали господъ», и требуетъ самаго строгаго выполненія заповѣдей этой послѣдней. Но мы должны, все же оговориться здѣсь, что «мораль господъ», предложенная Ницше, отнюдь не рекомендуется имъ людямъ дюжиннымъ, людямъ толпы; ея предписанія имѣютъ обязательную силу только лишь для немногихъ самобытныхъ и исключительныхъ натуръ, для одинокихъ избранниковъ, «аристократовъ духа», высоко-подымающихся надъ среднимъ уровнемъ—для духовныхъ вождей человѣчества. Недаромъ же Заратустра говоритъ: «во мнѣ законъ для моихъ, а не для всѣхъ». И какъ бы заранѣе предвидя, что не мало найдется мелко плавающихъ, посредственныхъ натуръ, которыя, подъ вліяніемъ его ученія, возомнятъ что они-де и суть тѣ «сверхъ-человѣки», «люди великаго будущаго», которымъ «все позволено»,—какъ бы заранѣе предвидя это, Ницше посылаетъ по ихъ адресу ироническое замѣчаніе Заратустры «изъ тѣхъ ли ты, которые имѣютъ право уйти отъ ига?» «Есть люди, которые теряютъ послѣднюю цѣнность, отбрасывая свою подвластность». Для правильнаго пониманія нравственной

1) Мы позволимъ себѣ здѣсь снова напомнить читателю, что «мораль рабовъ» сводится Ницше къ уже выше отмѣченной двойной схемѣ «доброе—злое» («gut-bose»).

философіи Ницше нужно не упускать изъ виду дѣлаемаго имъ суженія самой сферы приложенія предписаній его ультра-аристократической морали («морали господъ») — предписаній, обращенныхъ къ тѣмъ «которыхъ всего меньше», т. е. къ «созидателямъ культуры будущаго», духовнымъ вождямъ современнаго человѣчества. Они, эти духовные вожди, руководствуясь уже только предписаніями «морали господъ», верховный принципъ которой, какъ мы уже знаемъ, гласить, что «любовь къ дѣлу и идеалу, любовь къ дальнему и грядущему выше любви къ ближнему» — они, эти пионеры «новой и истинной культуры» и образуютъ, по мысли Ницше, «новую аристократію духа», которая и «дастъ отпоръ всему плебейскому и грубо-насильственному» въ человѣческой жизни. На этихъ пионеровъ «культуры будущаго» возлагаетъ Ницше всѣ свои самыя свѣтлыя надежды, и изъ нихъ, по его убѣжденію, должна составиться «та партія, которая возьметъ въ свои руки величайшую изъ всѣхъ задачъ — восходящее формированіе человѣческой личности». Послѣднее, какъ мы уже знаемъ изъ предыдущаго, является для Ницше залогомъ того, что и самый типъ или «стиль» человѣческой жизни повысится.

Такова въ общихъ чертахъ нравственная философія Ницше, являющаяся, такъ сказать, тѣмъ интеллектуальнымъ milieu, въ нѣдрахъ котораго зародился и развился уже извѣстный намъ его культурно-этической идеаль. Такимъ образомъ ознакомленіе съ основными элементами нравственной философіи Ницше было необходимо для уясненія себѣ какъ генезиса, такъ и своеобразности предложеннаго имъ этического идеала и только теперь, послѣ этого нѣсколько затянувшагося и все же неизбѣжнаго отступленія, мы уже можемъ приступить къ намѣченной основной темѣ, т. е. къ сопоставленію культурно-этическихъ идеаловъ, выставленныхъ Гюйо и Ницше.

#### IV.

Любопытно прослѣдить теперь, какъ близко подходитъ къ Ницше Гюйо, какъ бы заканчивающій эволюцію индивидуалистической мысли, совершавшуюся на Западѣ въ теченіе послѣдней трети истекшаго вѣка, и широко раздвинувшій тѣсныя рамки индивидуалистическаго міросозерцанія Ницше. Имѣя въ виду почти одинаковую съ Ницше конечную цѣль культуры, на той же почвѣ и



съ помощью почти тѣхъ же «средствъ» Гюйо удалось перебросить мостъ въ область, находящуюся по ту сторону индивидуализма. Такимъ образомъ, всѣ цѣнные элементы этического персонализма, составлявшіе ядро стремлений Ницше какъ бы были перенесены на болѣе богатую и плодородную почву. Въ самомъ дѣлѣ, конечной цѣлью культуры по Ницше является вѣдь восходящее формированіе личности, которое развернетъ всѣ силы пока еще только дремлющія въ человѣческой натурѣ и дастъ ей возможность вести жизнь наиболѣе интенсивную. Такая личность, полагаетъ Ницше, сознавая свою внутреннюю силу, «съ усмѣшкой и даже съ ироническимъ презрѣніемъ» отвергнетъ всѣ виды эвдемонизма и проведетъ на практикѣ столь цѣннымъ имъ «жизненный энергизмъ». И какъ близко къ этому идеалу культуры подходит идеаль, выставленный Гюйо. Максимально-возможная активность въ поведеніи личности и постоянное расширеніе самой области ея активныхъ проявленій—вотъ высшая культурная цѣль, намѣченная Гюйо, Ницше чрезвычайно высоко ставитъ богатство и интенсивность внутренней жизни личности: широта ея душевнаго размаха и глубина ея переживаній служатъ ему своеобразнымъ критеріемъ для опредѣленія высоты уровня уже достигнутой субъективной культуры. Точно такъ же и для Гюйо на первомъ планѣ стоитъ глубина и интенсивность личныхъ переживаній и увеличеніе, такъ сказать, радіуса душевнаго размаха, съ тою только разницею, что у него значительно слабѣе, чѣмъ у Ницше, подчеркнуть эволюціонный моментъ, ибо его разбросанныя тамъ и сямъ замѣчанія о необходимости «умноженія жизни духовной и физической», «о желательности эволюціи индивидуальной», которая соотвѣтствовала бы эволюціи социальной и даже дѣлала бы ее возможной <sup>1)</sup>, эти замѣчанія являются, конечно, нѣсколько блѣдными и отрывочными, сравнительно съ рѣзко выраженнымъ и точно сформулированнымъ у Ницше требованіемъ восходящей формировки личности. И далѣе, подобно Ницше, Гюйо отвергаетъ эвдемонизмъ, какъ культурно-этической постулатъ. Культурнымъ постулатомъ и для него является «увеличеніе интенсивности жизни», а на языкѣ Гюйо, это обозначаетъ постоянное расширеніе области активныхъ проявленій личности, въ чемъ

---

1) Гюйо: «Очеркъ морали», стр. 258, русскій переводъ. Изданіе товарищества «Знаніе».

бы послѣднія ни выражались («Очеркъ морали, стр. 248»). Если мы сопоставимъ теперь культурные постулаты Ницше и Гюйо in toto, то, несмотря на отмѣченные уже выше различія, увидимъ, какъ близко они примыкаютъ другъ къ другу. Въ самомъ дѣлѣ, чѣмъ въ сущности отличается ницшевскій «жизненный энергизмъ» отъ правила, рекомендуемаго Гюйо для поведенія личности: «не переставай умножать интенсивности своей жизни»? Если Ницше говоритъ, что «жизнь должна идти въ высь», то вѣдь и Гюйо желаетъ «наиболѣе интенсивной жизни», постоянно повышающейся по своему типу <sup>1)</sup>, но несмотря на эти многочисленные сходные пункты въ культурныхъ постулатахъ, Гюйо все же удалось широко раздвинуть тѣсныя рамки ницшевскаго міросозерцанія и перебросить мостъ въ область, находящуюся по ту сторону чистаго индивидуализма. И въ этой какъ бы «добавочной области поля зрѣнія», куда взоръ Ницше даже и проникалъ, Гюйо усматриваетъ далекія и заманчивыя перспективы уже социальнаго характера. Этотъ выходъ изъ тѣснинъ чисто индивидуалистическаго міровоззрѣнія совершается такимъ путемъ <sup>2)</sup>. Существуетъ, согласно Гюйо, постоянство соотношенія между индивидуальной и социальной эволюціей, ибо «въ самыхъ сокровенныхъ индивидуальной жизни скрыта эволюція, соответствующая эволюціи социальной жизни и дѣлающая ее возможной,—эволюція, являющаяся ея причиной, вмѣсто того, чтобы быть результатовъ ея» <sup>3)</sup>. Имѣя, наравнѣ съ Ницше, конечной цѣлью восходящую формировку личности, понимаемую какъ повышение интенсивности и богатства ея внутренней жизни, Гюйо въ то же время полагаетъ, что «наиболѣе богатая жизнь чувствуетъ и болѣе сильное побужденіе расточать себя, жерт-

1) И даже то своеобразное и столь характерное для Ницше подчеркиваніе значенія «большаго страданія», какъ дисциплинирующаго волю и облагораживающаго всего человѣка, даже и этотъ моментъ, правда, въ значительно ослабленной формѣ, встрѣчается у Гюйо: «мы очень далеки, замѣчаетъ Гюйо, отъ Бентама и утилитаристовъ, которые всюду стараются избѣжать страданія, которые видятъ въ немъ непримиримаго врага: это все равно, что не хотѣть дышать изъ боязни истратить себя».

2) Пока мы ограничимся тѣмъ, что только отмѣтимъ здѣсь основные «тезисы» Гюйо; ниже приведемъ полностью всѣ тѣ доказательства, которыя онъ выдвинулъ въ ихъ защиту.

3) «Очеркъ морали», 258.

вовать собою, въ извѣстной мѣрѣ, отдавать себя другимъ по частямъ, а изъ этого вытекаетъ, по его мнѣнію, что «наиболѣе совершенный организмъ будетъ также и наиболѣе социальнымъ по своимъ наклонностямъ, и что идеалъ жизни индивидуальной есть жизнь совмѣстная» <sup>1)</sup>.

Такимъ образомъ, реализація правильно-понятыхъ и здоровыхъ требованій, выдвинутыхъ индивидуализмомъ, разсмотрѣнная съ другой точки зрѣнія, является однимъ изъ цѣнныхъ и даже необходимыхъ моментовъ социальной эволюціи. Вотъ почему Гюйо замѣчаетъ, что наиболѣе высокой интенсивности жизни личности, (степень которой повышается въ зависимости отъ повышения уровня субъективной культуры) необходимо соответствуетъ, какъ другая сторона медали, наиболѣе широкая ея экстенсивность <sup>2)</sup>, т.-е. это значитъ, что личность, глубоко и интенсивно живущая eo ipso живетъ и наиболѣе экстенсивно, т.-е. для другихъ. И чѣмъ дальше пойдетъ формировка личности, и чѣмъ, слѣдовательно, выше будетъ степень интенсивности и богатства ея внутренней жизни, тѣмъ шире будетъ и область приложенія ея энергіи и тѣмъ болѣе будетъ такъ сказать социализироваться ея дѣятельность. Такой личности уже будетъ казаться нестерпимо душнымъ и тѣснымъ замыканіе въ рамкахъ своей чисто-индивидуальной жизни, ей неизбѣжно захочется, выражаясь словами Гюйо, «какъ бы разорвать покровъ своей индивидуальности», захочется «пойти» къ другимъ съ открытой душой, умножить такъ сказать свое «я» исповѣданіемъ своихъ мыслей и чувствъ» <sup>3)</sup>. И какъ это ни странно на первый взглядъ, на той же почвѣ, на какой стоитъ Ницше и съ помощью почти тѣхъ же «средствъ», Гюйо приходитъ къ болѣе широкому мировоззрѣнію, чѣмъ первый.

Мы уже отмѣтили, что даже и значительное сходство культурныхъ постулатовъ у Ницше и Гюйо не помѣшало однако послѣднему перекинуть мостъ между индивидуалистическимъ и социальнымъ мировоззрѣніями. Намъ остается теперь только отмѣтить, что этому расхожденію двухъ теченій въ области современной индивидуалистической мысли, шедшихъ до извѣст-

<sup>1)</sup> Ibidem, 258.

<sup>2)</sup> „Очеркъ морали“, стр. 253.

<sup>3)</sup> Ibidem, стр. 255.

наго пункта рядомъ, не помѣшало и пользованіе очень сходными «средствами», съ помощью которыхъ оба направленія индивидуалистической мысли намѣревались реализовать свои культурные идеалы.

Въ самомъ дѣлѣ, какъ у Ницше, такъ и у Гюйо, этическія проблемы *подчинены* проблемамъ культуры, т.-е. установленіе этическихъ нормъ для поведенія личности производится сообразно съ намѣченными конечными культурными цѣлями. Оба занимаются «переоцѣнкой старыхъ моральныхъ цѣнностей», имѣя въ виду реализацію намѣченныхъ ими себѣ культурныхъ идеаловъ. Натуралистическая «мораль воли» Ницше мало чѣмъ отличается отъ «морали жизни» Гюйо, «морали безъ санкціи и обязанности (*sans sanction, ni obligation*)—морали научной, основанной только на положительныхъ фактахъ». Оба пытаются изгнать изъ этики идею долга, совершенно не замѣчая, что съ изъятіемъ послѣдней упраздняется и нравственность, какъ таковая. Опредѣленіе основныхъ понятій этики дѣлается ими уже сообразно новому культурному идеалу, съ совершенно новой и оригинальной точки зрѣнія. Разъ конечнымъ идеаломъ культуры, «вышимъ благомъ» считается накопленіе духовной и физической мощи въ личности, какъ необходимое условіе для максимально-возможной интенсивности жизни, то, слѣдовательно, и критеріемъ «добра и зла» въ поведеніи личности является та или другая степень пригодности опредѣленныхъ видовъ этого поведенія для реализаціи намѣченнаго идеала культуры. Вотъ почему Ницше на поставленный себѣ же вопросъ: «что есть добро?»—отвѣчаетъ такъ: «все что повышаетъ въ человѣкѣ чувство мощи, волю къ мощи и, наконецъ, мощь въ немъ самомъ». На основаніи этого заявленія уже легко опредѣлить, что есть «зло» по Ницше—это все то, что «происходитъ отъ слабости»<sup>1)</sup>. (*Antichrist*, стр. 218). Наравнѣ съ Ницше и Гюйо заявляетъ, что «нравственный идеалъ» есть «активность во всемъ разнообразіи»

1) Не можемъ не привести здѣсь мѣткой характеристики этики Ницше, сдѣланной Рилемъ: „мораль Ницше исходитъ изъ воли. Она не стремится къ счастью. кромѣ того счастья, которое связано съ возрастаніемъ силы. И еще менѣе она мораль наслажденія“. И по мнѣнію Зиммеля „этический персонализмъ Ницше ни въ коемъ случаѣ не можетъ быть разсматриваемъ ни какъ эгоизмъ, ни какъ эвдемонизмъ“. Georg Simmel: „Friedrich Nietzsche“, c. moralphilos. Silhouette, Ztsch f. Ph. 107; 1894 г.

разіи своихъ проявленій» <sup>1)</sup>, что долгъ «это прежде всего чувство мощи» <sup>2)</sup> и что научная мораль, «мораль жизни», основанная на фактахъ, имѣетъ своимъ предметомъ сохраненіе и умноженіе жизни <sup>3)</sup>. Короче, Гюйо, какъ и Ницше строить свою этическую систему на чисто натуралистической почвѣ: «верховные законы этой (т.-е. научной) морали,—замѣчаетъ Гюйо,—должны быть тождественны съ глубочайшими законами самой жизни» <sup>4)</sup>. И у Ницше мы встрѣчаемъ на каждомъ шагу замѣчанія, что мораль опирающаяся на науку не «должна идти въ разрѣзъ съ законами жизни».

Приведенныхъ краткихъ параллелей, какъ мы надѣемся, все же вполне достаточно, чтобы отмѣтить несомнѣнное и значительное сходство между обѣими этическими системами, играющими у обоихъ нашихъ философовъ, такъ сказать, служебную роль по отношенію къ выставленнымъ ими культурнымъ идеаламъ и являющимися для нихъ только «средствомъ» для реализаціи этихъ послѣднихъ, и тѣмъ не менѣе, несмотря на сходство этихъ «средствъ», Гюйо приходитъ однако къ значительно инымъ результатамъ, чѣмъ Ницше. Въ то время какъ послѣдній считаетъ реализацію намѣченнаго идеала культуры возможной только на почвѣ строго-аристократической и индивидуалистической морали, что и заставляетъ его возставать противъ современной (альтруистическо-демократической) морали и лежащаго въ ея основѣ принципа состраданія, ибо состраданіе, если вѣрить Ницше, идетъ въ разрѣзъ съ великимъ закономъ прогресса, который заключается въ подборѣ; «оно сохраняетъ и поддерживаетъ то, что должно быть уничтожено», въ то время какъ Ницше договаривается даже до такого положенія, что «слабые и неудачники должны погибать» и что даже «нужно способствовать ихъ гибели»,—Гюйо, исходя почти изъ тѣхъ же принциповъ индивидуализма, стоя на почвѣ такой же натуралистической морали, какъ и Ницше, приходитъ все же къ освободительной идеѣ, выводящей его изъ тѣснинъ индивидуализма и гласящей, что «наиболѣе высокая интенсивность жизни», порождающая огромный избытокъ энергіи, «всегда имѣетъ своимъ не-

1) „Очеркъ морали“, стр. 248.

2) „Очеркъ морали“, стр. 261.

3) „Очеркъ морали“, стр. 247.

4) „Очеркъ морали“, стр. 247.

обходимымъ коррелятомъ и наиболѣе широкую ея экстенсивность или, другими словами, что наиболѣе интенсивная жизнь личности для себя, разсмотрѣнная съ другой точки зрѣнія (т.-е. съ точки зрѣнія характера послѣдствій такой жизни), будетъ одновременно и наиболѣе широкая жизнь для другихъ, для «ближнихъ». И къ этому положенію, являющемуся какъ бы мостомъ между міровоззрѣніемъ индивидуалистическимъ и социальнымъ, Гюйо приходитъ, опираясь на тѣ же принципы біологіи, на которые ссылается и Ницше, съ тою только разницею, что онъ неизмѣримо глубже вникъ въ ихъ содержаніе и избѣжалъ тѣхъ крайностей и логическихъ промаховъ, которыми такъ грѣшитъ послѣдній.

Намъ остается теперь только прослѣдить, *какимъ именно путемъ* пришелъ Гюйо къ своему вышеуказанному «тезису» и что удалось ему привести въ защиту послѣдняго.

«Всякое существованіе и жизнь, съ фізіологической точки зрѣнія, предполагаетъ питаніе», аргументируетъ Гюйо, и слѣдовательно, ассимиляцію и превращеніе на собственную пользу тѣхъ или другихъ силъ природы. Но воспринятое извнѣ опредѣленное количество силы или энергіи обыкновенно не тратится все цѣликомъ на тѣ или другія потребности самого организма.

Обыкновенно еще остается извѣстный *излишекъ* силы, являющійся какъ бы резервнымъ фондомъ для даннаго организма. Но что же происходитъ съ этимъ излишкомъ энергіи, постепенно накапливающимся въ организмѣ параллельно съ процессомъ ассимиляціи?

«Прежде всего онъ можетъ тратиться, — замѣчаетъ Гюйо — путемъ размноженія, представляющаго не болѣе какъ случай питанія <sup>1)</sup>».

Здѣсь Гюйо опирается на положеніе Геккеля, что «воспроизведеніе есть излишекъ питанія и роста, вслѣдствіе котораго доля индивидуума возводится въ самостоятельное цѣлое». Но потребность размноженія, или иначе говоря, половой инстинктъ, является, по мнѣнію Гюйо, хотя и высшимъ, но все же только частнымъ случаемъ общей потребности проявленія продуктивности. Послѣдняя же, являющаяся въ свою очередь только «симптомомъ накопившагося излишка силъ, не дѣйствуетъ на одни лишь спе-

1) „Очеркъ морали“, стр. 253, русск. переводъ, изданіе т-ва „Знаніе“.

ціальные органы; она дѣйствуетъ на весь организмъ и оказываетъ давленіе на все существо сверху донизу» <sup>1)</sup>). И тремя «формами этого давленія» или, говоря иначе, тремя видами проявленія этой общей потребности продуктивности считаетъ Гюйо, «плодовитость интеллектуальную», «плодовитость чувства и эмоціи» и «плодовитость воли». Первый видъ или форма этой общей потребности продуктивности выражается въ томъ, что человѣческой природѣ свойственно, такъ сказать «извлекать наружу міръ своего я», дѣлиться съ окружающими своими мыслями, и чѣмъ богаче одарена данная личность въ интеллектуальномъ отношеніи, тѣмъ интенсивнѣе ей хочется передать окружающей соціальной средѣ результаты своей умственной дѣятельности.

Второй видъ плодовитости сказывается въ томъ, что «чувство такъ же, какъ и умъ, хочетъ дѣятельнаго проявленія». Мы не можемъ довольствоваться, замѣчаетъ Гюйо, только самими собой, «у насъ больше слезъ чѣмъ нужно для собственныхъ страданій, больше радости въ запасѣ, чѣмъ то оправдывается нашимъ личнымъ счастіемъ» <sup>2)</sup>). Этимъ объясняется, по его мнѣнію, извѣстная степень неудовлетворенности жизнью, всегда наблюдаемая у существъ, стоящихъ слишкомъ одиноко, ибо благодаря ихъ релятивной изолированности имъ не дано возможности израсходовать весь запасъ душевной энергіи, заложенный въ видѣ чувства и эмоціи въ темныя глубины ихъ психики.

Третій видъ плодовитости проявляется въ томъ, что мы словно чувствуемъ неодолимую «потребность напечатлѣвать на мірѣ форму своей активности» <sup>3)</sup>). Да и вообще потребность въ той или иной формѣ дѣйствованія свойственна большинству людей, по крайней мѣрѣ, на извѣстной ступени культуры. Самой же постоянной и правильной формой послѣдняго является, согласно Гюйо,—трудъ. И можно констатировать, что чѣмъ выше стоитъ организція даннаго индивида на лѣстницѣ живыхъ существъ, тѣмъ сильнѣе у него выражена и потребность въ постоянномъ и правильномъ трудѣ, въ проявленіи напряженной активности въ поведеніи. Вотъ почему привычка къ труду и потребность въ

1) „Очеркъ морали“, стр. 254.

2) „Очеркъ морали“, стр. 255.

3) *Ibidem*, стр. 256.

немъ всегда наблюдается у индивидовъ, принадлежащихъ къ культурнымъ системамъ, достигшимъ уже довольно высокой степени развитія. Дикарь не способенъ къ интенсивному и постоянному труду, и тѣмъ болѣе неспособенъ, чѣмъ ниже онъ стоитъ по своей психической организаціи. Точно также и на ступени культуры тѣ организмы, которые являются какъ бы «живыми остатками первобытнаго человѣка» (преступники), отличаются обыкновенно, благодаря своей атавистической наслѣдственности, отвращеніемъ ко всякому упорному труду: «имъ никогда не наскучаетъ ничегонедѣланіе». И обратно, чѣмъ выше стоитъ данный индивидъ по своей внутренней организаціи, тѣмъ интенсивнѣе проявляется у него потребность въ постоянномъ трудѣ. «И можно даже утверждать, — полагаетъ Гюйо, что у человѣка скука есть признакъ превосходства, плодовитости воли. Народъ, знакомый со сплиномъ, дѣятельнѣйшій изъ народовъ»<sup>1)</sup>. Такимъ образомъ, параллельно съ повышеніемъ типа человѣческой личности, будетъ расти и степень активности въ индивидуальной жизни. Или, говоря иначе, потребность въ упорномъ и интенсивномъ трудѣ будетъ становиться все болѣе и болѣе необходимой для человѣка. Всякій же видъ труда, въ какую бы форму послѣдній ни облекался, есть, по мнѣнію Гюйо, «явленіе одновременно экономическое и моральное», примиряющее эгоизмъ съ альтруизмомъ, ибо работать, это — производить, а производить значитъ быть полезнымъ одновременно себѣ и другимъ<sup>2)</sup>).

Таковы три формы проявленія общей потребности плодовитости, насчитываемыя Гюйо и являющіяся только слѣдствіемъ постоянно накапливающагося излишка силъ въ живомъ организмѣ.

Если мы теперь резюмируемъ все сказанное, то придемъ къ слѣдующимъ положеніямъ: всякая жизнь можетъ быть разсматриваема съ двухъ сторонъ: какъ питаніе и ассимиляція, и какъ плодовитость или продуктивность. Чѣмъ болѣе усваиваетъ данный организмъ, тѣмъ болѣе онъ долженъ тратить. Съ физиологической же точки зрѣнія трата не можетъ считаться зломъ — она представляетъ только одинъ изъ неустранимыхъ и неизбѣжныхъ моментовъ всякой жизни. Такимъ образомъ, согласно Гюйо, «трата для другихъ, требуемая соціальной жизнью, не является,

1) „Очеркъ морали“, стр. 256.

2) „Очеркъ морали“, стр. 256.



слѣдовательно, если все принять въ расчетъ, потерей для индивида»<sup>1)</sup>, наоборотъ, это только желательное расширение и даже необходимость. И самой сущностью человѣческой природы, подчиненной въ свою очередь верховнымъ законамъ, управляющимъ всякой жизнью, обусловленъ тотъ важный фактъ, что «человѣкъ хочетъ стать социальнымъ и моральнымъ существомъ», и «что его не перестаетъ мучить эта мысль». Начиная съ жизни «слѣпой клѣтки», вплоть до жизни человѣческаго индивида, повсюду, замѣчаетъ Гюйо, приходится постоянно констатировать наличность «начала экстенсивности», являющагося какъ бы функцией самой жизни и недопускающаго отдѣльнаго индивида, на какой бы ступени лѣстницы живыхъ существъ онъ ни стоялъ, довольствоваться только самимъ собой. Наболѣе богатая жизнь чувствуетъ и наболѣе сильное побужденіе расточаться, жертвовать собой, ибо чѣмъ богаче жизнь, тѣмъ интенсивнѣе идетъ какъ процессъ ассимиляціи, такъ и процессъ накопленія запасныхъ силъ, являющихся какъ бы сбереженіемъ живого организма, какъ бы его резервнымъ фондомъ. А наличность этого постоянно накапливающагося избытка живой силы и ведетъ къ возникновенію плодовитости какъ въ области интеллекта и воли, такъ и въ области эмоціи и чувства; проявленія же этой послѣдней, какъ мы уже видѣли, всегда отличаются социальнымъ характеромъ (хотя нужно прибавить здѣсь, что по своему *генезису* они отнюдь не могутъ быть названы социальными, какъ полагаетъ Гюйо, и только разсматриваемыя, независимо отъ послѣдняго, съ точки зрѣнія вытекающихъ изъ нихъ дальнѣйшихъ слѣдствій, они могутъ быть возведены въ почетное званіе социальныхъ. Другими словами, всѣ проявленія плодовитости въ указанныхъ выше трехъ областяхъ человѣческой психики съ субъективной точки зрѣнія могутъ быть разсматриваемы какъ асоциальныя<sup>2)</sup>, съ объективной—какъ социальныя).

Опираясь на всю эту систему отмѣченныхъ нами выше положеній, Гюйо полагаетъ, что чѣмъ совершеннѣе будетъ организмъ по своей внутренней структурѣ, тѣмъ богаче будетъ онъ по своему духовному содержанію, тѣмъ плодовитѣй и кипучѣй

1) „Очеркъ морали“ ст. 257.

2) Подъ выраженіемъ „асоциальныя проявленія плодовитости“ мы понимаемъ такія, въ основѣ которыхъ лежатъ мотивы либо эгоистическаго, либо индифферентнаго характера.

будетъ протекать его жизнь, а слѣдовательно, тѣмъ большее количество его духовной энергіи будетъ, такъ сказать, излучаться въ социальную атмосферу. Теперь, какъ мы надѣемся, понятно, какимъ путемъ пришелъ Гюйо къ своему «тезису», только отмѣченному нами выше (въ видахъ сопоставленія съ Ницше) и гласящему, «что идеалъ жизни индивидуальной есть жизнь совмѣстная <sup>1)</sup>). Такимъ образомъ, вопреки англійской школѣ, склонной смотрѣть на всѣ социальныя инстинкты, какъ на нѣчто наносное и болѣе или менѣе искусственно-пріобрѣтенное въ процессѣ эволюціи человѣчества—въ противоположность ей, источникъ этихъ послѣднихъ переносится Гюйо въ темныя глубины индивидуальной психики. А отсюда и вытекаетъ, что высота эволюціи социальной стоитъ въ тѣсной зависимости отъ высоты эволюціи индивидуальной, и даже больше того, только благодаря второй и возможна первая. Онѣ относятся другъ къ другу какъ причина и слѣдствіе.

Такимъ путемъ думаетъ Гюйо выбраться изъ тѣснинъ чисто-индивидуалистическаго міросозерпанія; но указавши его, онъ пытается какъ бы заранѣе устранить наиболѣе существенное возраженіе касательно самой пригодности этого пути для достиженія намѣченной цѣли. Могутъ возразить, аргументируетъ Гюйо, что производительность нашихъ внутреннихъ способностей можетъ быть также хорошо удовлетворена борьбой съ нашими близкими, какъ и содѣйствіемъ имъ, угнетеніемъ, какъ и поддержкой другихъ личностей» <sup>2)</sup>, но при этомъ совершенно упускаютъ изъ виду, что эти другіе индивидуы не такъ-то легко дадутъ себя угнетать и, наконецъ, что всякій индивидъ, желающій подчинить себѣ другихъ, неизбежно, конечно, встрѣтитъ отпоръ со стороны этихъ послѣднихъ. И если онъ все же пожелаетъ обезпечить себѣ побѣду надъ ними, то опять-таки ему

<sup>1)</sup> „Когда спускаешься по лѣстницѣ живыхъ существъ, то наблюдаешь, какъ узка и почти замкнута та сфера, въ которой каждый изъ нихъ движется, когда, наоборотъ, поднимаешься къ высшимъ существамъ, то видишь, какъ ихъ сфера дѣятельности открывается, расширяется и сливается со сферой дѣятельности другихъ. „Я“ все менѣе и менѣе обособляетъ себя отъ другихъ „я“, или, вѣрнѣе, все болѣе и болѣе нуждается въ нихъ для того чтобы сложиться и существовать“. „Очеркъ морали“ стр. 267—268).

<sup>2)</sup> Гюйо: „Воспитаніе и наслѣдственность“. Русск. переводъ, изданіе т-ва „Знаніе“.

придется отыскивать себѣ союзниковъ, и только опираясь на ихъ помощь, онъ сумѣетъ достигнуть своей цѣли, а это вѣдь и обозначаетъ не что иное, какъ необходимость вступить въ социальную организацію съ опредѣленными индивидами, и въ концѣ-концовъ наложить на себя тѣ самыя социальныя обязанности по отношенію къ даннымъ лицамъ, которыхъ раньше было нежелательно имѣть по отношенію ко всѣмъ людямъ. Короче, «всякая борьба кончается, согласно Гюйо, внѣшнимъ ограниченіемъ борющейся воли» <sup>1)</sup>. Но кромѣ этого факта, приходится констатировать еще болѣе важный: не только борьба приводитъ къ внѣшнему ограниченію индивидуальной воли, но она измѣняетъ ее и внутренне: «насильникъ душитъ въ себѣ всѣ симпатичныя и интеллектуальныя стороны своего существа, т.-е. то, что въ немъ есть наиболѣе сложнаго и высокаго съ точки зрѣнія эволюціи. Насильничая надъ другими, онъ грубѣетъ и самъ» <sup>2)</sup>.

Резюмируя сказанное, мы приходимъ къ слѣдующему положенію: всякая попытка, имѣющая своей цѣлью подчиненіе другихъ лицъ, есть въ сущности только извѣстное ограниченіе полноты индивидуальной жизни, ибо поставить униженіе ближнихъ цѣлью своей воли, значитъ дать ей цѣль слишкомъ недостаточную и обворовать самого себя» <sup>3)</sup>.

## V.

Мы уже познакомились съ содержаніемъ культурно-этическихъ идеаловъ Гюйо и Ницше и пытались показать путемъ сопоставленія послѣднихъ, какъ исходя изъ тѣхъ же принциповъ индивидуализма и опираясь на тѣ же біологическія данныя, какъ и Ницше, Гюйо все же удалось раздвинуть тѣсныя рамки индивидуалистическаго міросозерцанія Ницше и отыскать путь, ведущій изъ него въ область социальную. Углубляя и расширяя содержаніе культурно-этическаго идеала, выставленнаго Ницше, Гюйо пытался указать на существованіе тѣсной зависимости между эволюціей индивидуальной и социальной, сущность же этой зависимости, какъ мы уже знаемъ, сводится къ тому, что параллельно съ поднятіемъ уровня субъективной культуры, всегда

1) Ibidem.

2) Ibidem.

3) Ibidem.

влекущимъ за собой, согласно Гюйо, какъ повышеніе степени интенсивности жизни личности, такъ и расширеніе самой области ея активныхъ проявленій, происходитъ и «соціализированіе» индивидуальнаго поведенія. И вотъ этой-то тѣсной зависимости между обѣими эволюціями (индивидуальной и соціальной) не признавалъ или, быть можетъ, не замѣчалъ Ницше. Правда, для Ницше, какъ и для Гюйо, конечная цѣль культуры заключается въ повышеніи степени интенсивности и активности индивидуальной жизни, и при этомъ совершенно независимо отъ сопутствующихъ моментовъ такой жизни, какими являются страданіе и наслажденіе. И далѣе, наравнѣ съ Гюйо, Ницше полагаетъ, что только восходящая формировка личности представляетъ необходимое условіе или средство для реализаціи столь желательнаго имъ обоимъ культурно-этического идеала, требующаго отъ личности почти «героическаго утвержденія жизни» и столь мѣтко окрещеннаго Рилемъ «жизненнымъ энергизмомъ»; ибо на такую жизнь «in grossen Linien», стоящую какъ бы по ту сторону мелкихъ житейскихъ радостей (да, пожалуй, и вообще всякихъ радостей), полагаютъ они оба, способенъ только человѣкъ незауряднаго типа. И если, дѣйствительно, желательно, чтобы «жизнь пошла въ высь», чтобы типъ ея все повышался, (въ указанномъ выше направленіи), то необходимо постоянное повышеніе человѣческаго типа, обогащеніе его внутренняго міра и дальнѣйшее развертываніе заложенныхъ внутри человѣческой природы душевныхъ силъ, теперь только еще какъ бы дремлющихъ и какъ бы ждущихъ подходящаго случая, чтобы проявиться во всей своей мощи и ослѣпительной красотѣ. Но сходясь вполне съ Гюйо въ оцѣнкѣ всѣхъ этихъ указанныхъ моментовъ, Ницше совершенно просмотрѣлъ тотъ существенный фактъ, хорошо понятый и истолкованный Гюйо, что «наиболѣе высокая интенсивность (индивидуальной) жизни (столь для него желательная) имѣетъ своимъ необходимымъ коррелятомъ наиболѣе широкую ея экстенсивность», или, говоря иначе, что интенсивная жизнь для себя, разсмотрѣнная съ другой точки зрѣнія, есть одновременно и жизнь для другихъ.

Итакъ, мы видимъ, что извѣстный рядъ положеній или идей, развиваемыхъ Ницше, являющійся ядромъ его индивидуалистическаго міросозерцанія и идущій параллельно съ аналогичнымъ рядомъ у Гюйо, какъ бы обрывается на опредѣленномъ пунктѣ.

Философской мысли Ницше не дано было перейти за этотъ предѣльный пунктъ его мышленія, откуда, быть можетъ, и его взору открылись бы широкія перспективы социальнаго характера. Преимущество Гюйо заключается въ томъ, что въ противоположность Ницше, остановившемуся какъ бы на полпути, онъ довелъ, такъ сказать, до логическаго конца свой рядъ: элементы, входившіе въ составъ содержанія культурно-этического идеала Ницше, получили только у него дальнѣйшее развитіе, позволившее, наконецъ, выйти изъ тѣснинъ чисто-индивидуалистическаго міросозерцанія, не поступаясь при этомъ ни однимъ изъ цѣнныхъ элементовъ послѣдняго; наоборотъ, они какъ бы переносятся на болѣе плодородную почву. Такимъ образомъ эволюція индивидуалистической мысли, совершавшаяся на Западѣ за послѣднюю треть истекшаго вѣка и достигшая своего предѣльнаго пункта въ философскомъ ученіи Ницше, постепенно утратила свой прежній характеръ и значительно отклонилась отъ своего первоначальнаго направленія. Самымъ яркимъ представителемъ этого «поворотнаго момента» въ эволюціи индивидуализма является Гюйо. Онъ пытался перенести наиболѣе цѣнные элементы освобожденнаго отъ крайностей индивидуализма на социальную почву и надѣялся такимъ способомъ придти къ примиренію интересовъ общества съ интересами личности, сознающей свою непреходящую цѣнность (какъ определеннаго комплекса душевныхъ свойствъ и качествъ, никогда *in toto* неповторяющагося), и домогающейся прежде всего и больше всего известной степени самоопредѣленія и полноты жизни, въ чемъ такъ часто, къ сожалѣнію, ей отказываетъ та социальная группа, къ которой она принадлежитъ. И въ этой «попыткѣ примиренія», предпринятой Гюйо, интересно задуманной и съ большимъ остроуміемъ выполненной, заключается его крупная заслуга: нашему времени, слишкомъ занятому специальными задачами дня и столь склонному къ коллективизму, онъ указалъ на основное значеніе и цѣнность гармонически-развитой и самобытной личности для дальнѣйшаго развитія самого же социальнаго цѣлаго. Непрерывное повышеніе типа человѣческой личности, развертываніе заложенныхъ въ ея природѣ душевныхъ силъ и является для Гюйо залогомъ социальнаго прогресса.

Михаилъ Шварцъ.

# КРИТИКА И БИБЛИОГРАФІЯ.

## Обзоръ книгъ.

„Обличеніе“ ламаизма. Іеромонахъ *Меодій*. Буддійское міровоззрѣніе или ламаизмъ и обличеніе его. Изданіе 2-е, исправленное и дополненное. С.-Петербургъ. (И. Л. Тузовъ.) 1902. Стр. 146 in 8°. Цѣна 50 коп.

Невольно смущаешься, когда встрѣчаешь по отношенію къ чьей-либо вѣрѣ слово «обличеніе»; правда, въ богословскомъ смыслѣ оно не имѣетъ вполне того крайняго, отрицательнаго значенія, какое имѣетъ въ общежитіи, все же оно предрѣшаетъ вопросъ въ отрицательномъ смыслѣ и невольно вліяетъ на «обличающаго»: кто взялъ перо въ руки съ цѣлью «обличить», даже въ богословскомъ смыслѣ, тотъ уже несомнѣнно лишилъ себя того безпристрастія, которое особенно необходимо въ такой области какъ религія. Мы поэтому не безъ сомнѣній раскрыли книгу іеромонаха Меодія, и когда мы окончили ея чтеніе, сомнѣнія наши, къ сожалѣнію, вполне оправдались.

Конечно, точки зрѣнія, на которыхъ стоятъ съ одной стороны миссіонеръ, а съ другой—историкъ религіи, разные, ибо одинъ хочетъ измѣнить то, что другой только хочетъ понять и объяснить, но должна ли эта разница вліять и на отношеніе ихъ къ данной религіи? Мы безусловно отвѣчаемъ—нѣтъ. Миссіонеръ, какъ и ученый, обязанъ отнестись съ полнымъ уваженіемъ къ чужой вѣрѣ, какой бы неправильной и странной она ему ни казалась; онъ не можетъ и не долженъ закрывать глазъ на то, что иновѣрецъ исповѣдуетъ свою вѣру, полагая, что обладаетъ истиною. Миссіонеръ, какъ и ученый, долженъ стараться проникнуть въ тѣ догматы и символы, которые съ перваго взгляда ему, быть

можетъ, кажутся бессмысленными; онъ долженъ всегда помнить, что понять сущность религіозныхъ воззрѣній, особенно чужихъ, чрезвычайно трудное и сложное дѣло, требующее обширныхъ познаній и большой чуткости. Только при наличности этихъ условій миссіонеръ можетъ рассчитывать на возможность приблизиться къ душѣ иновѣрца и возбудить въ немъ желаніе ознакомиться съ религіей миссіонера, въ противномъ случаѣ будутъ только «обличенія», въ которыя, и съ полнымъ правомъ, не дастъ себѣ труда заглянуть иновѣрецъ, а также разныя мнимыя обращенія изъ страха.

Книга іеромонаха Мееодія ни въ какомъ отношеніи не отвѣчаетъ ни одному изъ требованій, только что выставленныхъ нами. Во-первыхъ она свидѣтельствуетъ, какъ мы сейчасъ это покажемъ, объ его полномъ незнакомствѣ съ буддизмомъ и несомнѣнно слабомъ знаніи ламаизма и, во-вторыхъ, о совершенномъ нежеланіи вникнуть въ суть буддійскихъ, въ данномъ случаѣ точнѣе ламайскихъ, вѣрованій, и стремленіи просто подобрать кажущееся ему смѣшнымъ и нелѣпымъ въ этой религіи для того, чтобы высмѣять тѣхъ, кого онъ желаетъ обратить.

Начнемъ съ заглавія книги, которое сразу обнаруживаетъ незнаніе авторомъ того предмета, о которомъ онъ собирается говорить: «Буддійское міровоззрѣніе или (курсивъ нашъ) ламаизмъ и обличеніе его». Буддійское міровоззрѣніе есть міровоззрѣніе буддистовъ, т.-е. послѣдователей Будды, отъ времени жизни основателя буддизма до нашихъ дней. Ламаизмъ—одна изъ разновидностей буддійскаго ученія, распространенная въ Тибетѣ и прилегающихъ странахъ, а также въ Монголіи, у нашихъ бурятъ и калмыковъ, а отчасти и въ Китаѣ; возникновеніе ламаизма относится ко времени отдѣленному отъ начала буддизма значительно болѣе, чѣмъ на *тысячелѣтіе*. Разумѣется въ книгѣ своей іеромонахъ Мееодій о буддизмѣ вовсе и не говоритъ и только злоупотребляетъ этимъ словомъ, особенно въ предисловіи.

Отъ заглавія мы перейдемъ къ предисловію, написанному въ шаблонномъ, но чрезвычайно характерномъ тонѣ «изслѣдователей» буддизма изъ третьихъ рукъ. Выписываемъ типичное начало этого предисловія.

«Въ настоящее время многіе ученые европейскіе и особенно американскіе обращаютъ свое вниманіе на одну изъ восточныхъ

религій, извѣстную подъ названіемъ буддизма или (курсивъ нашъ) ламаизма. Одни изъ нихъ ставятъ буддизмъ на одну доску съ христіанствомъ; другіе, впрочемъ не многіе,—считаютъ его совершеннѣйшею религіею и поэтому превозносятъ его до небесъ, предсказывая ему со временемъ сдѣлаться міровою религіею; остальные смотрятъ на буддизмъ, какъ на религію научную; всѣ же безъ исключенія признаютъ его за одну изъ возвышенныхъ религій Востока, утверждая, что буддизмъ несравненно выше шаманизма, брамизма, фо и т. п. религій. Но такъ какъ большинство подобныхъ ученыхъ писали свои ученія изслѣдованія не на основаніи оригиналовъ или подлинниковъ буддійскихъ книгъ, а на бѣглыхъ и поверхностныхъ замѣткахъ (sic) тѣхъ или другихъ путешественниковъ, то и представили взору читателя не тотъ буддизмъ, который исповѣдуютъ индійцы, тибетцы, китайцы, монголы, калмыки и другіе народы Азіи, а буддизмъ искаженный или, какъ справедливо выразился Буткевичъ,—«подслащенный современною наукою и Шопенгауэровскою философіей».

Пріемъ этого предисловія не новый и по поводу его употребленія проф. Буткевичемъ, на котораго ссылается авторъ, мы имѣли уже случай высказаться на страницахъ «Записокъ Восточнаго Отдѣленія Русскаго Археологическаго Общества», гдѣ мы показали, что онъ основанъ на прямомъ незнаніи предмета и на ссылкахъ на книги, которыхъ критикующій ихъ не видѣлъ. Такъ по отношенію проф. Буткевича мы показали, что онъ говоритъ объ антихристіанскомъ направленіи книги Бюрнуфа о буддизмѣ, въ то время какъ книга эта заключаетъ въ себѣ лишь обзоръ непальскихъ санскритскихъ буддійскихъ книгъ и, разумѣется, христіанства не касается; тотъ же проф. Буткевичъ, введенный въ ошибку непонятыми имъ цитатами популярной книжки, говоритъ совершенно невѣрно о содержаніи сочиненія, котораго, какъ мы это доказали въ указанномъ мѣстѣ цитатами, онъ вовсе не видѣлъ. Мы рѣшаемся отождествить въ данномъ случаѣ пріемы іеромонаха Меѳодія и проф. Буткевича, потому что, хотя іеромонахъ Меѳодій и не ссылается на опредѣленныхъ авторовъ, онъ позволилъ себѣ сказать, что многіе ученые, писавшіе о буддизмѣ, писали «свои ученія изслѣдованія не на основаніи оригиналовъ или подлинниковъ буддійскихъ, а на бѣглыхъ и поверхностныхъ замѣткахъ (sic) тѣхъ или другихъ



путешественниковъ». Мы въ теченіе цѣлаго ряда лѣтъ занимаемся буддизмомъ и считаемъ себя обстоятельно освѣдомленными относительно европейскіхъ и американскіхъ изслѣдованій о буддизмѣ, и мы утверждаемъ, что іеромонахъ Меѳодій не можетъ привести намъ имени *ни одного изслѣдователя буддизма*, къ которому онъ имѣлъ бы право примѣнить выписанныя выше слова; изслѣдователей буддизма такъ мало и имена ихъ такъ хорошо извѣстны всякому специалисту, что провѣрить наше утвержденіе не представляетъ никакого труда. Если же можно встрѣтить фантастическія свѣдѣнія о буддизмѣ среди брошюръ и книгъ теософовъ и необуддистовъ, то подобныя произведенія никѣмъ, кромѣ развѣ «обличителей» буддизма, за ученія изслѣдованія до сихъ поръ не принимались.

Если мы далѣе всмотримся въ предисловіе, то увидимъ, что здѣсь опять повторяется то же смѣшеніе буддизма и ламаизма; что мы сказали бы о томъ буддійскомъ миссіонерѣ, который написалъ бы книгу, напр., подъ такимъ заглавіемъ «Христіанское міровоззрѣніе или протестантизмъ», и въ предисловіи отождествлялъ бы христіанство съ протестантизмомъ? Часть вѣдь не равна цѣлому. Іеромонахъ Меѳодій, повидимому, удивляется, что находятся люди, которые буддизмъ ставятъ выше шаманизма; развѣ ему неизвѣстно, что такое шаманство? Замѣтимъ тутъ же, что подъ религіей фо, или фоизмомъ, разумѣется китайскій буддизмъ, не ламаистическій; какъ же это буддизмъ несравненно выше одного изъ его ученій? Или быть можетъ авторъ подъ фо разумѣлъ нѣчто другое, но что?

Что же іеромонахъ Меѳодій желаетъ дать намъ для правильнаго представленія о буддизмѣ? Переводъ *почти буквальный* (sic, нашъ курсивъ) монгольскаго небольшого трактата, который, разумѣется, читателю, безъ весьма длинныхъ (отсутствующихъ) объясненій, ничего не разъяснить толкомъ, даже относительно ламаизма, о которомъ только и идетъ рѣчь. Самъ по себѣ подобный переводъ, конечно, не бесполезенъ, но въ книгѣ, предназначенной, съ одной стороны для читателя неспециалиста, съ другой — для ламаистовъ, онъ вполнѣ не у мѣста: для первыхъ онъ безъ обстоятельныхъ объясненій недоступенъ, для вторыхъ — ненуженъ, такъ какъ они могутъ пользоваться оригиналомъ. Чтобы не быть голословнымъ, мы просто на удачу возьмемъ слѣдующее мѣсто перевода: здѣсь

говорится о первомъ изъ шести условій достоинства боди (высше разумѣніе), *причинъ*: «Если объяснить тѣ шесть, то такъ называемая причина есть сущность будды <sup>1)</sup>; та сущность находится во всѣхъ существахъ. Мы—низшія существа, можемъ ли достигнуть достоинства будды или нѣтъ? Если будемъ стараться, то почему же не достигнемъ! Сущность будды принадлежитъ всѣмъ существамъ троякимъ образомъ. Каковы тѣ три? Повсюдность тѣла будды, истинное безразличіе сущности (его) и (его) происхожденіе. Такъ называемая повсюдность тѣла будды заключается въ духовномъ тѣлѣ будды. Что же касается духовнаго тѣла (будды), то (оно) есть пустота. А такъ какъ та пустота присуща всѣмъ существамъ, то всѣ существа имѣютъ сущность будды. Такъ называемое безразличіе сущности есть сущность будды и сущность существъ; а такъ какъ нѣтъ различія (по существу) между хорошимъ и худымъ, великимъ и малымъ, высокимъ и низкимъ, то существа есть сущность будды» (стр. 6).

Полагаемъ, что этой одной выписки достаточно для подтвержденія нашей мысли, что для читателя неспеціалиста подобные тексты лучше или излагать своими словами или снабжать обстоятельнымъ толкованіемъ; весьма же краткія примѣчанія переводчика вполне недостаточны.

За переводомъ монгольскаго текста слѣдуютъ: «Разговоръ миссіонера съ гелюнгомъ», «Разговоръ миссіонера съ бакшей» и «Разговоръ православнаго съ ламаистомъ». Къ этимъ разговорамъ мы сейчасъ вернемся, а сперва упомянемъ о послѣдней статьѣ книги: «Калмыцкіе хурулы», т.-е. храмы. Статья эта не лишена нѣкотораго интереса и могла бы имѣть извѣстное значеніе для этнографіи, если бы была составлена тщательнѣе и если бы авторъ нѣсколько болѣе приготовился къ своей работѣ. Такъ, напр., напрасно, когда авторъ говоритъ о «биритахъ» (санскритское прета), онъ замѣчаетъ (стр. 119—120): «Бириты — это такія чудовища, которыхъ не могла изобрѣсти ни одна языческая религія». Преты представляютъ собой существа, вполне отвѣчающія нашему представленію о существахъ, претерпѣвающихъ

1) Къ этому мѣсту примѣчаніе о переводѣ слова «бурханъ». Любопытно было бы знать, какъ толкуетъ іеромонахъ Меводій санскритское слово «виддра» (sic), которое онъ врядъ ли найдетъ въ словарѣ? Наиболѣе вѣроятное его толкованіе просто *русское* чтеніе *латинской* транскрипціи: *buddha*.

«мытарства»; преты бываютъ разные и разныхъ видовъ. Иеромонахъ Меѳодій не совѣмъ твердъ и въ буддѣйской иконографіи, такъ онъ на стр. 143 говоритъ: «Мила представляетъ изъ себя женщину съ длинными распущенными волосами; правая рука ея согнута» и т. д. Здѣсь просто недоразумѣніе: Мила—обычное, сокращенное названіе извѣстнаго буддѣйскаго учителя Миларайбы, жившаго по преданію въ XI вѣкѣ; о немъ сохранилось много чрезвычайно популярныхъ въ буддѣйскихъ кругахъ легендъ.

Непріятно поразило насъ въ очеркѣ «Калмыцкіе хурулы» выраженіе «идолослуженіе». Неужели авторъ такъ уже мало знаетъ ламаизмъ, что представляетъ себѣ, будто ламы смотрятъ на свои священные изображенія, какъ на идолы? Вѣдь это значитъ не имѣть никакого представленія о буддѣйскомъ культѣ; или быть можетъ это относится къ «обличенію» ламаизма? Тогда слѣдовало попытаться доказать, а не выставить голословное утвержденіе. За исключеніемъ вполнѣ невѣрнаго и неумѣстнаго слова «идолослуженіе» мы въ статьѣ о хурулахъ не нашли ничего, что отвѣчало бы заглавію книги.

Намъ остается теперь разобраться въ той части книги, которая носитъ прямо «обличительный» характеръ и которая очевидно должна, по мнѣнію автора, служить миссіонерскимъ цѣлямъ. Не скроемъ, что эти три бесѣды православнаго съ ламаистомъ произвели на насъ прямо гнетущее впечатлѣніе. Мы знакомы лично съ многими ламаистами и ламами, какъ молодыми, такъ и старыми, на самыхъ разнообразныхъ степеняхъ буддѣйской іерархіи, имѣли въ теченіе года ученикомъ ламу, не однократно бесѣдовали съ ламами о вопросахъ вѣры и никогда не слышали ничего подобнаго тѣмъ невѣжественнымъ и малоосмысленнымъ отвѣтамъ, какіе іеромонахъ Меѳодій вкладываетъ въ уста ламаистовъ, ведущихъ въ его книгѣ бесѣды о вѣрѣ. Конечно, всюду бываютъ глупые и невѣжественные люди, они, конечно, есть и среди ламаистовъ и даже среди ламъ, но неужели подобныхъ людей можно брать какъ типичныхъ ламаистовъ или ламъ? Неужели заставить подобнаго глупаго человѣка наговорить глупостей о религіи, къ которой онъ принадлежитъ, значитъ разяснить себѣ или «обличить» данную религію? Врядъ ли подобный пріемъ можетъ оказаться полезнымъ даже для миссіонерскихъ цѣлей, не говоря уже о томъ, что для выясненія истины онъ, разумѣется, вполнѣ не пригоденъ.

Первая бесѣда «Разговоръ миссіонера съ гелюнгомъ» начинается разговоромъ о молитвѣ и затѣмъ о богѣ. Ламаистъ, замѣтите, что выставлено духовное лицо (въ примѣчаніи: «гелюнгъ есть калмыцкій жрецъ, въ родѣ священника»), насчетъ молитвы, столь важнаго элемента культа, говоритъ: «И мы тоже молимся, чтобы намъ было хорошо послѣ смерти». Ни одинъ ламаистъ, даже простой мірянинъ, не дастъ подобнаго опредѣленія молитвы, потому что понятіе молитвы гораздо шире. Если бы іеромонахъ Меѳодій, составляя свою книжку, далъ себѣ трудъ заглянуть въ сочиненія покойнаго профессора Минаева, извѣстнаго знатока буддизма или вообще захотѣлъ бы поискать молитвы буддистовъ или спеціально ламаистовъ, то онъ нашелъ бы прекрасныя и трогательныя молитвы и съ другимъ назначеніемъ, чѣмъ то, которое онъ приписываетъ ламайской молитвѣ; стоитъ только, напр., припомнить трогательную молитву монаховъ о всѣхъ существахъ, о великихъ и малыхъ, о близкихъ и далекихъ, гдѣ сказывается самая горячая, чисто братская любовь ко всѣмъ живымъ существамъ. Такимъ образомъ мы видимъ, что относительно молитвы іеромонахъ Меѳодій заставляетъ ламайское *духовное* лицо дать намъ совсѣмъ превратное понятіе.

Далѣе идетъ рѣчь о томъ, къ кому направляется молитва и говорится о богахъ. Здѣсь авторъ опять впадаетъ въ совершенное недоразумѣніе, прилагая къ ламаизму не ламайскія представленія. Буддизмъ и ламаизмъ не знаютъ совершенно Единаго, Всемогущаго Бога Творца, потому что вопросъ о конечной первопричинѣ, которая открыта христіанину, не существуетъ для буддиста и для ламаиста: Будда ничего объ этомъ не сообщилъ своимъ ученикамъ, и если и возникали въ буддійской средѣ тѣ или иныя *философскія* ученія касательно этого вопроса, то въ обычный обиходъ вѣрующаго они не вошли. Боги, которыхъ знаетъ буддизмъ и ламаизмъ, если и болѣе могущественны, чѣмъ человѣкъ, то отъ конечнаго спасенія стоятъ дальше, чѣмъ онъ, ибо они должны стать людьми, чтобы получить возможность достигъ конечнаго спасенія. На ряду съ богами, которымъ можно молиться ламаисту, чтобы получить помощь въ тѣхъ или другихъ обстоятельствахъ жизни, есть еще будды и бодисатвы (существа, имѣющія стать буддами, или посвятившія себя на постоянное служеніе міру); имъ молятся, чтобы они подкрѣпили человѣка на благомъ пути, ведущемъ къ лучшему, болѣе со-

вершеннымъ перерожденіямъ. Есть и великіе учителя, къ которымъ за той же поддержкой можетъ обратиться вѣрующій. Надо только помнить, что все, что можетъ дать молитва о помощи для достиженія лучшихъ перерожденій (что неправильно выражено въ книгѣ словами: «чтобы намъ было хорошо послѣ смерти»), это такое нравственное улучшение человѣка, которое сдѣлало бы его способнымъ въ другихъ жизняхъ стать въ лучшія для нравственнаго совершенствованія и счастья человѣка условія.

Невѣрно давъ понятіе о ламайскомъ представленіи о богахъ, авторъ заставляетъ подъ именемъ «боговъ» то же *духовное* лицо назвать *въ полномъ безпорядкѣ и не безъ ошибокъ* двадцать именъ буддъ, бодисатвъ, ламъ, боговъ, будто бы это всѣ имена, какія помнить *духовное* лицо, при чемъ передъ тѣмъ прибавлено неправильное указаніе на существованіе яко бы тысячи боговъ. Ламайскій пантеонъ настолько обширенъ и такъ измѣняется по сектамъ и мѣстностямъ, что полностью онъ никому не можетъ быть извѣстенъ на память, какъ не могутъ быть извѣстны на память и всѣ христіанскіе святые. Тѣмъ не менѣе мы убѣждены, что нѣтъ того самаго невѣжественнаго ламы, который бы не подвергъ уничтожающей критикѣ списокъ, приведенный іеромонахомъ Меоодиємъ какъ типичный для ламаиста.

Далѣе слѣдуютъ какія-то прямо юмористическія разсужденія о богахъ, гдѣ то же буддійское *духовное* лицо допускаетъ самыя фантастическія, съ точки зрѣнія ламаиста, предположенія. Для чего понадобился автору этотъ юмористическій элементъ (другого ему названія дать нельзя), мы рѣшительно отказываемся понять.

Послѣ того идутъ разсужденія о буддійской космографіи, конечно, фантастической, но вовсе не имѣющей въ буддійскихъ и ламайскихъ кругахъ догматическаго значенія: всякій путешествовавшій ламаистъ или читавшій самую простую школьную географію, или космографію, не держится уже этой космографіи, какъ католическій монахъ двадцатаго столѣтія не раздѣляетъ космографическихъ воззрѣній монаха XIII вѣка и очень бы удивился, если бы ему стали опровергать взгляды, для него уже давно устарѣвшіе.

Каковъ же, по мнѣнію миссіонера, выводъ изъ этой бесѣды, гдѣ на каждомъ шагѣ мы встрѣчаемъ незнаніе (мы не хотимъ

предположить сознательнаго измѣненія) основныхъ представленій ламаизма? «Вотъ мы съ тобою долго говорили и что же въ концѣ-концовъ оказалось? Оказалось, что по вашей вѣрѣ спастись никакъ нельзя, что ваши бурханы не боги, а или простые люди, или же лица вымышленныя, что въ вашихъ книгахъ написано много ложнаго и неправдоподобнаго, и только кое-гдѣ есть проблески истины, но истина или затемнена, или же искажена. Ужели же ты и послѣ сего не сомнѣваешься въ лживости буддѣйской или ламайской вѣры?» Буддѣйское духовное лицо на это отвѣчаетъ: «Послѣ бесѣды «малъ мала» сомнѣваюсь, но вѣдь трудно сразу человѣку отказаться отъ того, что онъ считалъ и считаетъ за истину».

Совершенно такой же характеръ носятъ и другіе два разговора: то же коренное непониманіе ламаизма и приписываніе ему невѣрныхъ воззрѣній. Ни одинъ ламаистъ не узнаетъ своей вѣры въ этихъ странныхъ разсужденіяхъ.

Для кого же и для чего пишутся подобныя книги? Вѣдь въ нихъ «обличено» только одно—полное незнаніе авторомъ того предмета, о которомъ онъ говоритъ, и при томъ даже и нежеланіе знать, потому что матеріаловъ для ознакомленія съ буддизмомъ и ламаизмомъ было бы достаточно.

Такія произведенія печати могутъ только служить къ тому, чтобы еще болѣе отдалить инородца отъ русскихъ, заставить его уйти въ свою скорлупу недовѣрія и бояться того просвѣщенія, которое приноситъ съ собою подобные плоды.

Только уважая то, что свято для другого человѣка, мы имѣемъ право думать, что подойдемъ къ его душѣ, что между нимъ и нами установятся отношенія, которыя дадутъ намъ возможность вліять въ томъ направленіи, которое мы считаемъ хорошимъ. Разъ укрѣпится у насъ сознаніе этой, казалось бы, самоочевидной истины, появленіе книгъ въ родѣ «буддѣйскаго міровоззрѣнія» іеромонаха Мееодія станетъ невозможнымъ.

**Сергѣй Ольденбургъ.**

**Д. Н. Овсяннико-Куликовскій. Вопросы психологіи творчества. С.-Петербургъ, 1902.**

Новая книга г. Овсяннико-Куликовскаго принадлежитъ къ числу тѣхъ рѣдкихъ книгъ, самыя ошибки которыхъ въ высокой степени интересны и поучительны. Она составлена изъ ряда очер-

ковъ, посвященнымъ изученію творчества нѣкоторыхъ великихъ писателей, какъ Пушкинъ, Гете и Гейне; изъ писателей меньшей величины остановилъ на себѣ вниманіе автора лишь Чеховъ, которому посвящены имъ два небольшихъ этюда. Г. Овсяннико-Куликовскій, какъ извѣстно, является талантливымъ и убѣжденнымъ представителемъ *психологическаго* направленія въ области критики и въ этомъ отношеніи стоитъ среди современныхъ русскихъ критиковъ почти одиноко. Во всякомъ литературномъ произведеніи онъ видитъ прежде всего психологическую проблему, а задачу критики—въ психологическомъ анализѣ созданныхъ авторомъ типовъ и образовъ. Въ своихъ первыхъ трудахъ, посвященныхъ произведеніямъ Тургенева и Толстого, онъ далъ прекрасные образцы такого анализа. Въ своей новой книгѣ однако г. Овсяннико-Куликовскій преслѣдовалъ нѣсколько иную цѣль: задача его заключалась уже не въ изученіи отдѣльныхъ созданий того или другого писателя, а въ изученіи самой природы творческаго генія, въ лицѣ нѣкоторыхъ изъ великихъ его представителей. Но методъ, которымъ авторъ пользуется при этомъ изученіи, остается по существу прежній: методъ психологическаго анализа литературныхъ фактовъ.

Какъ психологъ, г. Овсяннико-Куликовскій ближе всего стоитъ къ представителямъ того новаго направленія въ области психологіи, которые стремятся ввести въ науку о душѣ понятіе психической энергіи и на немъ построить всю систему научной психологіи. У насъ, въ Россіи, первымъ піонеромъ этого направленія былъ незабвенный Н. Я. Гротъ, слишкомъ рано похищенный смертью и потому успѣвшій представить лишь общій очеркъ своихъ новыхъ психологическихъ воззрѣній. Нужно замѣтить однако, что г. Овсяннико-Куликовскій съ большою осторожностью обращается съ этимъ новымъ понятіемъ психической силы или энергіи, такъ какъ оно до сихъ поръ еще не получило права гражданства въ психологіи и самая попытка ввести его въ науку встрѣчаетъ многочисленныя возраженія. Психическая жизнь, пишетъ г. Овсяннико-Куликовскій, не есть смѣна пассивныхъ душевныхъ состояній: она всегда активна, она такъ или иначе есть работа мысли, чувства и воли. Но будучи тратой силы, она въ извѣстныхъ областяхъ или функціяхъ своихъ является въ то же время и процессомъ сбереженія и накопленія душевной силы. Въ области мысли процессъ сбереженія сводится къ обоб-

шающей и бессознательной ея дѣятельности, въ сферѣ чувствъ—къ ихъ упорядоченію въ направленіи ихъ ритмическаго, гармоническаго сочетанія, въ сферѣ воли—къ преобладанію задерживающей и регулирующей (нравственной) воли надъ слѣпо-дѣйствующей (стр. 168). Такимъ образомъ въ основѣ закономѣрной и упорядоченной психической жизни лежитъ, по мнѣнію г. Овсяннико-Куликовскаго, принципъ экономизаціи душевныхъ силъ. Съ особенной ясностью значеніе этого принципа обнаруживается въ области умственной дѣятельности, гдѣ обобщающіе процессы мысли являются, по выраженію автора, настоящими *аккумуляторами умственной энергіи*. Этотъ же принципъ экономіи психической силы, умственнаго труда, играетъ громадную роль въ искусствѣ вообще и въ поэзіи въ частности. «Великіе художники и поэты, говоритъ авторъ, суть настоящіе аккумуляторы умственной энергіи: они создаютъ *художественныя обобщенія, типичныя образы*,—своего рода очаги умственнаго свѣта, откуда лучи мысли распространяются на огромные районы фактовъ въ дѣйствительности. Геніальные художники это тѣ, которые создали наиболѣе широкіе художественные типы, имѣющіе или могущіе имѣть значеніе *общечеловѣческое*» (стр. 6). Такимъ образомъ художественное творчество, подчиняясь принципу экономизаціи умственной энергіи, близко подходит по своему характеру къ работѣ ученаго мыслителя, которая также, подчиняясь потребности познания, сводится къ *обобщенію дѣйствительности*. Результатомъ обобщенія является художественный образъ, въ которомъ сконцентрированы характерныя черты явленій, существующихъ въ дѣйствительности лишь въ разрозненномъ видѣ и затемненныхъ прибавкой другихъ постороннихъ чертъ. Обобщающая работа художника сводится такимъ образомъ къ *выбору* этихъ характерныхъ чертъ; хотя выборъ этотъ совершается каждымъ художникомъ по-своему, сообразно съ особенностями его дарованія, однако, по мнѣнію автора, всѣхъ художниковъ вообще, сообразно ихъ способу подбора характерныхъ чертъ изображаемой дѣйствительности, можно раздѣлить на двѣ категоріи, на два типа. Къ одному относятся тѣ, въ творствѣ которыхъ мы находимъ *разносторонній* подборъ чертъ (Шекспиръ, Пушкинъ, Толстой). Художественные образы, принадлежащіе художникамъ этого типа, наиболѣе полно воспроизводятъ ту дѣйствительность, которая въ нихъ обобщена. Къ другой категоріи принадлежатъ тѣ писатели, у которыхъ этотъ



подборъ совершается *односторонне*, въ какомъ-нибудь одномъ направленіи, обусловленномъ особенностями ихъ психической организации. Какъ на характернаго представителя писателей этого типа г. Овсяннико-Куликовскій указываетъ на Чехова; творчеству котораго онъ посвятилъ особенное изслѣдованіе.

Сила обобщенія художественныхъ образовъ бываетъ, конечно, различна, въ зависимости отъ дарованія писателя; такъ напр., обобщающая сила Шекспировскихъ образовъ не ограничивается предѣлами той дѣйствительности, которую Шекспиръ наблюдалъ и зналъ, и нѣкоторые изъ нихъ напр., Гамлетъ, по мѣткому замѣчанію автора, скорѣе созданы для нашего времени, чѣмъ для эпохи Шекспира (стр. 209).

Такимъ образомъ обобщающая сила художественнаго образа является непосредственнымъ показателемъ творческой геніальности писателя. Эту мысль г. Овсяннико-Куликовскій доказываетъ на разборѣ художественнаго творчества Пушкина. Въ первыхъ поэмахъ Пушкина мы еще не находимъ живыхъ художественныхъ образовъ: байроническіе герои ихъ суть лишь абстрактные символы ходячихъ идей, чувствъ и стремленій, свойственныхъ молодому поколѣнію 20-хъ годовъ. Но уже въ «Цыганахъ» мы находимъ такую яркую законченно-лаконическую формулировку этихъ идей, въ антитезѣ Алеко и цыганъ, которая свидѣтельствуетъ о силѣ обобщающей способности творчества Пушкина; «найти краткую и исчерпывающую формулу для сложной и неясной идеи значитъ явить блестящій примѣръ умѣнія экономизировать мысль», говоритъ авторъ (стр. 19). Но творчество, результатомъ котораго была эта поэма, не было *индуктивнымъ* въ собственномъ смыслѣ слова,—въ немъ слишкомъ много мѣста занимало движеніе мысли отъ общаго къ частному, отъ идеи къ образу. Этотъ путь, по мнѣнію автора, не свойственъ истинному художественному творчеству, которое «чѣмъ индуктивнѣе, тѣмъ художественнѣе» (*ibid*). Прекрасный примѣръ такого индуктивнаго творчества Пушкинъ впервые представилъ въ «Евгеніи Онѣгинѣ», гдѣ въ лицѣ самого Онѣгина и Татьяны создалъ широкіе обобщающіе образы, въ которыхъ апперцепированы черты дѣйствительности, составляющія громадный кругъ явленій русской жизни. Г. Овсяннико-Куликовскій старается вскрыть смыслъ этихъ образовъ. Онъ доказываетъ, что Онѣгина нельзя понимать исключительно какъ представителя нѣкоторыхъ круговъ русской молодежи 20-хъ годовъ.

Признавая все *бытовое* и *историческое* значеніе типа Онѣгина, какъ диллетанта культуры и мысли, г. Овсяннико-Куликовскій указываетъ вмѣстѣ съ тѣмъ, что въ его лицѣ Пушкинъ изобразилъ нѣкоторыя типическія черты русскаго человѣка вообще, такъ что образъ Онѣгина получаетъ въ извѣстномъ смыслѣ значеніе *національнаго типа*. Пушкинъ въ Онѣгинѣ антиципировалъ, хотя и безсознательно, черты тѣхъ «лишнихъ людей», которыхъ много времени спустя и уже вполне сознательно сталъ изображать Тургеневъ. Такимъ образомъ Онѣгинъ является въ русской литературѣ истиннымъ родоначальникомъ «лишнихъ людей» — явленія, по мнѣнію нашего автора, *специально-русскаго*, основаннаго на такихъ особенностяхъ русскаго національнаго склада, какъ слабость воли, отсутствіе инициативы, апатія и особаго рода «перерожденный фатализмъ». Впослѣдствіи лучшіе наши писатели, Тургеневъ, Толстой, Гончаровъ, воспроизводили въ художественныхъ образахъ различныя видоизмѣненія этой формы русскаго національнаго характера; но Пушкинъ первый уловилъ эти типическія особенности и воплотилъ ихъ въ образѣ Онѣгина. Поэтому на Онѣгина авторъ смотритъ, какъ на «очень широкой національно-культурный типъ, какъ на образъ «пророческій», предвозвѣстившій дальнѣйшія разновидности и всю послѣдующую эволюцію этого типа (стр. 25). Такое широкое толкованіе даетъ авторъ и образу Татьяны: онъ видитъ въ немъ художественное обобщеніе положительнаго типа русской женщины, который впослѣдствіи съ такой любовью воспроизводилъ въ своихъ романахъ Тургеневъ. Но Пушкинъ не ограничился созданіемъ національно русскихъ обобщающихъ образовъ: въ своихъ драматическихъ опытахъ онъ далъ рядъ образовъ, имѣющихъ *общечеловѣческое* значеніе.

Психологія скупости и зависти, психологія хищной мужской любви разработаны въ этихъ драматическихъ очеркахъ съ поразительной глубиной и силой. Въ нихъ нѣтъ ни одного слова лишняго или фальшиваго; въ нихъ въ чрезвычайно сжатой формѣ сосредоточено удивительно богатое содержаніе, такъ что въ этомъ отношеніи драматическіе опыты Пушкина, по выраженію г. Овсяннико-Куликовскаго, достигаютъ «геркулесовыхъ столбовъ художественной экономіи мысли» (стр. 41).

Мы не будемъ останавливаться на остроумномъ толкованіи «Мѣднаго Всадника», ни на другихъ мѣткихъ и тонкихъ наблю-

деніяхъ г. Овсянико-Куликовскаго, отмѣтимъ только, что большинство изъ замѣчаній автора, поскольку они касаются *образнаго* творчества Пушкина, отличаются точностью формулировки и большою логической убѣдительностью. Этого однако нельзя сказать относительно тѣхъ замѣчаній г. Овсянико-Куликовскаго, которыя касаются *лирическаго* творчества нашего поэта. Здѣсь взгляды автора отличаются какою-то неясностью и неопредѣленностью; авторъ, вѣроятно, самъ чувствовалъ это: вотъ почему онъ удѣлилъ обзорѣнію Пушкинской лирики всего нѣсколько страницъ. Лиризмъ г. Овсянико-Куликовскій опредѣляетъ какъ «энергическое воспріятіе гармоніи мысли», при чемъ это чувство гармоніи обыкновенно дается въ сочетаніи съ какимъ-нибудь другимъ чувствомъ: грусти, радости, любви, негодованія и т. д. Это сліяніе съ *гармоніей* очищаетъ чувства отъ присущей имъ индивидуальной окраски и отъ всего негармоничнаго, нечистаго, мелкаго, пошлаго, чего такъ много въ каждой душѣ человѣческой. *Гармонія*, по выраженію автора, «лучшее средство душевной дезинфекціи» (sic). Такимъ образомъ *лирика* въ поэзіи является могущественнымъ орудіемъ очищенія чувствъ, ихъ обобщенія и раскрытія лучшихъ сторонъ души человѣческой. Это очищеніе и обобщеніе есть одинъ изъ видовъ сбереженія психической силы. Но оно достигается здѣсь не созданіемъ *типовъ*, какъ въ искусствѣ образномъ, а «дѣйствіемъ душевной гармоніи, которая является орудіемъ сбереженія силы уже потому, что она—даръ бессознательнаго и что ея природа основана на *ритмическихъ* движеніяхъ мысли и чувства. Ритмъ, это — порядокъ, а порядокъ — экономія. Геніальный лирическій поэтъ—это тотъ, у котораго упорядоченіе чувствъ, силой внутренняго ритма, возведено на высокую ступень» (стр. 76).

Нельзя сказать, чтобы эти взгляды г. Овсянико-Куликовскаго отличались ясностью и убѣдительностью. Что значить, напр., «ритмическое движеніе мысли и чувства»? Или почему авторъ думаетъ, что «гармонія» должна въ лирической поэзіи «очищать чувства отъ присущей имъ индивидуальной окраски», тогда какъ лирика по существу дѣла есть прежде всего *самооткровеніе личности*, и обезличенная лирика, не передающая индивидуальных оттѣнковъ чувствъ и мыслей, теряетъ свой *raison d'être*?

Но оставляя въ сторонѣ эти частности, обратимъ вниманіе на то, что самое опредѣленіе лирическаго творчества, какъ средства

гармонического упорядоченія чувствъ, является чрезвычайно одностороннимъ. Эта односторонность произошла отъ того, что данное опредѣленіе почерпнуто авторомъ исключительно изъ анализа Пушкинской лирики, успокаивающее и умиротворяющее дѣйствіе которой на душу читателя извѣстно всякому. Но такой характеръ дѣйствія вовсе не является общимъ правиломъ, а лишь частнымъ случаемъ, зависящимъ отъ особенностей психическаго склада поэта. Чтобы убѣдиться въ этомъ, достаточно обратиться къ лирическимъ произведеніямъ такихъ поэтовъ, какъ Гейне и Ленау, какъ Байронъ и Лермонтовъ, для которыхъ душевный разладъ, роковая раздвоенность и обусловленные ею страданія такъ часто становились источникомъ вдохновенія. Поэтому и произведенія ихъ пробуждаютъ въ насъ аналогичныя чувства и, конечно, не могутъ воздѣйствовать на насъ умиротворяющимъ образомъ.

Односторонняя мысль, положенная авторомъ въ основу его взгляда на значеніе лирическаго творчества, привела къ тому, что въ блестящей и остроумной статьѣ о лирикѣ Гейне эта послѣдняя освѣщена не полно; авторъ, конечно непредумышленно, устранилъ изъ своего разсмотрѣнія всѣ тѣ элементы Гейневской лирики, которые не подходятъ подъ его теоретическіе взгляды. Въ этой статьѣ мы находимъ рядъ тонкихъ наблюденій и остроумныхъ замѣчаній о нѣкоторыхъ чертахъ поэзіи Гейне: таковы замѣчанія объ «исторической интуиціи» Гейне и о его религіозности, въ которой авторъ видитъ проявленіе расовой черты еврейскаго народа; но зато другія и при томъ очень важныя стороны его поэзіи «смѣха сквозь слезы», въ которыхъ отражается духовная раздвоенность поэта, составлявшая, быть можетъ, самую характерную черту его личности, эти стороны почти не освѣщены г. Овсяннико-Куликовскимъ; онъ касается ихъ только мимоходомъ, напр., въ томъ мѣстѣ, гдѣ онъ говоритъ о «платоническомъ эллинизмѣ» Гейне. Такимъ образомъ дѣятельность Гейне, какъ лирическаго поэта, освѣщена недостаточно полно.

Между тѣмъ изученіе лирическаго творчества, по нашему мнѣнію, имѣетъ особенное значеніе, такъ какъ здѣсь, быть можетъ, находится ключъ къ пониманію психологіи художественнаго творчества вообще. Вѣдь всякое произведеніе искусства, будь это поэма, картина или симфонія, есть въ сущности *лирическое* произведеніе, такъ какъ въ каждомъ изъ нихъ съ большей или

меньшей ясностью отпечатлѣвается личность ихъ творца, въ лирикѣ же эта личность сама по себѣ становится предметомъ воспроизведенія и потому объективируется полнѣе и непосредственнѣе. Вотъ отчего изученіе лирическаго творчества должно привлечь къ себѣ особенное вниманіе психолога; но приступать къ этому изученію нужно безъ предвзятыхъ идей, безъ заранѣе составленныхъ формулъ, какъ бы соблазнительны онѣ не были своею кажущеюся простотою и всеобщностью, и только при такомъ условіи можно рассчитывать на плодотворные результаты.

Основная ошибка г. Овсянико-Куликовскаго заключается, по нашему мнѣнію, въ его стремленіи къ излишней *раціонализаци*и искусства. Это приводитъ его къ отрицанію *красоты* не только какъ метафизическаго понятія, но и какъ психологической категоріи. Г. Овсянико-Куликовскій видитъ сущность эстетическаго наслажденія преимущественно въ разсудочномъ *пониманіи* произведенія искусства, и даже самое понятіе эстетическаго «наслажденія», какъ цѣли и двужущей причины искусства, онъ считаетъ пережиткомъ аристократически-эпикурейскаго міросозерцанія, обреченнымъ на неизбѣжное исчезновеніе (147). Конечно, чувство умственнаго удовлетворенія, доставляемое проникновеніемъ въ идею художественнаго созданія, составляетъ одинъ изъ немаловажныхъ элементовъ эстетическаго удовольствія, но вовсе не его *proriptum quid*, такъ какъ умственное удовлетвореніе доставляетъ намъ и всякая другая успѣшно оконченная мозговая работа. Слѣдовательно, кромѣ этого «раціональнаго» фактора эстетической эмоціи слѣдуетъ обратить вниманіе и на факторы иного порядка, которые придаютъ эстетической эмоціи ея спеціальную окраску.

Между тѣмъ въ своемъ анализѣ г. Овсянико-Куликовскій совсѣмъ упускаетъ изъ виду эти первичные элементы эстетическаго воздѣйствія, этотъ ирраціональный факторъ, значеніе котораго съ особенной яркостью обнаруживается въ музыкѣ. Въ области словесныхъ искусствъ къ музыкѣ болѣе всего приближается *лирика*, нѣкогда находившаяся съ ней въ неразрывной связи и теперь еще сохраняющая эту связь въ народной пѣснѣ и въ искусственномъ романсѣ. Поэтому въ лирикѣ до сихъ поръ идейное содержаніе далеко не имѣетъ первенствующаго значенія. Самыя прекрасныя и справедливыя мысли, выраженныя поэтомъ, зачастую оставляютъ насъ холодными, между тѣмъ какъ нерѣдко,

слова, значеніе которыхъ, по выраженію Лермонтова, «темно и ничтожно», возбуждаютъ въ насъ дрожь восторга. Музыка рѣчи, своеобразное, сочетаніе словъ, намеки, возбуждающіе въ насъ смутныя ассоціаціи чувствъ и мыслей, вотъ тѣ элементы, которыми лирика воздѣйствуетъ на насъ, заставляя насъ переживать эстетическія эмоціи. Всѣ эти элементы оставлены авторомъ безъ разсмотрѣнія, такъ какъ вниманіе его сосредоточено исключительно на *содержаніи* искусства, и именно съ точки зрѣнія идейнаго содержанія оцѣниваются имъ всѣ произведенія искусства. Конечно, такая оцѣнка естественно должна быть неполной и односторонней, особенно тамъ, гдѣ идейное содержаніе часто не имѣетъ существеннаго значенія, какъ въ лирической поэзіи.

Этими замѣчанія мы, конечно, нисколько не хотѣли умалить значеніе книги г. Овсянико-Куликовскаго. Повторяемъ, книга эта настолько интересна и богата содержаніемъ, что составляетъ незаурядное явленіе въ нашей литературѣ. Даже нѣкоторая догматическая сухость изложенія, свойственная вообще всему, что выходитъ изъ подъ пера г. Овсянико-Куликовскаго, не вредитъ впечатлѣнію. Чувствуется, что книгу писалъ человѣкъ съ стройнымъ, продуманнымъ міросозерцаніемъ, которое онъ и раскрываетъ передъ нами въ своихъ произведеніяхъ. Многое въ этихъ произведеніяхъ несомнѣнно является цѣннымъ приобрѣтеніемъ науки, противъ другого можно спорить: но такъ или иначе—всякая страница г. Овсянико-Куликовскаго будитъ мысль читателя, а это одно есть уже важное достоинство книги.

#### В. Саводникъ.

**Ossip-Lourié**, docteur de la Faculté des lettres de l'Université de Paris, membre de la Société de philosophie de l'Université de Saint-Petersbourg. *La philosophie russe contemporaine*. (Bibliothèque de philosophie contemporaine). Paris, 1902 Félix Alcan. 278 pp. 5 francs.

Въ началѣ истекающаго года въ извѣстной «философской библиотекѣ», издаваемой Аляканомъ, вышла книга о современной русской философіи нашего соотечественника г. Лурье, уже довольно давно живущаго въ Парижѣ и опубликовавшаго ранѣе въ той же серіи—изложеніе философіи Толстого (если не ошибаюсь, два выпуска) *Pensées de Tolstoï* и этюдъ о «соціальной философіи въ драмахъ Ибсена». Книга эта, какъ заявляетъ самъ авторъ, составила часть изъ того матеріала, который онъ

раньше помѣшалъ въ «Revue Philosophique» за 1896—1901 годы. Насколько я помню, это были преимущественно экстракты изъ статей, помѣщавшихся въ «Вопросахъ философіи и психологіи». Такъ какъ за послѣдніе годы этому журналу выпала печальная обязанность справлять поминки по цѣлому ряду русскихъ мыслителей, то настоящій моментъ, конечно, очень удобенъ для того, чтобы собрать этотъ матеріалъ въ цѣльной картинѣ. Надо замѣтить, однако, что такой картины—систематизаціи матеріала по какимъ-либо частью логическимъ, частью общественно-историческимъ категориямъ — авторъ не даетъ. Тѣмъ не менѣе, и тотъ нѣсколько пестрый матеріалъ, какой иностранный читатель найдетъ въ разбираемой книгѣ, будетъ не бесполезенъ для него. Г. Лурье недурно владѣетъ не только французскимъ языкомъ, но и французской манерой скользить по трактуемому предмету. Конечно, при такого рода аллюрѣ онъ не ощущаетъ тѣхъ неровностей, трещинъ и бугорковъ, изъ которыхъ состоитъ дѣйствительность... Но зато книга читается легко и не залежится на полкахъ у издателя: благо теперь въ Европѣ такой интересъ къ Россіи. Нѣкоторыя изъ этихъ неровностей я долженъ буду взять на себя неблагодарную обязанность довести до свѣдѣнія читателя, а можетъ быть и автора. Послѣдній приметъ ихъ во вниманіе, если понадобится второе изданіе его книги. Передавать подробно содержаніе тѣхъ частей книги, которыя излагаютъ то, что печаталось въ «Вопросахъ», нѣтъ никакой, разумѣется, надобности.

Книга состоитъ изъ введенія, трехъ частей, изъ которыхъ первая посвящена «общей философіи», вторая — «психологіи», третья—«соціологіи» и заключенія.

Введеніе на 4<sup>1/2</sup> страницъ крупной печати даетъ аперсѹ historique развитія философіи въ Россіи. Само собой понятно, что это аперсѹ очень бѣглое. Однако, и при такой бѣглости и краткости въ немъ есть рядъ неточностей, которыя требуютъ исправленія. Книга начинается вызывающе улыбкѹ фразой: «Появленіе философіи въ Россіи датируется 1755-мъ годомъ, т.-е. годомъ основанія московскаго университета». Чтобы быть вѣрнымъ «дѣйствительности» до конца, надо было сказать: «12-мъ января 1755-го года». Авторъ, очевидно, понимаетъ подъ «философіей» преподаваніе этого «предмета» въ свѣтскихъ учебныхъ заведеніяхъ, такъ какъ слѣдующая фраза замѣчаетъ, что «до этого

времени въ духовныхъ академіяхъ преподавали ортодоксальную схоластику, неправильно называвшуюся философіей». Но кромѣ этой схоластики, которою все же нельзя совсѣмъ пренебрегать, философская мысль могла существовать въ самомъ обществѣ. Нужды нѣтъ, что она была не оригинальна; и послѣ 1755 года въ Россіи не было довольно долго сколько-нибудь оригинальной философій.

Слѣдующая фраза того же введенія содержитъ въ себѣ невѣрное утвержденіе, будто первымъ профессоромъ философій въ московскомъ университетѣ былъ Аничковъ. Аничковъ былъ третьимъ или четвертымъ по времени представителемъ каедры; точно сейчасъ не могу сказать, не имѣя возможности справиться въ юбилейномъ «Біографическомъ словарѣ профессоровъ московскаго университета» (1855 года). Можетъ быть, этотъ словарь помогъ бы мнѣ разгадать и значеніе даты, поставленной въ скобкахъ послѣ фамиліи Аничкова, — 1788, — годъ ли это смерти или выхода въ отставку или еще что-либо.

На слѣдующей страницѣ авторъ, вопреки мнѣнію гг. Пыпина и Александра Введенскаго, полагаетъ, что вліяніе энциклопедистовъ въ Россіи было велико, что ихъ идеи сказывались въ теченіе всего XIX вѣка, что именно эти идеи «подготовили уничтоженіе крѣпостного права и что имъ обязаны вдохновеніемъ лучшіе русскіе писатели». Тутъ много преувеличеній: идеи XVIII вѣка докатились до Пушкина и его поколѣнія, но не дальше; а чтобы именно онѣ подготовили освобожденіе крестьянъ, это можно сказать только въ томъ случаѣ, если идеи свободы, равенства и проч. (поскольку такія идеи вообще играли роль въ реформѣ) счесть исключительною собственностью энциклопедистовъ.

Далѣе, кого имѣлъ въ виду авторъ, говоря (стр. 3), что обскурантизмъ второй половины царствованія Александра I заставилъ экспатріироваться *большое число* ученыхъ? Я затруднился бы отвѣтить на этотъ вопросъ. Не точно и слѣдующее замѣчаніе, будто «каедре философій въ московскомъ университетѣ была уничтожена вскорѣ послѣ восшествія на престолъ императора Николая I». Очевидно, авторъ имѣетъ въ виду новый университетскій уставъ; но подъ дѣйствіемъ его читалъ эстетику Надеждинъ, а позже исторію греческой философій Катковъ. Кромѣ того, преподаваніе философій въ университетахъ (вообще, а не



въ одномъ московскомъ) прекращено въ 1850-мъ году, какъ это должно быть извѣстно автору, напр., изъ статьи проф. Введенскаго въ «Вопросахъ», на которую онъ ссылается.

На стр. 4-й мы находимъ странный недосмотръ: годомъ освобожденія крестьянъ—«годомъ реформъ, годомъ надеждъ», какъ его называетъ авторъ—оказывается 1863-й годъ. Мнѣ кажется, даже въ качествѣ опечатки немислимо не досмотрѣть великій 1861-й годъ.

Тутъ же мы находимъ невѣрное утвержденіе, будто контизмъ господствовалъ въ Россіи особенно въ 70-хъ годахъ. Контизмъ въ Россіи никогда не «господствовалъ», а въ 70-хъ годахъ если вообще какая-нибудь философія господствовала, то это былъ не Контъ, а Спенсеръ. Говоря объ университетскомъ уставѣ 1884-го года, авторъ пишетъ, будто по этому уставу на философію (Платона и Аристотеля) было отведено только два часа *въ тысячу*. Кончается введеніе заявленіемъ, что трудъ автора имѣетъ одну заслугу: «это первая работа, трактующая о философіи въ Россіи». Изъ этого видно, что автору неизвѣстенъ прежде всего очеркъ развитія философіи въ Россіи, написанный Я. Н. Колубовскимъ для русскаго перевода «Исторіи новой философіи» Ибервега-Гейнце, помѣщенный потомъ въ нѣмецкомъ переводѣ въ 104-мъ томѣ *Zeitschrift für Philosophie u. phil. Kritik* и (въ извлеченіи) въ новомъ нѣмецкомъ изданіи книги Ибервега-Гейнце. Не извѣстны ему, очевидно, статьи г. Ланна о философіи въ Россіи (въ «*Revue Philosophique*» за 1892-й годъ), ни также «матеріалы для исторіи философіи въ Россіи», собиравшіеся въ 90-хъ годахъ тѣмъ же г. Колубовскимъ, а въ послѣдніе годы казанскимъ проф. Е. Бобровымъ, ни нѣкоторыя статьи въ русскихъ журналахъ (напр., г. Филиппова). Статью проф. Введенскаго авторъ, какъ видно изъ одного примѣчанія, знаетъ,—но въ данномъ мѣстѣ забываетъ о ней упомянуть.

Первая часть сочиненія открывается главой о «Вл. С. Соловьевѣ и мистицизмѣ». Такое начало понятно хотя бы потому, что, какъ говоритъ тутъ же авторъ, «соотечественники Вл. Соловьева («нѣкоторые изъ соотечественниковъ»), правильнѣе было бы сказать) считаютъ Соловьева наиболѣе оригинальнымъ философомъ въ Россіи и даже въ Европѣ за послѣднюю четверть XIX вѣка». Но почему во второй главѣ рѣчь идетъ о «Н. Я. Гротѣ и психо-идеализмѣ», въ третьей о «М. М. Троицкомъ и

эмпиризмъ», — а не наоборотъ, я не понимаю. Здѣсь было бы такъ удобно расположить мыслителей въ порядкѣ хронологіи, связавъ Троицкаго съ движеніемъ бо-хъ годовъ (въ одномъ изъ его проявленій, конечно), а на Гротѣ показавъ тотъ переломъ не только философской, но и общественной мысли въ Россіи, чуткимъ выраженіемъ котораго былъ Н. Я—чъ. Изложеніе философіи Вл. С. Соловьева сдѣлано г. Лурье преимущественно по статьѣ проф. Лопатина; за философскимъ же развитіемъ Н. Я. Грота онъ слѣдитъ по статьѣ проф. Соколова. Изъ неточностей или неясныхъ мѣстъ, встрѣтившихся мнѣ въ этихъ двухъ главахъ, укажу на фразу, которую выписываю буквально (стр. 9—10): «На Западѣ Соловьевъ сдѣлался бы философомъ-революціонеромъ; въ Россіи же онъ сталъ мистикомъ, потому что мистицизмъ и критицизмъ (т.-е. кантіанство) суть два главныхъ принципа его философіи». Совершенно непонимаю, что здѣсь хотѣлъ сказать авторъ.

Четвертая глава носитъ заголовокъ: «В. П. Преображенскій и скептицизмъ»; воззрѣнія В. Преображенскаго изложены по статьѣ проф. кн. С. Н. Трубецкого.

Пятая глава посвящена «исторіи философіи». Здѣсь авторъ говоритъ о работахъ кн. С. Н. Трубецкого и его брата Е. Н., г. Любославскаго, Грота, Умова и Лопатина (статьи о Декартѣ послѣднихъ трехъ), проф. Александра Введенскаго, г. Иванцова, проф. Герье (котораго авторъ считаетъ, повидимому, контистомъ, какъ можно заключить изъ слѣдующихъ словъ. «Auguste Comte a toujours des disciples parmi les philosophes russes. M. Guerier, le savant historien, fait ressortir son rôle dans la science historique... M. Loukianov... M. Vassiliev...»); всѣ эти ученые, писавшіе о Контѣ, попадаютъ такимъ образомъ въ правовѣрные позитивисты.)

Далѣе въ этомъ же отдѣлѣ г. Лурье говоритъ о М. М. Филипповѣ и его книгѣ «Философскія дѣйствительности», что не совсѣмъ удачно, такъ какъ книгу г. Филиппова врядъ ли можно отнести въ число работъ по исторіи философіи. Тутъ, между прочимъ, обнаруживается, что авторъ не вполне въ курсѣ того потока идей, который шелъ въ 90-хъ годахъ черезъ русскую журналистику. А именно, по поводу замѣчаній г. Филиппова, что «промышленный прогрессъ нашего столѣтія принесъ свои хорошіе плоды» и что «капитализмъ, вопреки самому себѣ, демократиченъ», авторъ горячо нападаетъ на «капитализмъ».

«Мы думаемъ, — говоритъ онъ, — что, напротивъ, капиталъ никогда не бываетъ демократичнымъ: онъ поглощаетъ и парализуетъ всѣ свободныя и демократическія силы, его тенденція всегда къ исключительности, къ абсолютизму, онъ порабощаетъ трудъ; капиталъ — лучшая опора деспотическихъ правительствъ». Очень возможно, что все это и такъ; только когда въ русской журналистикѣ говорили о прогрессивномъ и демократизирующемъ вліяніи капитализма, имѣли въ виду вовсе не это — не мертвый капиталъ рантье, а живой капиталъ *крупной промышленности* въ его сазидательной работѣ, не статику, а динамику капиталистическаго общества. Имѣли въ виду организацію бѣднѣющихъ народныхъ массъ въ стройные кадры промышленной арміи, сосредоточеніе этихъ массъ въ крупныхъ центрахъ культуры и сообщеніе имъ этой культуры, распространеніе въ нихъ образованія, неизбежное уже по техническимъ условіямъ ихъ фабрично-заводской работы, и т. д., — словомъ, имѣли въ виду превращеніе въ сознательныхъ гражданъ тѣхъ слоевъ народа, которые ранѣе жили совершенно элементарной жизнью... Возражаетъ авторъ и противъ другой, дѣйствительно противорѣчиво выраженной мысли г. Филиппова; а именно, послѣдній заявляетъ, что «говорить о промышленной эволюціи какъ о единственной основѣ соціальной реформы не значитъ проповѣдовать моральный индифферентизмъ...» «Первый этапъ всякаго обновленія, индивидуальнаго или общественнаго, возражаетъ на это г. Лурье, — въ *сознаніи* и *морали* — морали не условной, а *внутренней*. Напротивъ, капиталъ деморализуетъ, порождаетъ борьбу и ненависть...» Опять нѣкоторое недоразумѣніе: г. Лурье говоритъ о капиталѣ, а Филипповъ — о промышленномъ развитіи страны. И хотя г. Филипповъ заявляетъ, что это промышленное развитіе является *единственной* основой реформы, но рядомъ же онъ оговаривается, что такое утвержденіе не есть выраженіе моральнаго индифферентизма, т.-е. признаетъ моральную точку зрѣнія, моральный элементъ или какъ хотите назовите то, о чемъ идетъ рѣчь. Очевидно, что въ это словесное противорѣчіе г. Филипповъ былъ введенъ правильной мыслью, которую онъ только не договорилъ: промышленное развитіе страны есть единственный элементъ соціальной реформы, *котораго нѣкоторымъ странамъ не хватаетъ*, такъ какъ другой элементъ — нравственное сознаніе — имѣется въ болѣе или менѣе достаточной мѣрѣ. Словомъ,

нѣтъ еще *матеріальныхъ условій* для торжества нравственнаго сознанія. И, по мнѣнію г. Филиппова, эти условія могутъ быть даны только промышленнымъ развитіемъ страны: оно даетъ основу для превращенія въ широкій потокъ того, что сейчасъ составляетъ (или недавно составляло) лишь психологическій курьезъ, олицетворявшійся критически (и морально) мыслящими (и чувствовавшими) личностями. И съ точки зрѣнія, такъ сказать, механизма общественности довольно справедливо такое выдвиганіе на первый планъ того, что можно назвать техническими условіями (и необходимыми условіями) прогресса. Кромѣ того, не надо упускать изъ виду и той роли, какую сыграли «матеріальныя условія вчерашняго и всѣхъ предыдущихъ дней въ дѣлѣ созданія того, что является «моралью» дня настоящаго...

Конецъ главы объ «историкахъ философіи въ Россіи» посвященъ диссертациі г. Озе о «персонализмѣ Лотце», «исторіи мысли» г. Оболенскаго и очеркамъ проф. Гилярова «Предсмертныя мысли XIX вѣка во Франціи». Послѣднюю книгу авторъ совершенно неосновательно считаетъ «приблизительно выражающей мнѣніе русскихъ мыслителей о движеніи идей во Франціи». Защищая Францію отъ г. Гилярова, онъ впадаетъ опять въ плохую общественную философію, утверждая безъ оговорокъ, будто «все, что дѣлаетъ величіе цивилизацій, было создано всегда индивидуумами, а не соединеніями людей». Жаль, что авторъ не замѣтилъ, что работа индивидуумовъ всегда совершается *на почвѣ* работы людскихъ соединеній; что поэзія, искусство, наука и другіе высшіе плоды цивилизаціи (на которые авторъ, повидимому, сводитъ «все, что дѣлаетъ величіе» этихъ послѣднихъ, — хотя это далеко не такъ) развиваются не у патагонцевъ, бушменовъ или андаманцевъ, а у націй, ведущихъ торговлю, а слѣдовательно имѣющихъ либо корабли, либо верблюдовъ, либо хорошія дороги..., либо у націй промышленныхъ или земледѣльческихъ, съ болѣе или менѣе высокимъ общественнымъ и техническимъ раздѣленіемъ труда, либо у воинственныхъ кочевниковъ, также ведущихъ сложное хозяйство и по скотоводной, и по военной части. Греки, римляне, итальянцы, испанцы, голландцы, французы, англичане, евреи, нѣмцы, русскіе, — чтобы не заходить на востокъ, — развѣ у всѣхъ этихъ народовъ работа высшихъ индивидуальностей не опиралась, не шла въ ногу, не

выражала дѣятельности «людскихъ соединеній», имѣвшихъ у нихъ мѣсто?

Шестая глава посвящена эстетикѣ; въ ней мы находимъ по нѣскольку словъ о Н. Н. Страховѣ, А. И. Смирновѣ (его «Эстетика какъ наука»), Н. А. Иванцовѣ, П. Д. Боборыкинѣ; нѣсколько больше сказано о Л. Е. Оболенскомъ и Л. Н. Толстомъ («Объ искусствѣ»); кончается глава краткими замѣчаніями о русской живописи, скульптурѣ и музыкѣ.

Вторая часть книги трактуетъ о русской психологіи. Въ первой главѣ г. Лурье говоритъ о проф. Л. М. Лопатинѣ, кн. С. Н. Трубецкомъ, Н. И. Шишкинѣ, о русскихъ спиритахъ, о психологической лабораторіи при психіатрической клиникѣ московскаго университета. О послѣдней авторъ замѣчаетъ, что ея «собраніе инструментовъ и аппаратовъ... почти ничѣмъ не уступаетъ западнымъ лабораторіямъ; въ ней есть аппараты Вундта, Гиппа, Кэттеля и даже трубки Гейсслера...» Затѣмъ авторъ коротко передаетъ содержаніе нѣкоторыхъ изъ статей гг. Марина, Воробьева, Шаталова, Соколова, Бернштейна, Токарскаго (его лекціи «страхъ смерти»), Звѣрева, Астафьева, Балталона, Житецкаго.

Вторая глава этой части имѣетъ предметомъ русскую физиологическую психологію. Здѣсь мы находимъ двѣ страницы о Сѣченовѣ, простыя упоминанія именъ профессоровъ Кожевникова, Рота, Ковалевскаго (ошибкой при его фамиліи поставленъ инициалъ Владиміра И. Ковалевскаго, товарища министра финансовъ), Корсакова, Минора, Рассолимо, Корнилова, «работы которыхъ слишкомъ извѣстны», какъ замѣчаетъ авторъ, одну страницу о проф. Бехтеревѣ и двѣ съ половиной страницы о проф. Чижѣ (его этюды: Боль и Тургеневъ какъ психопатологъ). Три особые отдѣла посвящены работамъ проф. Оршанскаго, проф. Сикорскаго (объ алкоголикахъ) и покойнаго А. А. Токарскаго (по гипнотизму).

Третья глава—«Антропологія и психологія преступности»—особенно бѣдна въ отдѣлѣ антропологіи; весь этотъ отдѣлъ состоитъ изъ изложенія одной статьи г. Гильченко. Изъ психологовъ-криминалистовъ опять  $3\frac{1}{2}$  страницы объ Оршанскомъ, одна страница о г. Дрилѣ и по нѣскольку словъ о Таганцевѣ и Есиповѣ.

Четвертая глава—«Психологія русскаго народа». За отсутствіемъ въ Россіи серьезныхъ работъ по этой рубрикѣ, которую

автору для системы, очевидно, не хотѣлось выкинуть, онъ излагаетъ эту проф. Сикорскаго «Психологія славянъ». Здѣсь иностранный читатель найдетъ такой, напр., очеркъ «русской души»: «Самыя типичныя черты русскихъ—печаль, терпѣніе. Русскій народъ склоненъ къ меланхоліи; чувствительность и печальность—его характерныя черты...» и т. д. Жаль, что авторъ, не упомянувшій о многихъ дѣйствительно хорошихъ русскихъ работахъ, извлекъ на свѣтъ Божій эту, основанную на шаблонныхъ, популярныхъ наблюденіяхъ, отсутствіи научнаго метода, на поверхностной общественной философіи и на слабомъ знакомствѣ съ конкретнымъ содержаніемъ исторіи. Тѣмъ болѣе, что онъ самъ прибавляетъ, что «психологія русскаго народа ничего не объясняетъ; она игнорируетъ отгѣнки, расчленяетъ, не анализируя... сейчасъ ее невозможно написать, потому что характеръ русскаго народа еще не сформировался...» Устранимъ только послѣднее основаніе невозможности «русской психологіи»; она невозможна не потому, что характеръ нашего народа еще не сложился, а по другимъ, гораздо болѣе «внѣвременнымъ» причинамъ.

Переходимъ къ третьей части книги—къ русской социологіи. Здѣсь особенно сильно даетъ себя чувствовать отсутствіе у автора какой бы то ни было системы изложенія. Дѣйствительно, можно ли связать хоть какой-нибудь нитью слѣдующую цѣпь авторовъ: Карѣевъ, Лавровъ, Кропоткинъ, Герценъ, Бакунинъ, Максимъ Ковалевскій, де-Роберти, Михайловскій, Новиковъ, Черинъ, Залѣсскій, Побѣдоносцевъ? Простой хронологическій рядокъ былъ бы предпочтительнѣе этой путаницы, потому что при немъ все-таки выдвигалась бы смѣна общественныхъ теченій. Почему первымъ стоитъ Карѣевъ? Тутъ врядъ ли есть даже то основаніе, какое было относительно Вл. С. Соловьева: никто не считаетъ проф. Карѣева самымъ оригинальнымъ и крупнымъ изъ русскихъ социологовъ. Совершенно непонятно, какъ можно при выше приведенномъ подборѣ мыслителей начать съ кого бы то ни было другого, кромѣ Герцена. Наконецъ, немислимо, говоря о современной русской психологіи, не сдѣлать отправной точкой великій расколъ западниковъ и славянофиловъ. Если западничество уже довольно давно растворилось въ другихъ, болѣе широкихъ общественныхъ теченіяхъ, то славянофильскій флагъ, хотя и перекрашенный въ другой цвѣтъ, выкидывается

отъ времени до времени то тѣми, то другими изъ націоналистовъ, которые сами себя относятъ къ наслѣдникамъ и эпигонамъ этой школы. У всѣхъ насъ еще въ памяти споры Вл. С. Соловьева съ тѣми, кто влекъ за своей торжествующей колесницей трупъ бѣднаго Гектора-славянофильства. Недостатокъ систематичности вскрываетъ одну изъ главныхъ слабыхъ сторонъ книги—слабое знакомство автора съ исторіей внутренняго развитія Россіи, неясность его общественно-философскихъ точекъ зрѣнія.

Въ небольшомъ введеніи въ первой главѣ авторъ пробуетъ измѣрить прогрессъ социологіи со смерти Конта количествомъ социологическихъ работъ, заглавія которыхъ приведены проф. Карѣвымъ въ его «Введеніе въ изученіе социологіи...» Тамъ оказывается 880 работъ; а такъ какъ изъ нихъ 260 русскихъ, то значитъ и русская социологія существуетъ! Тѣмъ не менѣе, специалистовъ-социологовъ въ Россіи почти нѣтъ,—«кромѣ проф. Чупрова..., занимающагося только съ исторической точки зрѣнія», и русскую социологію надо искать у публицистовъ, романистовъ и особенно у критиковъ. «Гольцевъ, Михайловскій, Оболенскій, Слонимскій, Шелгуновъ прежде всего публицисты... Чернышевскій—романистъ (?!)...; Бѣлинскій, Добролюбовъ, Писаревъ—не простые эстетика, а мыслители, социологи... Социологическія теоріи можно найти также въ сатирическихъ произведеніяхъ Крылова, Грибоѣдова, Гоголя, Островскаго и многихъ другихъ (!!). Ни одно сколько-нибудь важное явленіе общественной жизни не ускользаетъ отъ могучаго пера Салтыкова, который считается сатирикомъ, но прежде всего мыслитель и социологъ; но чтобы социологическія теоріи были у Крылова или Грибоѣдова...

По мнѣнію автора, «русской цивилизаціи едва двѣсти лѣтъ» (стр. 160); такъ можно было говорить лѣтъ 50 назадъ, но въ наши дни вычеркивать до-петровскую культуру изъ исторіи Россіи значитъ невѣрно употреблять термины. Въ Россіи и до Петра была цивилизація, не вполне похожая на западную, однако и не совершенно отъ нея отличная. Не останавливаясь на изложеніи г. Лурье возрѣній перечисленныхъ выше писателей, мы должны выразить удивленіе тому, что въ серьезную компанію попалъ поверхностный г. Новиковъ, «органическая» социологія котораго часто имѣетъ характеръ не научный, а буржуазно-классовый.

Въ главѣ о Побѣдоносцевѣ авторъ имѣеть въ виду «Московский сборникъ», но не указываетъ тѣхъ заимствованій (правда, не оговоренныхъ составителемъ сборника) у иностранныхъ авторовъ, изъ которыхъ возникла эта книга.

Въ «заключеніи» авторъ настаиваетъ на «соціально-моральномъ» характерѣ русской философіи и высказываетъ Россіи пожеланіе отказаться отъ всякой исключительности и «войти сердцемъ и душой въ общую міровую жизнь, направивъ всѣ силы на то, чтобы, въ согласіи съ другими народами, осуществить полное единство человѣческаго рода».

Я уже говорилъ о нѣкоторыхъ недостаткахъ книги; долженъ сказать еще объ одномъ: она далеко не исчерпываетъ предмета, и выборъ матеріала въ ней отчасти случайный (что и понятно, разъ она частью составила изъ рецензій въ *Revue Philosophique*). Это не обзоръ современной русской философіи въ ея цѣломъ, какъ предполагается заглавіемъ книги, а только часть его; это—резюме того, что случилось прочесть автору для другихъ работъ. Поэтому такая неравномѣрность: десятки строкъ и даже цѣлыя страницы удѣлены мелкимъ журнальнымъ статьямъ на спеціальныя темы, и нѣтъ ни слова о многихъ крупныхъ вещахъ. Такъ, А. И. Смирновъ фигурируетъ только какъ авторъ «Эстетики»,—его двѣ диссертациі («Философія Беркли» и «Англійская этика въ XVII столѣтіи») даже не упомянуты въ главѣ объ исторіи философіи, хотя это лучшія русскія работы въ этой области. Проф. Лопатинъ фигурируетъ только какъ авторъ статьи о философіи Декарта и психологическихъ этюдовъ; но читатель можетъ не подозрѣвать опять-таки о двухъ диссертацияхъ того же автора. Проф. Александръ И. Введенскій извѣстенъ г. Лурье только какъ авторъ статьи объ атеизмѣ Спинозы; проф. Ланге вовсе не упомянуть (какъ и проф. Каринскій и другіе)—быть можетъ, какъ разъ потому, что докторскую диссертацию г. Ланге рецензировало въ *Revue Philosophique*, сколько помню, другое лицо.

Г. Лурье, такъ сказать, выхватываетъ матеріалъ то тамъ, то здѣсь, вовсе не стараясь его исчерпать и (за невозможностью его изложить весь) преподнести его читателю въ резюмированномъ видѣ—въ связи съ общей культурной исторіей Россіи. Только совершенно не заботясь объ этомъ, г. Лурье и можетъ ставить русскихъ соціологовъ въ такомъ живописномъ, можетъ



быть, но все же безпорядкѣ: Лаврова послѣ Карѣева, Герцена— послѣ этихъ двоихъ и Кропоткина, Чичерина послѣ Новикова, выхватывать неизвѣстно почему изъ юристовъ одного Залѣскаго, когда нѣтъ ни Кавелина (который, кстати сказать, писалъ и по психологіи и по этикѣ и, конечно, не менѣе, положимъ, Бакунина принадлежитъ къ «современной» русской философіи), ни Рѣдкина (опять съ его огромной, семитомной Исторіей философіи права), ни многихъ другихъ. Опущеніе Рѣдкина въ отдѣлѣ философіи прямо поразительно, такъ какъ его «Исторія» есть въ сущности исторія философіи вообще—и по объему крупнѣйшій русскій трудъ въ этой области.

Таковы пробѣлы книги... Тѣмъ не менѣе, именно потому отчасти, что она не страдаетъ обиліемъ матеріала, она легко читается и сослужить нѣкоторую службу въ дѣлѣ ознакомленія иностранной публики съ русской научной и философской мыслью.

**Вл. Ивановскій.**

### Новыя книги и брошюры, полученныя въ редакціи.

**А. Бѣляевъ.** Что есть истина. Очеркъ. Уральскъ, 1902. Ст. 15.

**Виндельбандъ.** Исторія древней философіи съ приложеніемъ исторіи философіи Среднихъ вѣковъ и эпохи Возрожденія. Переводъ подъ ред. проф. А. И. Введенскаго. Спб., 1902. Ц. 2 р. Ст. XVI + 404.

**Его же.** Исторія новой философіи въ ея связи съ общей культурой и отдѣльными науками. Переводъ со второго нѣм. изд. подъ редакц. А. И. Введенскаго. Т. I. Отъ Возрожденія до Канта. Спб., 1902. Ц. безъ II-го т. 3 р., съ билетомъ на полученіе II т.— 4 р. Ст. XII + 464.

Библіотека для самообразованія XXII.

**М. А. Ганчъ.** Краткое руководство по стереохиміи. Перев. З. В. Кикиной, подъ редакц. проф. М. И. Коновалова. XXIV + 246. Ц. 1 р. Москва, 1902.

**Н. Lagrèsille.** Le fonctionisme universel. Essai de synthèse philosophique. Monde sensible. Paris, 1902. P. 580.

**Опытъ изслѣдованія высшихъ душевныхъ способностей дѣтей школьнаго возраста.** Докладъ Н. Н. Володкевича, директора женскаго коммерческаго училища Володкевичъ въ Кіевѣ.

**Г. Пекаторось.** Современныя настроенія. (Диалоги). Одесса, 1902. Ст. 42. Ц. 35 к.

**И. Р. Рабиновичъ и сїонизмъ.** Спб., 1902. Ст. 14. Ц. 15 к.

**Boris Sidis.** Psychopathological researches studies in mental disso-  
ciation with text figures and ten plates. New York. 1902. P. XXII +  
+ 329. Plate X.

**Пр. И. Сикорскій.** О книгѣ В. Вересаева «Записки врача». (Что  
даеть эта книга наукѣ, литературѣ и жизни.) Кіевъ, 1902.  
Ст. 32. Ц. 40 к. *Сборъ отъ продажи поступитъ въ пользу Кіевского  
Общества покровительства лицамъ, отбывшимъ наказаніе и дѣтямъ  
безпріютнымъ.*

**Frank Thilly.** The world-view of a scientist: Ernst Haeckel's Phi-  
losophy. Missouri. P. 18.

**Уставъ Вятскаго Общества** взаимнаго вспоможенія лицъ частнаго  
служебнаго труда. Вятка, 1902. Ст. 26.

**Max. Foth.** Das Drama in seinem Gegensatz fur Dichtkunst.  
Лейпцигъ, 1902. Ст. 170.

**Prof. Th. Ziehen.** Отношеніе мозга къ душевной дѣятельности.  
Перев. съ нѣм. Спб., 1902. Ст. 58. Ц. 40 к.

**И. О. Ярновскій.** Плотность свѣтового эѳира и оказываемое имъ  
сопротивленіе движенію. Брянскъ, 1901. Ст. 17. Ц. 25 к.

## Обзоръ журналовъ.

---

**The Monist.** Vol. XII. № 1. (October 1901).

**G. Sergi.** Some ideas concerning biological heredity.

Теоріи Гальтона и Вейсмана относительно наслѣдственности растительныхъ и животныхъ формъ не только не объясняютъ, по мнѣнію Серджи, факта наслѣдственности, но и безъ нужды усложняютъ его; эти теоріи воскрешаютъ собою оккультизмъ, такъ какъ прибѣгаютъ къ *qualitates occultae*, подобно виталистамъ и спиритуалистамъ. Для истолкованія наслѣдственности, какъ общаго феномена, достаточно двухъ факторовъ: 1) факта «устойчивости природы», въ силу котораго всякая система продолжаетъ существовать такъ, какъ она существуетъ, если 2) не скажется дѣйствіе силъ, преодолевающихъ сопротивление данной системы и т. о. варьирующихъ ее, при чемъ на варіированной системѣ, если она сохранилась, снова сказывается «*natural persistence*».

**R. M. Wenley.** Philosophy of Religion and the Endowment of natural theology.

Характеризовавъ ту трансформацию, которую должна была испытать натуральная теологія при смѣнѣ рационалистически-механическаго міровоззрѣнія XVIII в. органическимъ міропониманіемъ XIX, авторъ знакомитъ читателей съ воззрѣніями одного изъ самыхъ крупныхъ поборниковъ натуральной теологіи, Адама Gifford'a (1820—1887).

**Lombroso.** The determining of genius.

Статья ставитъ своей задачей выяснить, чѣмъ опредѣляется специальная вариация геніальности, какой факторъ дѣлаетъ изъ геніальной натуры геніальнаго художника, математика, историка

и т. п.? Признавая недостаточнымъ для объясненія этого факторы наслѣдственности и среды, и опираясь на біографическій матеріалъ выдающихся ученыхъ и художниковъ, Ломброзо признаетъ этимъ опредѣляющимъ факторомъ *сильное чувственное впечатлѣніе*, полученное въ періодъ пробужденія половой зрѣлости.

**L. Boltzmann.** On the necessity of atomic theories in physics.

Въ этой статьѣ Б. разсматриваетъ такъ называемое имъ «физико-математико-феноменологическое» направленіе въ современной философіи физики, которое, стараясь представлять факты данной области посредствомъ дифференціальныхъ уравненій, претендуетъ замѣнить конструкціи на почвѣ атомистической гипотезы. Такъ какъ заслуги атомизма передъ наукой стоятъ внѣ сомнѣнія, то является вопросъ: 1) не представляетъ ли атомистическая теорія положительныхъ преимуществъ передъ выступившей въ послѣднее время феноменологіей? 2) Можно ли ожидать, что изъ феноменологіи разовьется въ ближайшемъ будущемъ теорія, которая обладала бы тѣми же преимуществами, что и атомистическая теорія? 3) Не абсорбируется ли въ концѣ-концовъ феноменологія атомизмомъ и 4) не будетъ ли положительнымъ ущербомъ для науки, если господствовавшія до сихъ поръ воззрѣнія атомизма не будутъ обрабатываемы съ такимъ же усердіемъ, какъ феноменологическія. На всѣ эти вопросы Б. даетъ отвѣтъ въ пользу атомизма.

**Editor** (Carus). Kants significance in the history of Philosophy.

Популярное изложеніе основныхъ пунктовъ кантовской философіи. Въ ближайшемъ № *Monist'a* авторъ обѣщаетъ дать критическій анализъ философіи Канта.

**Archiv für systematische Philosophie.** 1902. VIII B. Heft 1.

**F. Tönnies.** Zur Theorie der Geschichte.

Статья полемическаго характера, направленная противъ исторіософскихъ воззрѣній Рикерта. Авторъ соглашается съ (отрицательной) оцѣнкой взглядовъ Рикерта, данной Бартомъ въ его «*Philosophie der Geschichte als Soziologie*» и видитъ въ работахъ Рикерта «отраженіе извѣстнаго направленія германской академической философіи» (Дройзенъ, Виндельбандъ), которое скорѣе вредитъ, чѣмъ содѣйствуетъ расширенію и углубленію нашего историческаго знанія.

**A. Grotenfelt.** Ueber Wertschätzung in der Geschichtsbehandlung.

Возможна ли абсолютно-объективная конструкція исторіи?

Авторъ думаетъ, что нѣтъ. Какъ бы ни стремился историкъ къ объективности, онъ *неизбѣжно* сознательно или бессознательно вноситъ въ обработку эмпирическаго историческаго матеріала *свою* идею о цѣли историческаго процесса и сообразно этой идеѣ выбираетъ изъ общей ткани исторически-совершавшагося тѣ, а не другія нити этой ткани, видя именно въ нихъ подлинное содержаніе исторіи. Даже у Ранке, который считается классическимъ образцомъ исторической объективности, предъявляемый имъ къ историку постулатъ «*Sein selbst auszulöschen*» остается лишь постулатомъ: и у него сказывается въ концѣ концовъ вліяніе предносящагося историческаго идеала (ростъ западно-европейской культуры).

Признавая такимъ образомъ неизбѣжнымъ вліяніе субъективныхъ идеаловъ историка на историческую реконструкцію, авторъ видитъ гармонію приближенія къ возможной объективности въ сознательной формулировкѣ руководящихъ принциповъ, въ корректированіи субъективныхъ идеальныхъ масштабовъ со стороны изучаемой исторической дѣйствительности и въ возможной полнотѣ историческаго идеала, въ смыслѣ, напр., признанія цѣлью историческаго процесса всестороннее гармоническое развитіе всѣхъ физическихъ и духовныхъ силъ человѣка.

#### **E. Petri.** Ueber die Möglichkeit der sympathischen Gefühle.

Опредѣляя симпатическія чувства, какъ чувства удовольствія или неудовольствія (положительныя и отрицательныя симпатическія чувства), вызываемыя въ насъ объектами *не ради насъ, а ради ихъ самихъ* (Gefallen oder Missfallen an Gegenständen um ihrer selbst willen), авторъ ставитъ вопросъ о ихъ возможности. Не удовлетворяясь объясненіемъ ни ассоціаціонной теоріи, ни теоріи переноса (Гёфдингъ), ни, наконецъ, онтологической теоріи Зибберна (въ симпатическомъ влеченіи проявляется универсальное въ индивидуумѣ), авторъ пытается сблизить симпатическія чувства съ эстетическими, рассматривая тѣ и другія какъ два вида «Totalitätsgefühls»: «Я» есть единство въ многообразіи и единство многообразія (Einheit in und von Mannigfaltigem); при этомъ или «Я» какъ единство въ многообразіи опредѣляетъ это многообразіе (Я какъ практически дѣятельное), или какъ единство многообразнаго опредѣляется имъ (Я какъ теоретически дѣятельное), или, наконецъ, какъ единство въ многообразіи и многообразія стоитъ къ нему «въ тотальномъ отношеніи» (Я какъ эстети-

чески-дѣятельное); такъ какъ чувство охватываетъ и оцѣниваетъ всѣ отношенія Я, то чувство, соответствующее послѣднему отношенію, и даетъ два выше указанныхъ вида «чувства тотальности». Что касается до различенія собственно симпатическаго чувства отъ эстетическаго, то разсмотрѣніе этого вопроса авторъ откладываетъ до слѣдующей статьи.

**J. v. d. Heyden-Zielewicz.** Der intellektuelle Ordnungssinn und seine erkenntnispsychologische Bedeutung.

Авторъ ставитъ своей задачей показать, какъ чувство порядка, возникая на почвѣ чувственнаго воспріятія, проявляется затѣмъ въ формѣ чувства интеллектуальнаго порядка въ области нашихъ умственныхъ построеній. Авторъ отмѣчаетъ двѣ главныя тенденціи чувства порядка: *олистическую* (отъ ὅλος), въ силу которой мы стремимся къ полнотѣ и цѣлостности нашего познания, и *олистическую* (отъ ὀλίγος), въ силу которой мы стремимся къ раздѣленію и упрощенію, и показываетъ, какъ эти тенденціи сказываются на продуктахъ нашей познавательной дѣятельности.

Обычный Jahresbericht этого №, подписанный G. Bosanquet'омъ, посвященъ обзору англійскихъ работъ по систематической философіи за 1900 годъ.

**А. Б.**

## ПОЛЕМИКА.

### Къ вопросу о новѣйшихъ философскихъ теченіяхъ.

(Отвѣтъ Н. Бердяеву.)

Полемическая замѣтка г. Бердяева о моей книгѣ «Познаніе съ исторической точки зрѣнія», помѣщенная въ октябрьской книжкѣ «Вопросовъ философіи и психологіи» за 1902 г., произвела на меня крайне двойственное впечатлѣніе. Съ одной стороны мнѣ было пріятно встрѣтить такое страстное, хотя бы и рѣзко отрицательное отношеніе къ защищаемымъ мною идеямъ, какое ярко выступаетъ въ этой замѣткѣ; съ другой стороны — у меня возникли нѣкоторыя опасенія, которыя и заставляютъ меня взяться за перо. Всѣмъ извѣстно, какъ часто не имѣющей досуга читатель принужденъ по журнальнымъ рецензіямъ, по критическимъ или полемическимъ замѣткамъ составлять себѣ понятіе о томъ или иномъ литературномъ произведеніи, даже о цѣломъ теченіи, почему-либо недостаточно представленномъ въ національной литературѣ. Съ этой точки зрѣнія замѣтка г. Бердяева показалась мнѣ способной поселить въ читателѣ крупныя недоразумѣнія не только по отношенію къ моей книгѣ, но, что гораздо важнѣе, по отношенію къ цѣлымъ научно-философскимъ теченіямъ, при томъ наиболѣе, по моему мнѣнію, жизненнымъ, наиболѣе заслуживающимъ широкаго распространенія и добросовѣстной оцѣнки. Я имѣю въ виду главнымъ образомъ эмпириокритицизмъ и энергетику, но, какъ увидитъ читатель, не только эти теченія.

Начну съ эмпириокритицизма. Какъ изображаетъ его г. Бердяевъ?

Вопросы Философіи, кн. 65.

10

«Мы должны вѣрить г. Богданову, что онъ читалъ Авенариуса, но онъ не понялъ того, что Авенариусъ въ «Критикѣ чистаго опыта» пытается дать общую теорію познанія; онъ вообразилъ себѣ, что Авенариусъ строитъ біологическую теорію, что «систему С» нужно буквально понимать, какъ центральный нервный аппаратъ, что «питаніе» и «работа» — чисто біологическія понятія, и направляетъ—не противъ Авенариуса, а въ безвоздушное пространство нѣкоторыя элементарныя біологическія соображенія. Авенариусъ былъ все-таки философъ, а не естествоиспытатель; его занимала гносеологическая проблема отношенія мышленія къ бытію, и въ свою оригинальную терминологию онъ вкладывалъ не матеріально-біологическій, а формально-логическій смыслъ» (стр. 841).

Итакъ, дѣло ясное: ординарный гносеологъ Рихардъ Авенариусъ, выполняя естественное назначеніе ординарнаго нѣмецкаго философа, написалъ ординарную гносеологию; невѣжественный диллетантъ Богдановъ не понялъ ея и принялъ за біологическую теорію опыта и познанія (а можетъ быть даже просто не читалъ); компетентный специалистъ г. Бердяевъ принужденъ возстановить истину, и дать урокъ невѣжественному диллетанту... А что если... все это не такъ? Что если возможно *текстуально* показать, что самъ г. Бердяевъ не достаточно знакомъ съ главными работами Авенариуса?

Обратимся къ свидѣтельству самого Авенариуса:

«Kritik der reinen Erfahrung», I B., S. 35—36. «Dieses nervöse Theilsystem, welches die von der Peripherie ausgehenden Aenderungen in sich sammelt und die an die Peripherie abzugebenden Änderungen vertheilt, schien mir, von dem umfassenden System von Centralorganen noch begrifflich zu unterscheiden für unsern Zweck dienlich; während ich seine nähere anatomische und physiologische Bestimmung—als nicht so gesichert wie seine Annahme überhaupt—dahingestellt sein lasse und, weil unsern Zielen abgelegen, ohne Schaden dahingestellt sein lassen kann. Das angenommene Theilsystem selbst bezeichne ich einfach, als das *System C*.

Es ergibt mithin die Zerlegung des Nervensystems für unsern Zweck:

A) das System C.

B) das übrige Nervensystem».

Перевожу по возможности дословно:

«Для нашей цѣли мнѣ казалось полезнымъ познавательнo от-



граничить эту частичную систему нервного аппарата, въ которой объединяются измѣненія, исходящія изъ периферіи, и распределяются измѣненія, передающіяся периферіи отъ всей системы центральныхъ органовъ. Ближайшаго анатомическаго и фізіологическаго опредѣленія этой частичной системы я не даю, такъ какъ подобное опредѣленіе было бы не настолько достовѣрнымъ, какъ вообще ея признаніе, и такъ какъ, съ точки зрѣнія нашихъ цѣлей, безъ этого опредѣленія легко можно обойтись. Самую эту систему я обозначаю для простоты какъ *систему С*.

Слѣдовательно, для нашей цѣли нервная система разграничивается такъ:

А) Система С.

В) Остальная нервная система».

Это «формально-логическія» категоріи, и если Авенаріусъ считаетъ нужнымъ опредѣлить ихъ «анатомически и фізіологически», то виной тому только его «оригинальная терминологія» Эта «оригинальность» доходитъ у Авенаріуса до того, что «формально-логическую» категорію, систему С, на стр. 37 онъ изображаетъ, какъ состоящую изъ «множества форменныхъ элементовъ—*клетокъ*» («Vielheit von Formelementen—*Zellen*»).

«Питаніе» и «работа» системы С имѣетъ тоже «формально-логическій смыслъ», а отнюдь не біологическій, или энергетическій. Именно это хочетъ сказать Авенаріусъ, когда въ другой своей работѣ «*Der menschliche Weltbegriff*», онъ указываетъ, что «зависимость между R (средою) и системой С», зависимость, которая выражается именно въ этихъ процессахъ, есть «частный случай закона сохраненія энергіи» («... Die Abhängigkeit zwischen R und dem System C... ist zugleich... ein Specialfalle des Gesetzes der Erhaltung der Energie...», S. 18, passim).

Такъ обстоитъ дѣло съ Авенаріусомъ. Отнюдь не изъ однихъ полемическихъ соображеній считаю я особенно важнымъ установить тотъ фактъ, что г. Бердяевъ *не достаточно знакомъ* съ Авенаріусомъ, относительно котораго поучаетъ. Но я просто опасаюсь, что кто-нибудь изъ неопытныхъ читателей повѣритъ Г. Бердяеву, что Авенаріусъ написалъ только самую обычную гносеологию и изъ-за этого не станетъ читать его. А это было бы очень грустно. Эмпириокритицизмъ—великое, жизненное философское теченіе, и его слѣдуетъ изучать, даже несмотря на «терминологию» Авенаріуса.

Перехожу къ замѣчаніямъ г. Бердяева въ области энергетики.

«Кстати замѣтимъ, что научный энергетизмъ стремится изгнать матеріализмъ даже изъ ученія о физическомъ мірѣ; онъ ближе къ спиритуалистической монадологіи, и можетъ быть только на-руку идеалистическому міропониманію, столь непріятному г. Богданову» (стр. 847). Что энергетическая точка зрѣнія враждебна матеріалистической метафизикѣ, это, вслѣдъ за Оствальдомъ, я признавалъ и излагалъ уже 5 лѣтъ тому назадъ <sup>1)</sup>. Но что она близка къ спиритуалистической метафизикѣ и «наруку» ей, это, безусловно, открытіе г. Бердяева. Обратимся къ официальному вождю «энергетиковъ», упомянутому Вильгельму Оствальду.

«Вслѣдствіе этого (жизненной эквивалентности сознанія и рефлексовъ АБ.), я предлагаю вамъ разсматривать сознаніе, какъ свойство особаго рода нервной энергіи, именно такой, которая дѣйствуетъ въ центральномъ нервномъ аппаратѣ» («Натуръ-философія», русск. перев. подъ ред. Филиппова, стр. 289 <sup>2)</sup>).

Это—спиритуализмъ?

На стр. 293 Оствальдъ говоритъ:

«... я отказался совершенно отъ пользованія всякими гипотезами... Гипотезами были выше названы такія допущенія, которыя выходятъ за предѣлы доказуемаго фактическаго содержанія описываемаго явленія... (за предѣлы того), чего правильность можетъ быть провѣрена опытнымъ путемъ» (примѣч., *passim*).

Это—«наруку» метафизикѣ?

Гдѣ же нашелъ г. Бердяевъ данныя для своего утвержденія?

«Г. Богдановъ какъ бы стыдится назвать себя матеріалистомъ, но въ сущности проникнуть духомъ этой отжившей метафизической концепціи» (стр. 847). Такъ понялъ г. Бердяевъ идею всеобщаго энергетическаго метода, и это послѣ того, какъ я

<sup>1)</sup> «Основные элементы историч. взгляда на природу», стр. 37—41.

<sup>2)</sup> Книгу эту, которая на нѣмецкомъ языкѣ вышла въ концѣ 1901 г., а на русскій переведена въ 1902, я очень рекомендую вниманію читателя. Во многихъ частностяхъ я не согласенъ съ ея авторомъ, но ея основныя тенденціи какъ нельзя болѣе жизненны и симпатичны. Это—безусловное отрицаніе всякой метафизики, стремленіе къ монизму метода, и неуклонное мужество мысли, не желающей и не признающей никакихъ «конечныхъ логическихъ станцій», которыми такъ дорожатъ г.г. метафизики (стр. 843 въ ст. г. Бердяева). Необходимостью этихъ «конечныхъ станцій» г. Бердяевъ опровергаетъ мою критику абсолютнаго апіоризма. Что тутъ дѣлать? Констатировать статическую форму мышленія.

тщательно и при томъ два раза выяснялъ, что самое понятіе энергіи есть чистая методологическая абстракція, и выражаетъ идею «измѣримости и соизмѣримости всѣхъ явленій» въ ихъ превращеніяхъ, «отвлеченіе отъ различныхъ способовъ воспріятія» и т. д. (стр. 11). Написано вполне ясно: энергетическій методъ изслѣдованія; а г. Бердяевъ читаетъ: матеріалистическая метафизика.

Такое непониманіе еще было бы простительно, если бы методическая точка зрѣнія на энергію представляла изъ себя что-нибудь новое. Но вѣдь этого нѣтъ. Даже если взять русскую литературу,—въ томъ самомъ журналѣ, въ которомъ г. Бердяевъ помѣщаетъ свою «критику», года полтора тому назадъ была превосходная статья г. Шукарева, въ которой вполне ясно излагается методологическое пониманіе энергіи (авторъ статьи называетъ его «номиналистическимъ»). А о томъ, что еще Махъ много лѣтъ тому назадъ въ своихъ работахъ по механикѣ и физикѣ тщательно устранялъ всякій метафизическій элементъ изъ этого понятія и путемъ критики довелъ до чистоты математической формулы — и говорить нечего. Но г. Бердяеву, который такъ презрительно говоритъ объ «естественно-научныхъ увлеченіяхъ», все это неизвѣстно.

Такъ обстоитъ дѣло съ энергетикой. И опять-таки, устанавливая незнакомство съ нею г. Бердяева, мы имѣемъ въ виду, главнымъ образомъ, не чисто-полемическія цѣли, а возможность того, что неопытный читатель, повѣривъ ему, составитъ себѣ ложное представленіе объ энергетикѣ вообще, и будетъ бесполезно путаться въ несуществующихъ противорѣчіяхъ.

Составивши свою «спиритуалистическую» энергетику, г. Бердяевъ съ большимъ негодованіемъ относится къ попыткамъ на основѣ дѣйствительной энергетики установить научный монизмъ, единство научныхъ методовъ. Вотъ какъ говоритъ онъ объ этомъ вопросѣ:

«Вопреки «энергетическимъ» мечтамъ г. Богданова существуютъ только отдѣльныя науки, имѣющія свой объектъ и методы и отыскивающія законы данной группы явленій; въ наукѣ господствуетъ не монизмъ, а плюрализмъ. Строгая научность достигается лишь путемъ установленія границъ всякаго позитивнаго пониманія. Построеніе міропониманія на почвѣ чисто «научнаго» синтеза, созданіе единой науки о мірѣ, есть невозможная и вредная утопія,

поощряющая попытки, которыя не имѣютъ ни научнаго, ни философскаго значенія» (стр. 848).

Трудно согласиться съ тѣмъ консервативнымъ направленіемъ, которое выражается въ этой тирадѣ. Наука въ данный моментъ не обладаетъ монизмомъ, она плюралистична; поэтому не слѣдуетъ стремиться къ внесенію монизма въ ея систему, это «вредная» утопія. Самое важное установить «границы» для всякаго позитивнаго пониманія, а чтобы мысль познающаго не посмѣла перейти эти границы, надо предписать «строгой научности» охранять ихъ какъ можно суровѣе.— Но врядъ ли «строгая научность» окажетъ г. Бердяеву такую любезную услугу.

Если бы почтенный оппонентъ былъ знакомъ съ исторіей науки (а такое знакомство есть условіе «строгой научности»), то ему было бы извѣстно, между прочимъ, слѣдующее. Двѣсти-триста лѣтъ тому назадъ «границы» между науками были несравненно рѣзче, ихъ методы были такъ различны, объединяющихъ звеньевъ такъ мало, что самъ г. Бердяевъ не могъ бы пожелать ничего лучшаго. Механика была сама по себѣ, термодинамика сама по себѣ, оптика тоже, химія тоже, біологія тоже, и т. д. И вотъ, шагъ за шагомъ создаются широкія и сильныя обобщенія, выходящія за предѣлы частныхъ наукъ и объединяющія ихъ въ болѣе обширныя группы. Математическій методъ начинаетъ широко примѣняться во всѣхъ областяхъ физики, и самыя эти области, являвшіяся прежде отдѣльными науками, все болѣе сближаются между собою; химія начинаетъ пользоваться методами физики, въ физиологію проникають физико-химическіе методы и т. д. Наконецъ, лѣтъ 70 тому назадъ офицеръ Карно, врачъ Майеръ, заводчикъ Джауль и другіе выполняютъ «вредное» и «утопическое» дѣло, а именно создаютъ законъ, объединяющій всѣ науки о физическомъ мірѣ, законъ, простирающій свое господство и на физику, и на химію, и на физиологію, а многіе полагають, что и гораздо дальше. И понадобилось пѣть лѣтъ 70 лѣтъ для того, чтобы нашелся смѣлый человѣкъ, который остановилъ эту монистическую тенденцію науки и геройски заявилъ, что все это — вздоръ, что наука плюралистична, что объединеніе наукъ—«вредная утопія, поощряющая попытки» и т. д.

Въ монистическомъ законѣ сохраненія энергіи «погашаются всѣ различія», кромѣ количественныхъ, потому что законъ этотъ означаетъ *отвлеченіе отъ качественныхъ различій*. А г. Бердяевъ

обвиняетъ въ этомъ «погашеніи»... меня. «Для него нѣтъ въ мірѣ качествъ, — восклицаетъ г. Бердяевъ, — живыя, яркія краски не привлекаютъ его взоровъ; онъ, повидимому, считаетъ себя обладателемъ міровой формулы гипотетическаго «ума» Лапласа» (стр. 845). Но я напому г. Бердяеву, что абстрактный міръ отношеній отказывается отъ красокъ, онъ отдаетъ ихъ всецѣло своему близнецу—эстетическому міру; онъ холоденъ и суровъ въ своихъ отвлеченіяхъ; онъ все анализируетъ и все объединяетъ, но не раскрашиваетъ своихъ картинъ, потому что знаетъ свои права и не посягаетъ на право искусства. Пусть г. Бердяевъ спроситъ у Канта, котораго онъ правильно или неправильно считаетъ своимъ учителемъ,—что получится, если отъ высшихъ абстракцій познанія требовать яркихъ красокъ, а также «публицистики», въ отсутствіи которой онъ меня упрекаетъ. Кантъ объяснитъ ему, что это будетъ противоестественный гибридъ, чуждый и строгости познанія, и гармоніи искусства.

Въ гносеологіи г. Бердяевъ сторонникъ абсолютнаго априоризма, исключаящаго генетическую или историческую точку зрѣнія, но отношеніе той и другой ему неясно, и поэтому онъ опровергаетъ послѣднюю чрезвычайно упрощеннымъ способомъ:

«Гносеологическая точка зрѣнія дѣйствительно противоположна генетической, но именно потому не исключаетъ ея; эти точки зрѣнія вращаются въ различныхъ плоскостяхъ, и въ предѣлахъ науки и эмпирической дѣйствительности, съ которой наука имѣетъ дѣло, не встрѣчаются... Гносеологія изслѣдуетъ вопросъ о составѣ и цѣнности познанія, объ общеобязательности его основъ; гносеологическіе споры ведутся по вопросу объ отношеніи мышленія къ бытію... историческое направленіе въ теоріи познанія не то, что невѣрно, а просто невозможно, такъ какъ не даетъ отвѣта на гносеологическій вопросъ о *цѣнности* познанія и его отношеніи къ бытію» (стр. 840, *passim*).

Однако, откуда взялъ г. Бердяевъ, что генетической точкѣ зрѣнія чужды «вопросъ о составѣ и цѣнности познанія»? Генетической точкѣ зрѣнія свойственно полагать, что формы познанія суть формы жизни, формы приспособленія, и потому какъ ихъ «составъ», такъ и ихъ «цѣнность», т.-е. ихъ строеніе и ихъ реальное жизненное значеніе можно съ достовѣрностью установить только тогда, когда выясненъ ихъ генезисъ и пути ихъ развитія; иные же способы рѣшенія вопроса недостаточны и нена-

дежны, потому что исходятъ изъ неполныхъ данныхъ. То же относится и къ вопросу о связи «мышленія» и «бытія»; его критическое рѣшеніе возможно только въ томъ случаѣ, если мы изслѣдуемъ генезисъ мышленія. Генетическая точка зрѣнія вовсе не отказывается отъ рѣшенія «гносеологическихъ вопросовъ», — она только хочетъ дать болѣе широкій и прочный базисъ для этого рѣшенія; она *включаетъ* гносеологическую точку зрѣнія.

Обрушиваясь со своими поученіями исключительно на меня, г. Бердяевъ не замѣчаетъ, что ему слѣдовало бы начать не съ меня, какъ наименѣе виновнаго, а съ критическа Зиммеля и эмпириокритицистовъ Маха и Авенариуса, послѣдователемъ которыхъ я въ данномъ случаѣ выступаю. Вообще онъ, видимо, преувеличиваетъ мою «оригинальность», которую, впрочемъ, рѣшительно отрицаетъ...

Г. Бердяевъ правильно указываетъ на родство моей точки зрѣнія съ эволюціонизмомъ Спенсера, хотя напрасно говоритъ это съ такимъ видомъ, какъ будто открываетъ нѣчто новое; въ такомъ родствѣ нѣтъ, на мой взглядъ, ничего предосудительнаго. Но онъ совершенно неправильно «погашаетъ различія» между точкой зрѣнія Спенсера и той, которую я излагаю.

Впрочемъ, суть дѣла въ томъ, что между первой и послѣдней точкой зрѣнія стоитъ эмпириокритицизмъ и энергетика, съ которыми г. Бердяевъ, какъ мы видѣли, не достаточно знакомъ.

Но даже этимъ не достаточнымъ знакомствомъ нельзя оправдать одного чрезвычайно неожиданнаго для меня открытія, которое сдѣлалъ г. Бердяевъ, изслѣдуя мою работу. Вотъ что говоритъ онъ на стр. 850.

«Въ своемъ взглядѣ на идеологію, на всю духовную культуру, на познаніе, нравственность и т. д., онъ такой же *иллюзионистъ*, какъ и всѣ ортодоксальные марксисты, и даже еще большій, такъ какъ доводитъ этотъ взглядъ до крайности». — Что, если читатель повѣритъ г. Бердяеву, и подумаетъ, что въ самомъ дѣлѣ я, а также какіе-то «всѣ ортодоксальные марксисты», стараемся выдать «всю духовную культуру, познанія, нравственность и т. д.» — за сплошную иллюзію? Читатель спроситъ: да какъ же этихъ господъ еще не посадили въ психіатрическую лѣчебницу?

Суть же дѣла заключается въ томъ, что г. Бердяева надо понимать наоборотъ. Въ своей работѣ я старался показать — и таково же мнѣніе многихъ «марксистовъ» — что идеологическія

формы представляют изъ себя социальныя приспособленія, *имѣющія объективное жизненное значеніе*. Слѣдовательно, я говорилъ: реальное приспособленіе съ реальнымъ значеніемъ, а г. Бердяевъ переводить: иллюзія. Если иллюзіей называть, согласно психологіи, неправильное воспріятіе внѣшнихъ предметовъ, то, очевидно, что именно г. Бердяевъ и есть настоящій иллюзіонистъ, если не по отношенію ко всей духовной культурѣ, то, по крайней мѣрѣ, по отношенію къ рецензируемой имъ книгѣ<sup>1)</sup>.

Негодую на «простоту» и «ясность» моихъ представленій о многихъ «сложныхъ вопросахъ», самъ г. Бердяевъ «просто», хотя и не вполне «ясно» относится къ вопросу объ относительности истины. Онъ опровергаетъ эту относительность тѣмъ, что даже я, ея защитникъ, вѣрю въ «абсолютность» своей истины. Однако, откуда взялъ это г. Бердяевъ? Свою точку зрѣнія (поскольку она имѣетъ положительное содержаніе, а не есть простое отрицаніе абсолютнаго въ познаніи) я считаю только наиболѣе подходящей для нашего времени схемой, при помощи которой можетъ быть организованъ, гармонизированъ имѣющійся у насъ опытъ.

Какъ нельзя болѣе характеренъ для г. Бердяева такой полемическій пріемъ. Когда я указываю, что отрицаніе энергетичности сознанія равносильно признанію того, что психическіе процессы могутъ изъ ничего возникать и въ ничто обращаться, т.-е. въ сущности признанію чуда въ этой сферѣ опыта, то г. Бердяевъ эмфатически восклицаетъ: «Что сказалъ бы объ этомъ самый крупный представитель психологической науки Вундтъ? Современная психологія проникнута принципомъ *психической причинности*, который главнымъ образомъ былъ развитъ Вундтомъ, ученымъ и мыслителемъ, всего менѣе склоннымъ смотрѣть на психическіе вопросы, какъ на чудо» (стр. 846). Но я и поставилъ своей задачей именно выясненіе того, что признаніе не-энергетической причинности для сознанія есть, собственно, отрицаніе причинности сознанія, и что противоположный взглядъ, хотя въ наше время и наиболѣе распространенный среди психо-

<sup>1)</sup> Хорошо было бы, если бы г. Бердяевъ указалъ, гдѣ именно онъ у меня вычиталъ, что я *всю* идеологію считаю «социальнымъ фетишизмомъ»? Вѣдь это *неправда*. Нѣкоторыя идеологическія формы, несомнѣнно, фетишистичны—это я утверждаю, и, можетъ быть, даже г. Бердяевъ не рѣшится отрицать. Но «вся идеологія»...

логовъ и философовъ (это я тоже спеціально отмѣтилъ), является недоразумѣніемъ. Въ чемъ же заключается аргументъ г. Бердяева противъ этого? Въ томъ, что Вундтъ, крупный психологъ, думаетъ иначе. Но развѣ это аргументъ?

Во всякое время противъ всякой прогрессивной тенденціи можно найти и выдвинуть тотъ или иной крупный авторитетъ. Но это ничего не доказываетъ и ничего не опровергаетъ. Если бы г. Бердяевъ жилъ 70 лѣтъ тому назадъ, въ эпоху споровъ о происхожденіи видовъ, когда величайшій изъ тогдашнихъ біологовъ — Кювье — энергично выступалъ противъ зародышей эволюціонизма, въ защиту теоріи мгновенныхъ твореній, какъ поступилъ бы тогда г. Бердяевъ? Слѣдуя теперешнему методу, онъ, конечно, по поводу каждой эволюціонистской работы восклицалъ бы: «Что сказалъ бы объ этомъ величайшій изъ современныхъ біологовъ Кювье!» И что же? Исторія показала, что Кювье былъ неправъ, а былъ правъ гораздо менѣе крупный спеціалистъ—Сентъ-Илеръ, и не только онъ, но также совѣмъ не спеціалистъ Бальзакъ, энергично высказавшійся въ его пользу. Г. Бердяевъ заставилъ бы ихъ замолчать своими авторитетами! Но что изъ этого слѣдуетъ? Только одно: что мышленіе г. Бердяева принадлежитъ авторитарной эпохѣ, и въ нашъ вѣкъ, въ эпоху критики, является любопытнымъ остаткомъ временъ минувшихъ.

«Научнымъ или философскимъ трудомъ, да еще новаторскимъ, книга г. Богданова всего менѣе можетъ быть названа»... такъ оцѣниваетъ г. Бердяевъ мою работу. «Оцѣнка»—не аргументъ, и спорить противъ нея нельзя; но все же я замѣчу, что для того, чтобы судить о научномъ или философскомъ значеніи работы, имѣющей исходную точку въ новѣйшихъ теченіяхъ науки и философіи, надо знать эти теченія, а не находиться въ такомъ отношеніи къ нимъ, въ какомъ находится къ энергетикѣ и эмпириокритицизму г. Бердяевъ. На роль «новатора» я, признаться, никогда не имѣлъ притязаній и охотно уступаю ее г. Бердяеву, особенно въ томъ, что касается обращенія съ литературными источниками и методовъ полемики. Но все же я считаю себя рядовымъ представителемъ великаго и сильнаго теченія жизни и мысли, которое смететъ миллионы фетишей, любезныхъ сердцу г. Бердяева, и дастъ людямъ дѣйствительную свободу развитія, а не призрачную свободу метафизическаго паренія. И потому я



спрашиваю г. Бердяева—по какому праву позволяет онъ себѣ рѣшать вопросъ, «нужна» или «не нужна» моя книга для марксизма? Развѣ марксисты сами не могутъ рѣшить этого, и приглашали для этой цѣли метафизическаго варяга? На совѣтъ же—заняться естественно-научной популяризацией, какъ болѣе подходящимъ мнѣ дѣломъ, отвѣчу: до тѣхъ поръ не могу сдѣлать этого, пока лица, считающія себя призванными судить и учить въ сферѣ философіи, какъ г. Бердяевъ, будутъ обнаруживать недостаточное пониманіе того, о чемъ судять и учать.

**А. Богдановъ.**

---

### Материалы для журнальной статистики.

Въ 1902 году (по 9-е декабря включительно) экземпляры журнала «Вопросы Философии и Психологии» распредѣлялись по мѣсту подписки слѣдующимъ образомъ:

№№	ВЪ ГУБЕРНІЯХЪ.	Экз.
1	Херсонская . . . . .	53
2	Кіевская . . . . .	41
3	Харьковская . . . . .	33
4	Таврическая . . . . .	29
5	Тифлисская . . . . .	26
6	Екатеринославская . . . . .	21
7	Казанская . . . . .	20
8	Лифляндская . . . . .	20
9	Московская . . . . .	20
10	Пермская . . . . .	19
11	Нижегородская . . . . .	18
12	Томская . . . . .	17
13	Полтавская . . . . .	16
14	Саратовская . . . . .	16
15	Тульская . . . . .	16
16	Варшавская . . . . .	15
17	Область Войска Донского . . . . .	15
18	Тамбовская . . . . .	15
19	Бессарабская . . . . .	14
20	Самарская . . . . .	14
21	С.-Петербургская . . . . .	13
22	Черниговская . . . . .	12
23	Виленская . . . . .	11
24	Волынская . . . . .	11
25	Воронежская . . . . .	11
26	Орловская . . . . .	11
27	Курская . . . . .	10
28	Симбирская . . . . .	10
29	Смоленская . . . . .	10
30	Бакинская . . . . .	9
31	Владимірская . . . . .	9
32	Костромская . . . . .	9
33	Тобольская . . . . .	9
34	Вятская . . . . .	8
35	Иркутская . . . . .	8
36	Кубанская . . . . .	8
37	Подольская . . . . .	8
38	Пензенская . . . . .	8
39	Тверская . . . . .	8
40	Ярославская . . . . .	8
41	Гродненская . . . . .	7
42	Приморская . . . . .	7
43	Псковская . . . . .	7
44	Рязанская . . . . .	7
45	Ставропольская . . . . .	7
46	Астраханская . . . . .	6

№№	ВЪ ГУБЕРНІЯХЪ.	Экз.
47	Ковенская . . . . .	6
48	Люблинская . . . . .	6
49	Минская . . . . .	6
50	Витебская . . . . .	5
51	Забайкальская . . . . .	5
52	Амурская . . . . .	4
53	Енисейская . . . . .	4
54	Новгородская . . . . .	4
55	Петроковская . . . . .	4
56	Сувалцкая . . . . .	4
57	Терская . . . . .	4
58	Уфимская . . . . .	4
59	Якутская . . . . .	4
60	Ахиодинская . . . . .	3
61	Вологодская . . . . .	3
62	Елизаветпольская . . . . .	3
63	Курляндская . . . . .	3
64	Могилевская . . . . .	3
65	Оренбургская . . . . .	3
66	Эриванская . . . . .	3
67	Эстляндская . . . . .	3
68	Архангельская . . . . .	2
69	Выборгская . . . . .	2
70	Закаспійская . . . . .	2
71	Калужская . . . . .	2
72	Кутаисская . . . . .	2
73	Олонецкая . . . . .	2
74	Семиръченская . . . . .	2
75	Сырь-Дарьинская . . . . .	2
76	Дагестанская . . . . .	1
77	Калишская . . . . .	1
78	Карская . . . . .	1
79	Ломжинская . . . . .	1
80	Нюландская . . . . .	1
81	Семипалатинская . . . . .	1
82	Сѣдлецкая . . . . .	1
83	Тургайская Обл. . . . .	1
<b>Итого по губерніямъ . . . . .</b>		<b>778</b>
II	Москва . . . . .	189
III	С.-Петербургъ . . . . .	184
IV	За границу . . . . .	59
<b>ИТОГО . . . . .</b>		<b>1210</b>
(Въ томъ числѣ бесплатныхъ и обмѣнныхъ) . . . . .		178



Открыта подписка на 1903 годъ на журналъ

# НОВЫЙ МІРЪ.

Большой иллюстрированный вѣстникъ современной жизни, политики, литературы, науки, искусства и прикладныхъ знаній.

**За четырнадцать рублей** въ 1903 году каждый подписчикъ „Новаго Мира“ получитъ съ доставкой и пересылкой слѣдующія изданія: **24 №№** интереснаго богато иллюстрированнаго литературно-художественнаго журнала „Новый Миръ“ въ форматѣ лучшихъ наибольшихъ европейскихъ иллюстрацій. **24 №№** иллюстр. двухнедѣльнаго обзора текущей жизни—политической, общественной, литературы и художеств., п. н. „Всемирная Лѣтопись“—въ форматѣ „Новаго Мира“. **24 №№** особаго иллюстр. журнала прикладныхъ знаній и новѣйш. изобр., п. н. „Мозаика“, съ хроникою самообразования и справочнымъ отдѣломъ. **52 №№** еженедѣльн. журнала „Живописная Россія“, иллюстриров. вѣстника отчизновѣдѣнія, исторіи, культуры, государственной, общественной и экономической жизни Россіи. **52 №№** еженедѣльнаго обзора текущей русской жизни, п. н. „Временникъ живописной Россіи“, представляющаго собою полную еженедѣльную газету. **12 №№** ежемѣсячнаго журнала романовъ, повѣстей, рассказовъ, историческихъ очерковъ и проч. для семейнаго чтенія, п. н. „Литературные вечера“, и великолѣпныя бесплатныя преміи, состоящія изъ **12** изящно переплетенныхъ книгъ „Библиотеки русскихъ и иностранныхъ писателей“.

Два цѣнныя художественныя изданія, а именно: 1) **Графъ Л. Н. Толстой**, 2) **Русскій музей Императора Александра III**. Роскошное изданіе, содерж. свыше 120 картинъ, съ описательнымъ текстомъ Н. Корсанова.

Годовая подписная цѣна „Новаго Мира“ на веленовой бумагѣ, со всѣми объявленными приложеніями и бесплатными преміями, съ доставкой и пересылкою въ Россіи **14** руб. Съ пересылкой за границу **24** руб.

Гг. подписчики, желающіе получить „Новый Миръ“ на словеновой бумагѣ, уплачиваютъ за годовое изданіе журнала, съ упомянутыми приложеніями, вмѣсто **14** р.—**18** р.; съ пересылкой за границу, вмѣсто **24** р.—**28** р.

Допускается разсрочка платежа: при подпискѣ не менѣе **2** руб. и ежемѣсячно не менѣе **1** р., съ тѣмъ, чтобы вся подписная сумма была уплачена полностью не позже 10 декабря 1903 г.

Подписка на „Новый Миръ“ принимается въ книжныхъ магазинахъ Товарищества М. О. ВОЛЬФЪ: въ С.-Петербургѣ, Гостиный Дворъ, 18, и въ Москвѣ, Кузнецкій Мостъ, д. Джамгаровыхъ, а также во всѣхъ столичныхъ и провинціальныхъ книжныхъ магазинахъ.

*Адресъ редакціи: С.-Петербургъ, Вас. Остр., 16 лин., д. 57.*

## ГОДЪ ИЗДАНІЯ XXI.

Въ городѣ Карсѣ, Карсской обл., открыта подписка на газету

на 1903  
годъ.

КАРСЪ.

на 1903  
годъ.

Условія подписки: съ доставкою и пересылкою **3** руб. въ годъ.

Подписка принимается въ редакціи газеты „Карсѣ“, въ гор. Карсѣ, куда адресуютъ свои требованія и иногородные.

Открыта подписка на 1903 годъ  
на еженедѣльную политическую, общественную и литературную газету

## ОТГОЛОСКИ

(годъ изданія 8-й; цѣна на годъ съ дост. и перес. 3 руб.)

И ЕЖЕМѢСЯЧНЫЙ ЛИТЕРАТУРНО-НАУЧНЫЙ ЖУРНАЛЪ

## ЛИТЕРАТУРНОЕ ОБОЗРѢНІЕ

(годъ изданія 9-й; цѣна на годъ съ дост. и перес. 3 руб.)

Адресъ редакціи обоихъ журналовъ: С.-Петербургъ, Лафонская улица, д. № 1.

Лица, подписывающіяся на оба изданія, платятъ за годъ съ доставкой и пересылкой 5 руб., на 8 мѣс.—4 руб., на 6 мѣс.—3 руб., на 4 мѣс.—2 руб.

Въ программу газеты „Отголоски“ входятъ всѣ обычные отдѣлы политическихъ, общественныхъ и литературныхъ газетъ. Редакція ставитъ своей задачей давать въ сжатомъ, но живомъ и общедоступномъ изложеніи и въ извѣстномъ освѣщеніи систематическій обзоръ всѣхъ важнѣйшихъ новостей въ области политики, общественной жизни, науки и искусства, а также мнѣній и отзывовъ печати по текущимъ вопросамъ за недѣлю.

„Литературное Обзоріе“ заключаетъ въ себѣ обзоръ всѣхъ выдающихся и наиболѣе интересныхъ новинокъ русской литературы въ области беллетристики и науки, важнѣйшихъ журнальныхъ статей и лучшихъ изъ вновь выходящихъ книгъ. Въ журналѣ помѣщаются и произведенія беллетристики русской и иностранной, романы, рассказы, очерки и проч., а также литературно-критическія и научныя статьи по всѣмъ отраслямъ знаній, преимущественно по вопросамъ, выдвигаемымъ въ русской литературѣ.

Редакторъ-издатель И. В. Сиворцовъ.

# „ТРУДЫ“

ИМПЕРАТОРСКАГО

## ВОЛЬНОГО ЭКОНОМИЧЕСКАГО ОБЩЕСТВА.

Журналъ сельскохозяйственный и экономическій.

„Труды И. В. Э. Общества“ въ 1903 году издаются подъ редакціей секретаря Общества и выходятъ книжками **6 разъ въ годъ**. „Труды“ заключаютъ въ себѣ полныя свѣдѣнія о дѣятельности И. В. Э. Общества и обзоры экономической жизни и литературы.

**Подписная цѣна** за 6 книгъ „Трудовъ“ со всѣми приложеніями **3 р.** съ доставкой и пересылкой.

Подписчики „Трудовъ“, желающіе получать „Русскій Пчеловодный Листокъ“, издаваемый И. В. Э. Обществомъ, доплачиваютъ 1 р. 50 к., вмѣсто 2 руб., уплачиваемыхъ отдѣльными подписчиками „Пчеловоднаго Листка“.

**Подписка принимается по слѣдующему адресу:**

въ редакцію „Трудовъ Императорскаго Вольнаго Экономическаго Общества“, С.-Петербургъ, Забалканскій просп., № 33.

Открыта подписка на 1903 годъ  
НА ЖУРНАЛЫ  
**„ЦЕРКОВНЫЙ ВѢСТНИКЪ“**  
И  
**„ХРИСТИАНСКОЕ ЧТЕНІЕ“.**

Издаваемые при С.-Петербургской Духовной Академіи.

1) „Церковный Вѣстникъ“—еженедѣльный журналъ, служащій органомъ богословской мысли и церковно-общественной жизни въ Россіи и за границей.

2) „Христианское Чтеніе“ — ежемѣсячный журналъ, органъ богословской и церковно-исторической науки въ общедоступномъ изложеніи.

Въ качествѣ приложенія къ журналамъ редація издаетъ:

**Полное Собраніе Твореній св. Іоанна Златоуста**  
въ русскомъ переводѣ.

### Условія подписки:

а) Отдѣльно за „Церковный Вѣстникъ“ 5 (пять) руб., съ приложеніемъ 9-го тома „Твореній св. Іоанна Златоуста“—6 руб. 50 коп.; въ переплетѣ—7 руб.; за „Христианское Чтеніе“ 5 (пять) руб., съ приложеніемъ 9-го тома „Твореній св. Іоанна Златоуста“—6 р. 50 к., въ переплетѣ—7 р.

б) За оба журнала 8 (восемь) руб., съ приложеніемъ 9-го тома „Твореній св. Іоанна Златоуста“—9 (девять) руб., въ переплетѣ 9 р. 50 к.

### Цѣна за границей:

за оба журнала 10 (десять) руб.; съ приложеніемъ 9-го тома „Твореній св. Іоанна Златоуста“—11 руб. 50 коп., въ переплетѣ 12 р.; за каждый журналъ отдѣльно 7 (семь) руб., съ приложеніемъ 9-го тома „Твореній св. Іоанна Златоуста“—9 руб., въ переплетѣ—9 р. 50 к.

Иногородніе подписчики надписываютъ свои требованія такъ: въ редакцію „Церковнаго Вѣстника“ и „Христианскаго Чтенія“, въ С.-Петербургѣ.

Редакторы: проф. А. Рождественскій.  
проф. П. Смирновъ.





1903 г.

ОТКРЫТА ПОДПИСКА

годъ 8.

на журналъ

# Вопросы Нервно-Психической Медицины,

издаваемый подъ редакціей профессора унив. св. Владиміра

И. А. СИКОРСКАГО

в ъ К і е в ъ .

Журналъ, какъ показываетъ отчасти и самое названіе его, имѣетъ своей задачей—помимо специальныхъ изслѣдованій по психіатріи и нервной патологіи—содѣйствовать разрѣшенію вопросовъ, общихъ для всѣхъ отдѣловъ медицины, насколько эти вопросы могутъ быть освѣщены съ точки зрѣнія психіатріи и нервной патологіи. Журналъ ставитъ одной изъ своихъ цѣлей—сближеніе различныхъ медицинскихъ специальностей на почвѣ общихъ вопросовъ и научныхъ обобщеній, достигнутыхъ неврологіей.

Объединеніе медицины на почвѣ неврологіи представляется желательнымъ и плодотворнымъ. Объединяющую силу содержатъ въ себѣ вопросы этиологии и патологіи болѣзней; этимъ вопросамъ и будетъ отведено надлежащее мѣсто. Вниманіе журнала будетъ посвящено также терапіи нервныхъ болѣзней и нервно-психической гігіенѣ, такъ какъ та и другая содержатъ рядъ данныхъ, всего болѣе объединяющихъ медицину.

Журналъ предполагаетъ слѣдить за выдающимися вопросами и фактами въ различныхъ областяхъ медицины и будетъ стараться своевременно дѣлать рефераты и обзоры по содержанію этихъ вопросовъ. Но независимо отъ того для успѣшнаго достиженія намѣченной цѣли, въ январской книжкѣ каждого года будетъ помѣщаемъ отчетъ объ успѣхахъ нервно-психической медицины и сосредѣльныхъ знаній за истинній годъ. Отчетъ этотъ—въ критико-библіографической формѣ—будетъ содержать систематическое обзорнѣе новыхъ и важнѣйшихъ научныхъ направленій съ изложеніемъ результатовъ, достигнутыхъ наукою и ея примѣненіями на дѣлѣ.

Журналъ выходитъ книжками каждыя три мѣсяца по слѣдующей программѣ:

1) Оригинальныя статьи по вопросамъ психіатріи и нервной патологіи, а также по вопросамъ анатоміи, физиологіи, гігіены нервной системы и врачебной экспертизы, относящейся къ этимъ предметамъ. 2) Критика и библіографія по тѣмъ же вопросамъ. 3) Хроника нервныхъ клиникъ, психіатрическихъ клиникъ, домовъ для умалишенныхъ, заведеній для идиотовъ и исправительныхъ заведеній. 4) Краткія замѣтки по содержанію трехъ предыдущихъ отдѣловъ. Статьи для журнала присылаются редактору въ заказныхъ письмахъ или бандероляхъ по слѣдующему адресу: Киевъ, профессору И. А. Сикорскому (Б. Подвальная, 15). Авторы критическихъ обзоровъ получаютъ гонораръ 60 р. за печат. листъ. Авторы статей получаютъ по 25 экз. отдѣльныхъ оттисковъ. О присланныхъ въ редакцію книгахъ и изданіяхъ будетъ оповѣщено въ одной изъ ближайшихъ книжекъ.

**Подписная цѣна съ пересылкой и доставкой въ годъ 6 р.**

Лица, подписывающіяся на 5-й и 6-й годъ журнала, платятъ 10 р., на 1-й, 2-й, 3-й, 4-й, 5-й и 6-й—24 р.

Подписка принимается: въ редакціи журнала (Кіевъ, Б. Подвальная, 15), въ книжныхъ магазинахъ Оглоблина, Югансона и Розова въ Кіевѣ, а также въ книжномъ магазинѣ Карла Риккера въ Слб. (Невскій, 14).

ОТКРЫТА ПОДПИСКА на 1903 годъ (XXI-й годъ изданія)  
на ежедневную политическую, экономическую и литературную газету  
**„ЮЖНАЯ РОССИЯ“.**  
„Южная Россія“ издается въ форматъ и по программѣ большихъ  
провинціальныхъ газетъ.

### Условія подписки на газету «Южная Россія»:

Съ доставкой на домъ въ городѣ и пересылкой иногороднимъ: на годъ — 8 р., на 11 мѣс.— 7 р. 50 к., на 10 мѣс.— 7 р., на 9 мѣс.— 6 р. 40 к., на 8 мѣс.— 5 р. 80 к., на 7 мѣс.— 5 р. 20 к., на 6 мѣс.— 4 р., 50 к., на 5 мѣс.— 4 р., на 4 мѣс.— 3 р. 25 к., на 3 мѣс.— 2 р. 75 к., на 2 мѣс.— 2 р., на 1 мѣс.— 1 р. 20 к.

Безъ доставки и пересылки: на годъ — 7 р., на 11 мѣс.— 6 р. 50 к., на 10 мѣс.— 6 р. 10 к., на 9 мѣс.— 5 р. 60 к., на 8 мѣс.— 5 р. 10 к., на 7 мѣс.— 4 р. 60 к., на 6 мѣс.— 4 р., на 5 мѣс.— 3 р. 75 к., на 4 мѣс.— 3 р., на 3 мѣс.— 2 р. 50 к., на 2 мѣс.— 1 р. 80 к., на 1 мѣс.— 1 р.

За границу къ подписной иногородней платѣ прибавляется по 60 коп. въ мѣсяцъ. Подписка принимается только съ 1-го и 15-го чиселъ мѣсяца и не можетъ переходить чрезъ январь 1904 года. Для годовыхъ подписчиковъ допускается разсрочка подписной платы, если объ этомъ будетъ заявлено при подпискѣ, на слѣдующихъ условіяхъ: въ два срока: съ доставкою: къ 1-му января—4 р. 50 к. и къ 1-му мая—3 р. 50 к., безъ доставки: къ 1 января—4 р. и къ 1-му мая—3 р.; въ три срока съ доставкою: къ 1-му января—3 р., къ 1-му апрѣля—3 р. и къ 1-му іюня—2 р.; безъ доставки: къ 1-му января—3 р., къ 1-му апрѣля—2 р. и къ 1-му іюня—2 р.

Подписка и объявленія принимаются: въ г. Николаевѣ (Херс. губ.) въ главной конторѣ „Южной Россіи“ и въ отдѣленіяхъ конторы: въ г. Кременчугѣ у А. М. Михилевича, въ Одессѣ у И. И. Ливденфельда, Ланжероновская, № 13/а, въ Вознесенскѣ (Херс. губ.): у Д. Г. Кауновскаго, въ Херсонѣ, въ книжномъ магазинѣ Абрамова, въ С.-Петербургѣ и Москвѣ: въ конторахъ объявленій торговаго дома Л. и Э. Метцль и К<sup>о</sup>.

Въ Херсонѣ, Кременчугѣ и Вознесенскѣ „Южная Россія“ получается въ день ея выхода.

Редакторъ-издатель С. П. Юрицынъ.

1903 г. ОТКРЫТА ПОДПИСКА НА 1903 г.  
**„ЮРИДИЧЕСКУЮ ГАЗЕТУ“**

съ бесплатнымъ приложеніемъ Сборника рѣшен. Угол. и Гражд. Кассац. Деп. и Общ. Собран. Прав. Сен. и Собранія узакон. и распор. Правительства.

Выходить два раза въ недѣлю \*): по воскресеньямъ и четвергамъ,  
БЕЗЪ ПРЕДВАРИТЕЛЬНОЙ ЦЕНЗУРЫ.

Годовая подписная цѣна съ дост. и перес. 7 р. Допускается разсрочка въ платежъ: при подпискѣ—4 р. и къ 1 апрѣля—остальные 3 р.

Правительственныя и общественныя учрежденія, а также должностныя лица этихъ учрежденій, въ правѣ подписываться въ кредитъ, но при условіи, чтобы: а) требованія были заявлены на бланкѣ присутствія, съ указаніемъ числа, мѣсяца, года и №; б) при требованіи были присланы два рубля, и в) въ требовательномъ бланкѣ определенъ былъ срокъ, къ которому должны быть доставлены въ редакцію остальные подписныя деньги (5 р.) за газету, при чемъ учрежденіе принимаетъ на себя отвѣтственность за своевременную присылку остальныхъ денегъ (5 р.), до истеченія того года, на который сдѣлана подписка.

(Адресъ: С.-Петербургъ, Невскій пр., д. № 59).

\* Вѣ дни Рождества Христова равно на сырной, страстной и пасхальной недѣляхъ, а также въ два дѣніе мѣсяца (съ 15 іюня по 15 августа) газета выходитъ по одному разу въ недѣлю.

## ОТКРЫТА ПОДПИСКА на 1903 г.

на литературную, политическую, обществ. и коммерческ. газету

# „ВОЛЖСКІЙ ВѢСТНИКЪ“

выходящую въ г. Назани ежедневно, кромѣ дней послѣпраздничныхъ.

ДВАДЦАТЬ ПЕРВЫЙ ГОДЪ ИЗДАШЯ.

Основная задача газеты—возможно полное изученіе мѣстнаго камско-волжскаго района и всестороннее представительство его нуждъ и интересовъ.

## ПОДПИСНАЯ ЦѢНА.

Въ городѣ безъ дост.				Въ городѣ съ дост.							
На 12 мѣс.	6 р.	25 к.	На 6 мѣс.	3 р.	25 к.	На 12 мѣс.	7 р. — к.	На 6 мѣс.	4 р. — к.		
„ 11	„ 5	„ 75	„ 5	„ 2	„ 75	„ 11	„ 6	„ 50	„ 5	„ 3	„ 50
„ 10	„ 5	„ 25	„ 4	„ 2	„ 25	„ 10	„ 6	„ —	„ 4	„ 3	„ —
„ 9	„ 4	„ 75	„ 3	„ 1	„ 75	„ 9	„ 5	„ 50	„ 3	„ 2	„ 25
„ 8	„ 4	„ 25	„ 2	„ 1	„ 20	„ 8	„ 5	„ —	„ 2	„ 1	„ 50
„ 7	„ 3	„ 75	„ 1	„ —	„ 60	„ 7	„ 4	„ 50	„ 1	„ —	„ 65

Иногороднимъ съ пересылкой: на 12 м. 9 р., на 11—8 р. 50 к. на 10—8 р., на 9—7 р. 25 к., на 8—6 р. 50 к., на 7—5 р. 75 к., на 6—5 р., на 5—4 р. 25 к., на 4—3 р. 50 к., на 3—2 р. 75 к., на 2—2 р., на 1—75 к.

Для годовыхъ подписчиковъ допускается разсрочка: для иногороднихъ при подпискѣ 3 р., 1 апрѣля 3 р., 1 іюля 3 р., для городскихъ—2 р., 1 марта 2 р., 1 іюня 2 р. и 1 августа 1 р.

**Всѣ новые годовые подписчики, подписавшіеся на 1903 г. безъ разсрочки годовой подписной платы, получаютъ газету бесплатно со дня подписки до 1-го января 1903 года.**

## ОТКРЫТА ПОДПИСКА НА 1903 ГОДЪ

на политическо - общественную и литературную газету

# ЕНИСЕЙ.

ВЫХОДИТЪ въ Красноярскѣ ТРИ РАЗА въ недѣлю.

Подписная цѣна: съ доставк. и перес. на годъ 7 р., на полг. 4 р., на четверть года 2 руб. 50 коп., на одинъ мѣсяць 1 руб.

Отдѣльный номеръ 5 коп. Перемѣна адреса 30 коп.

Городскіе подписчики, кромѣ воскресныхъ и праздничныхъ дней, получаютъ бесплатно телеграммы Московскаго Телеграфнаго Агентства.

Подписка принимается: въ конторѣ редакціи „Енисей“, соб. домъ, Воскресенская ул.; въ Ачинскѣ въ отд. конторы при типографіи Е. Ф. Кудрявцева; въ Енисейскѣ въ аптекарскомъ магазинѣ Л. Ф. Флеръ; въ Томскѣ—въ отд. редакціи „Енисей“, Дворянская ул., и въ книжномъ магазинѣ Михайлова и Макушина; въ Петербургѣ и въ Москвѣ въ центральной конторѣ объявленій Торговаго Дома Л. и Э. Метцль и К<sup>о</sup>. Отдѣльная продажа №№ „Енисей“ производится во всѣхъ книжныхъ шкафахъ Самаро-Златоустовской и Сибирской желѣзныхъ дорогъ.

Редакторъ-издатель *Е. Кудрявецъ.*

ПРИНИМАЕТСЯ ПОДПИСКА НА ЖУРНАЛЬ  
**ЕЖЕГОДНИКЪ ПО ГЕОЛОГИИ И МИНЕРАЛОГИИ РОССИИ,**  
 издаваемый подъ редакціей **Н. Криштафовича**  
 (6-й годъ изданія).

**ПРОГРАММА.** I. Оригинальныя статьи и замѣтки. II. Систематическіе указатели литературы. III. Систематическіе обзоры литературы. IV. Рефераты. V. Извѣстія объ экспедиціяхъ, экскурсіяхъ и пр. VI. Личныя извѣстія. VII. Разныя извѣстія. VIII. Музеи и коллекціи.

„Ежегодникъ“ печатается на русскомъ и параллельно на французскомъ или нѣмецкомъ языкахъ.

„Ежегодникъ“ выходитъ ежемѣсячно, исключая двухъ лѣтнихъ мѣсяцевъ (10 выпусковъ въ годъ, каждый выпускъ объемомъ въ 5 печатныхъ листовъ).

Подписная цѣна за годъ съ пересылкой—6 рублей въ Россіи, за границу—15 марокъ = 20 франкамъ.

Подписка принимается въ редакціи (п. Ново-Александрія, Люблинской губ.) и въ книжныхъ магазинахъ: Эггерса, Суворина, Рижкера, Карбасникова, Оглоблина, Югансона и во всѣхъ др.

Плата за объявленія—на всѣхъ европейскихъ языкахъ—за одинъ разъ: за стран. (in 4<sup>o</sup>) 20 руб., за 1/2 стр. 10 руб., за 1/4 стр. 5 руб., за 1/8 стр. 3 руб.

Комплектъ „Ежегодника“ за предыдущіе года (44 выпуска, составляющихъ 5 томовъ) 35 руб. 50 коп., для новыхъ подписчиковъ 28 руб.

Редакторъ-Издатель Н. И. Криштафовичъ.

## LA REVUE

ANCIENNE

## Revue des Revues.

Un Numéro spécimen  
sur demande.

XIII-e ANNÉE.

24 Numéros par an  
Richement illustrés.

*Peu de mots, beaucoup d'idées.*

Directeur: Jean Finot.

Au prix de 24 fr. (ou en envoyant par la poste 9 roubles) on a un abonnement d'un an pour LA REVUE, richement illustrée.

„Avec elle, on sait tout, tout de suite“ (Alex. Dumas fils), car „LA REVUE est extrêmement bien faite et constitue une des lectures les plus intéressantes, les plus passionnantes“ (Francisque Sarcey); „rien n'est plus utile que ce résumé de l'esprit humain“ (E. Zola); „elle a conquis une situation brillante et prépondérante parmi les grandes revues françaises et étrangères“ (Les Débats);

La Revue paraît le 1-er et le 15 de chaque mois et ne publie que des articles inédits signés par les plus grands noms français et étrangers.

La Revue publie également les analyses des meilleurs articles parus dans les périodiques du monde entier, caricatures politiques, des romans et nouvelles, dernières inventions et découvertes, etc., etc.

La collection annuelle de La Revue forme une vraie encyclopédie de 4 gros volumes, ornés d'environ 1500 gravures et contenant plus de 400 articles, études, nouvelles, romans, etc.

Les Abonnés reçoivent de nombreuses primes de valeur. (Demander nos Prospectus).

On s'abonne sans frais dans tous les bureaux de poste de la France et de l'étranger chez tous les principaux libraires du monde entier et dans les bureaux de La Revue.

Rédaction et Administration: 12, AVENUE DE L'OPÉRA, PARIS.

Открыта подписка на 1903 г. на ежедневную газету общественной жизни, политики, литературы и торговли

# ОРЛОВСКИЙ ВѢСТНИКЪ.

## Условія подписки:

Съ доставкою на домъ въ Орлѣ и пересылкой въ другіе города: на годъ—7 руб., 11 мѣс.—6 руб. 50 коп., 10 мѣс.—6 руб., 9 мѣс.—5 руб. 50 к., 8 мѣс.—5 руб., 7 мѣс.—4 руб. 50 к., 6 мѣс.—4 руб., 5 мѣс.—3 р. 50 к., 4 мѣс.—3 р., 3 мѣс.—2 р. 40 к., 2 мѣс.—1 р. 70 к., 1 мѣс.—90 к.,  $\frac{1}{2}$  мѣс.—50 коп. За границу—14 руб.

Подписка съ переносомъ на слѣдующій годъ не принимается.

Для удобства подписчиковъ подписка принимается и съ разсрочкой, съ платою не менѣе какъ 1 рубль въ мѣсяцъ до выплаты всей суммы, **обязательно** при первомъ же взносѣ дѣлать надписи въ письмѣ—**въ разсрочку**, иначе газета будетъ высылаться лишь до того срока, по который внесены деньги.

Для ознакомленія №№ газеты высылаются бесплатно.

Подписка принимается только съ 1-го и 16-го числа каждаго мѣсяца.

За перемѣну адреса иногородніе уплачиваютъ 25 к., при чемъ необходимо сообщать прежній адресъ. Копейки могутъ быть высланы марками.

Пріемъ подпске, объявленій и розничная продажа газеты производится:

Въ Орлѣ— въ конторѣ „Орловскаго Вѣстника“, Зинovieвская улица, д. № 2, и въ отдѣленіи ея—Московская ул., аптек. магазинъ Полякъ.

### ВЪ ОТДѢЛЕНІЯХЪ КОНТОРЫ:

Въ Ельцѣ—Успенская ул., д. бывшій Володина, Д. С. Подчищаевъ.

Въ Брянскѣ—Авиловская ул., домъ Сурнина, А. К. Федоровъ.

Редакторъ-издатель А. И. Аристовъ.

## Х-й годъ изданія.

Открыта подписка на 1903 годъ на ежедневную общедоступную газету

# „СИБИРСКАЯ ЖИЗНЬ“,

издающуюся въ Томскѣ.

Въ видахъ расширенія въ газетѣ беллетристическаго отдѣла, редакция предполагаетъ предпринять по воскреснымъ днямъ выпускъ особыхъ литературныхъ прибавленій.

Кромѣ лицъ, принимавшихъ постоянное участіе въ газетѣ, въ числѣ другихъ лицъ, любезно обѣщали продолжить свое сотрудничество и въ будущемъ году нѣкоторые профессора томскаго университета.

### ПО Д П И С Н А Я Ц Ъ Н А :

	Годъ.	9 мѣс.	6 мѣс.	1 мѣс.
Съ доставкой въ Томскѣ . . . .	4 р.	3 р. 30 к.	2 р. 30 к.	40 к.
Съ перес. въ другіе города . . . .	5 „	4 „ —	3 „ —	50 „
Съ пересылкой за границу . . . .	9 „	7 „ —	5 „ —	1 р.

За печатаніе въ „Сибирской Жизни“ объявленій взимается плата: впереди текста за строку петита—20 коп., позади текста—10 коп. За разсылку объявленій при газетѣ вѣсомъ не болѣе лота—7 руб. за 1000 экземпляровъ.

Подписка и объявленія принимаются: въ книжныхъ магазинахъ и типо-литографіяхъ П. И. Макушина въ Томскѣ и Иркутскѣ.

Иногородніе требованія свои адресуютъ: въ г. Томскъ, въ контору редакціи газеты „Сибирская Жизнь“.

Издатель П. Макушинъ.

Редакторы: П. Макушинъ.  
А. Макушинъ.

# УЧЕНЫЯ ЗАПИСКИ

## ИМПЕРАТОРСКАГО

### Казанскаго Университета

#### на 1903 годъ.

Въ Ученыхъ Запискахъ помѣщаются:

I. Въ отдѣлѣ наукъ: ученые изслѣдованія профессоровъ и преподавателей; сообщенія и наблюденія; публичныя лекціи и рѣчи; отчеты по научнымъ командировкамъ и извлеченія изъ нихъ; научныя работы студентовъ, а также рекомендованныя факультетами труды постороннихъ лицъ.

II. Въ отдѣлѣ критики и библиографіи: профессорскія рецензіи на магистерскія и докторскія диссертации, представляемыя въ Казанскій университетъ, и на студенческія работы, представляемыя въ Россіи и за границей въ книгахъ и сочиненіяхъ по всѣмъ отраслямъ знанія; библиографическіе отзывы и замѣтки.

III. Университетская лѣтопись: извлеченія изъ протоколовъ засѣданій Совѣта, отчеты о диспутахъ, статьи, посвященныя обзорѣню коллекцій и состоянію учебно-вспомогательныхъ учрежденій при университетѣ, біографическіе очерки и некрологи профессоровъ и другихъ лицъ, стоявшихъ близко къ Казанскому университету, обзорѣнія преподаванія, распределенія лекцій, актовъ отчетъ и проч.

IV. Приложенія: университетскіе курсы профессоровъ и преподавателей; памятники историческіе и литературные съ научными комментаріями и памятники, имѣющіе научное значеніе и еще не обнародованные.

Ученныя записки выходятъ ежемѣсячно книжками въ размѣрѣ не менѣе 13 листовъ, не считая извлеченій изъ протоколовъ и особыхъ приложеній.

Подписная цѣна въ годъ со всѣми приложеніями 6 руб., съ пересылкою 7 р. Отдѣльныя книжки можно получать изъ редакціи по 1 рублю. Подписка принимается въ Правленіи университета.

Редакторъ **Ө. Мищенко.**

Открыта подписка на 1903 годъ на журналъ

XIV г.

**ВѢСТНИКЪ ВОСПИТАНІЯ.**

XIV г.

Журналъ имѣетъ цѣлю распространеніе среди русскаго общества правильныхъ взглядовъ на воспитаніе и образованіе.

Кромѣ педагогическихъ статей, въ журналъ помѣщаются научно-популярныя статьи по естествознанію, психологіи, философіи, филологіи, обществовѣдѣнію, исторіи литературы, а также по вопросамъ искусства.

Программа журнала: I) Оригинальныя и переводныя статьи. II) Критика и библиографія. III) Рефераты и мелкія сообщенія. IV) Хроника. V) Приложенія: литературно-педагогическіе очерки, рассказы, воспоминанія и т. д. VI) Объявленія.

Журналъ допущенъ Ученымъ Комитетомъ Минист. Нар. Пров. для фундаментальныхъ библиотекъ среднихъ учебныхъ заведеній какъ мужскихъ, такъ и женскихъ и для бесплатныхъ народныхъ читаленъ.

Съ 1901 года журналъ выходитъ 9 разъ въ годъ (въ теченіе лѣтнихъ мѣсяцевъ журналъ не выходитъ); въ каждой книжкѣ журнала не менѣе 20 печатныхъ листовъ.

Подписная цѣна: въ годъ безъ доставки 5 р., съ доставкой и пересылкой 6 р., въ полгода—3 р., съ пересылкой за границу—7 р. 50 к.; для студентовъ и недостаточныхъ людей цѣна уменьшается на 1 рубль.

Подписка принимается: въ конторѣ редакціи (Москва, Арбатъ, Старо-Коношенный пер., д. Михайлова) и во всѣхъ крупныхъ книжныхъ магазинахъ обѣихъ столицъ. Гг. иногороднихъ просятъ обращаться прямо въ редакцію.

Редакторъ-издатель д-ръ *Н. Ф. Михайловъ.*

Открыта подписка на 1903 годъ

на духовный ежемѣсячный журналъ

**СТРАННИКЪ,**

СЪ БЕСПЛАТНЫМЪ ПРИЛОЖЕНІЕМЪ

**Общедоступной Богословской Библиотеки.**

Въ 1903 году подписчикамъ будутъ даны ТРИ капитальныхъ сочиненія:

а) „Православная богословская энциклопедія“ или Богословскій Энциклопедическій словарь, содержащій въ себѣ необходимыя для всякаго серьезно образованнаго человека свѣдѣнія по всѣмъ предметамъ богословскаго и философскаго знанія, т. IV, въ который войдутъ слова на Г, Д и Е (съ картами и иллюстраціями).

б) Жизнь и труды свв. отцовъ и учителей церкви“, сочиненіе Фаррара (т. 2-й), въ перев. А. П. Лопухина, 2-е изд. съ иллюстраціями, и

в) „Воскресеніе Христова какъ величайшее и достовѣрнѣйшее изъ чудесъ“,—богословско-апологетическій трактатъ противъ новѣйшихъ воззрѣній на это событіе.

ЦѢНА: а) въ Россіи за журналъ „Странникъ“ съ приложеніемъ трехъ томовъ „Общедоступной Богословской Библиотеки“ **восемь (8) руб.** съ пересылкой; б) за границей **11 руб.** съ перес.

Адресоваться: въ редакцію журнала „Странникъ“ С.-Петербургъ, Невскій проспектъ, д. № 182.

Городскіе Спб. подписчики благоволятъ обращаться въ контору редакціи—Тельжная ул., д. № 5.

Издатель проф. А. Лопухинъ.

## ОТКРЫТА ПОДПИСКА

на 1903 годъ

на ежемѣсячный иллюстрированный журналъ для дѣтей старшаго возраста

**ДѢТСКІЙ ОТДЫХЪ**

(изданіе Е. В. Поповой и Н. А. Попова).

**23-Й ГОДЪ ИЗДАНІЯ.**

Журналъ допущенъ въ ученическія библіотеки всѣхъ низшихъ училищъ, въ безплатныя народныя читальни и библіотеки и въ библ. средн. учебн. завед.

Въ 1903 г., кромѣ 12 иллюстрированныхъ книжекъ журнала, всѣмъ годовымъ подписчикамъ будутъ разосланы:

**1) Атласъ картинъ по русской исторіи,**выпускъ первый, заключающій въ себѣ слѣдующіе картины: *Торговля у восточныхъ славянъ; Волжы, Судъ въ эпоху Русской Правды, Татары идутъ. Дворъ удѣльнаго князя, Вѣче, На сторожевой границѣ Московскаго государства, Въ приказной избѣ; Своязъ крестьянъ; Боярская Дума.* Объяснительный текстъ въ картинкамъ подъ заглавіемъ: „Изъ прошлаго Русской земли“, составляющій отдѣльный выпускъ изданія „БИБЛИОТЕКА НАШИХЪ ДѢТЕЙ“, составленъ С. Клязьковымъ.**2) „БИБЛИОТЕКА НАШИХЪ ДѢТЕЙ“**

иллюстрированное собраніе произведеній русскихъ и иностранныхъ писателей, доступныхъ для дѣтей и юношества. Въ 1903 г. будутъ даны четыре томика, заключающіе въ себѣ между прочимъ: 1) сочиненіе Болля „Происхожденіе земли“, лекція, читанная авторомъ дѣтямъ на Рождествѣ 1900 года въ Лондонскомъ Королевскомъ Институтѣ. 2) Повесть Альфонса Доде „Малышъ“.

Цѣна на годъ съ доставкой и пересылкой 6 руб.

**ПОДПИСКА ПРИНИМАЕТСЯ**

во всѣхъ книжныхъ магазинахъ и главной конторѣ журнала: С.-Петербургъ, Загородный проспектъ, 28.

Открыта подписка на 1903 годъ на

**МОРЕ И ЕГО ЖИЗНЬ.**

Ежемѣсячный научно-литературный журналъ, съ иллюстраціями.

ГОДЪ ИЗДАНІЯ ВТОРОЙ.

Подписная цѣна за годъ: внутри Имперіи 12 рублей, за границу 15 р. съ доставкой и пересылкою. Допускается разсрочка.

Подписка принимается у редактора-издателя журнала: С.-Петербургъ, 4-я линия, 17 и черезъ посредство книжныхъ магазиновъ.

Редакторъ-издатель капитанъ 2-го ранга Н. Н. Бенлемишевъ.



## Открыта подписка на 1903 годъ

на еженедѣльный художественно-литературный журналъ для дѣтей школьнаго возраста

# ТОВАРИЩЪ.

(VI-й годъ изданія).

Въ журналѣ помѣщаются беллетристическія произведенія и статьи по всѣмъ отраслямъ знаній. Журналъ имѣетъ цѣлью дать дѣтямъ интересное и воспитательное чтеніе, развивать ихъ умъ и художественный вкусъ и знакомить съ выдающимися событиями текущей жизни. Журналъ „Товарищъ“,—первая попытка изданія въ Россіи еженедѣльнаго художественнаго литературнаго журнала для дѣтей.

Въ каждомъ № помѣщается 15—25 рисунковъ и виньетокъ, при томъ рисунки исполнены лучшими художниками, русскими и иностранными. Для знакомства съ родиной и чужими странами въ журналѣ отведенъ обширный отдѣлъ.

Въ журналѣ принимаютъ участіе: В. И. Анучинъ, К. С. Баранцевичъ, И. Бѣлоусовъ, Н. П. Вагнеръ (Котъ-Мурлыка), Г. А. Галина, Н. Н. Герардовъ, Максимъ Горькій, И. И. Горбуновъ-Посадовъ, О. В. Григорьева, С. Д. Дрожжинъ, Д. А. Клеменецъ, П. Ф. Лесгафтъ, Д. Н. Маминъ-Сибирякъ, Л. Мельшинъ, П. Наживинъ, Г. Н. Потанинъ, Л. Л. Толстой, Н. А. Танъ, М. К. Цебрикова и мн. др.

ПРИЛОЖЕНІЯ къ журналу „Товарищъ“ на 1901 г.: 1) 12 выпусковъ альбома картинъ по этнографіи и географіи Россіи: **„РОССІЯ ВЪ КАРТИНАХЪ“**, сост. М. А. Круковскій.

Въ каждомъ выпускѣ будетъ помѣщено отъ 40 до 50 рисунковъ. Этотъ альбомъ составленъ по картинамъ извѣстныхъ художниковъ (Перова, Прянишникова, Рѣпина, В. Маковского и др.) и фотографическимъ снимкамъ. Альбомъ является необходимой книгой для каждой семьи и школы, для каждого желающаго знать свою родину. Содержаніе выпусковъ альбома: Вып. 1) Прибалтійскій край, Петербургъ, Финляндія. 2) Сѣверный край. 3) Центральныя губерніи (Великороссія). 4) Сѣверо-западный край, Бѣлоруссія, Литва и Польша. 5) Малороссія. 6) Крымъ, Бессарабія и Новороссія. 7) Кавказъ. 8) Уралъ и Поволжье. 9) Средняя Азія. 10), 11) и 12) Сибирь. Альбомъ этотъ будетъ началомъ обширнаго изданія подъ названіемъ „Міръ въ картинахъ“, которое будетъ дано приложеніемъ къ „Товарищу“ въ слѣдующіе подписные годы. Альбомъ будетъ выдаваться подписчикамъ „Товарища“ бесплатно, но кромѣ того на него объявлена особая подписка—за 12 выпусковъ 2 р. 50 к., а по окончаніи этого изданія цѣна будетъ значительно повышена.

2) 12 красочныхъ картинъ въ величину стр. журнала, исполненныхъ способомъ трехцвѣтнаго печатанія. Будутъ даны картины выдающихся художниковъ: Платонова, Крыжцакаго, офортъ въ краскахъ В. И. Быстренина и др. 3) 12 портретовъ современныхъ дѣятелей изъ области литературы, искусства и науки. 4) 12 образцовъ рукодѣльныхъ работъ для дѣвочекъ и мальчиковъ. 5) „Приключенія доисторическаго мальчика“, соч. Дервильи, изящно изданная, съ многою. виньетками и рисунк., книга красиваго формата.

Художественнымъ отдѣломъ завѣдуетъ М. А. Круковскій. Близжайшее участіе въ журналѣ принимаетъ писательница Г. А. Галина.

Подписная цѣна на журналъ „Товарищъ“ со всѣми приложеніями: на годъ 5 руб. съ перес. и доставкой. За границу 7 руб. Допускается разсрочка: при подпискѣ 3 руб., къ 1-му мая остальные 2 руб.

Ипогородные обращаются исключительно въ главную контору журнала: С.-Петербургъ, Песочная ул., д. 10.

Ред.-изд. С. К. Круковская.

Открыта подписка на 1903 годъ на  
 XXVII. еженедельные иллюстрированные журналы XXVII.

## ЗАДУШЕВНОЕ СЛОВО.

**I. Для дѣтей младшаго возраста (5—9 лѣтъ).** Въ 1903 году каждый подписчикъ журнала „Задушевное Слово для дѣтей младшаго возраста“ получить съ доставкой и пересылкой **52 №№** интереснаго, богато-иллюстрированнаго журнала, изъ которыхъ каждый будетъ состоять изъ 16 страницъ что составитъ въ годъ болѣе **800** стр. текста крупнымъ, четкимъ шрифтомъ, съ рисунками. Кроме того, по примѣру прежнихъ лѣтъ, при журналѣ будетъ выдано бесплатно **7** премій, въ число которыхъ войдутъ: большая картина художника Александра Вагнера, „Съ днемъ ангела“, для украшенія дѣтской комнаты, великолѣпно исполненная въ 24 краски. **6** книжечекъ „Новой библіотеки Задушевнаго Слова“.

**II. Для дѣтей старшаго возраста (9—14 лѣтъ).** Въ 1903 году каждый подписчикъ журнала „Задушевное Слово для дѣтей старшаго возраста“ получить съ доставкой и пересылкой: **52 №№** интереснаго, богато иллюстрированнаго журнала, по 16 страницъ въ каждомъ номерѣ, или въ годъ болѣе **800** стр. Въ журналѣ будетъ помѣщенъ рядъ интереснѣйшихъ романовъ, повѣстей, рассказовъ, описаній путешествій, стихотвореній и т. д. для дѣтей 9—14-лѣтняго возраста. Кроме того по примѣру прежнихъ лѣтъ, будетъ выдано бесплатно **7** премій.

Сверхъ всѣхъ перечисленныхъ изданій, подписчикамъ cadaго изданія будутъ высылаться бесплатно въ теченіе года два журнала для родителей и воспитателей: „Педагогическій Листокъ“ въ видѣ нѣсколькихъ отдѣльныхъ книжекъ и „Дѣтскія Моды“ съ рисунками новѣйшихъ дѣтскихъ платьевъ, работъ, практическими совѣтами и т. д.

—\*— Подписной годъ считается съ 1-го ноября 1902 г. —\*—

Подписная цѣна на каждый журналъ съ доставкой и пересылкой **6** рублей. Допускается расрочка платежа по 2 рубля: при подпискѣ, къ 1 февраля и къ 1 мая. При подпискѣ, во избѣжаніе ошибокъ, покорнѣйше просить обозначить, для какого возраста слѣдуетъ высылать журналъ.

ПОДПИСКА ПРИНИМАЕТСЯ въ книж. магаз. Т-ва **М. О. Вольфъ, С.-Петербургъ, Гостин. Дворъ, № 18,** и Москва, Кузнецкій Мостъ, д. Дзамгаровыхъ 1.

Принимается подписка на ежемѣсячный журналъ

## ПРОМЫШЛЕННОСТЬ И ЗДОРОВЬЕ.

(Вѣстникъ профессиональной гигиены, фабричнаго и санитарнаго законодательства).

Задача журнала—разработка вопросовъ по улучшенію условій труда въ санитарномъ, экономическомъ и техническомъ отношеніи. Журналъ будетъ выходить съ 1-го октября 1902 г. книгами отъ 8 печатн. листовъ и болѣе (съ чертежами и рисунками) ежемѣсячно, за исключеніемъ трехъ лѣтнихъ мѣсяцевъ (іюнь, іюль и августъ). Плата съ доставкой и пересылкою **6** руб. въ годъ, **3** руб. **50** коп. за полгода и **2** руб. на три мѣсяца.

Подписная цѣна на 15 мѣсяцевъ съ 1-го октября 1902 г. по 1-е января 1904 г. за 12 книгъ восемь рублей. Приемъ подписки и объявленій (за одну страницу 30 р., подстраницы 15 р. и т. д. въ томъ же расчетѣ) производятся во всѣхъ книжныхъ магазинахъ и въ главной конторѣ журнала  
 Спб., Прачешный пер., д. № 6. Издательское дѣло Бронгаузъ-Ефронъ. Адресъ редакціи: Кузнецкий пер., д. 22, кв. 5. Редакторъ-издатель А. В. Погонева.

Открыта подписка на 1903 годъ

на дѣтскій иллюстрированный журналъ

# ИГРУШЕЧКА ДЛЯ МЛАДШАГО ВОЗРАСТА.

Журналъ „Игрушечка“ допущенъ Ученымъ Комитетомъ при Святѣйшемъ Синодѣ Ученымъ Комитетомъ Министерства Народнаго Просвѣщенія и Комитетомъ Собственной Е. И. В. Канцеляріи по учрежденіямъ Императрицы МАРИИ къ пріобрѣтенію въ библіотеки.

„Игрушечка“ всгупая въ двадцать четвертый годъ изданія, будетъ выходить по прежней программѣ.

Въ „Игрушечкѣ“ помѣщаются статьи научнаго содержанія изъ живви природы, историческіе очерки, біографіи, путешествія, повѣсти и рассказы оригинальные и переводные, стихотворенія, сказки, описаніе ремеслъ, рассказы на французскомъ и нѣмецкомъ языкахъ съ русскимъ переводомъ. Редакція журнала „Игрушечка“ съ 1897 года даетъ своимъ подписчикамъ въ видѣ бесплатнаго приложенія шесть иллюстрированныхъ томиковъ, подъ общимъ названіемъ „Библіотечка Игрушечка“.

При журналѣ „Игрушечка“ существуетъ ДВА особыхъ отдѣла:

1) Годъ XIV. **ДЛЯ МАЛЮТОКЪ.** (До 8-ми лѣтнаго возраста).

Статьи этого отдѣла печатаются крупнымъ шрифтомъ, со многими рисунками. Особой подписки на отдѣлъ „Для малютокъ“ нѣтъ.

Подписчики „Игрушечки“ съ отдѣломъ „Для малютокъ“, кромѣ шести книжечекъ, получаютъ еще отдѣльную премію, приуроченную къ этому возрасту.

2) **НА ПОМОЩЬ МАТЕРЯМЪ.**

(Годъ изданія X): (Выходитъ 9 разъ въ годъ). Цѣна отдѣльно 3 р.

Педагогическое изданіе, посвященное вопросамъ воспитанія дѣтей и самообразованія матерей.

Педагогическое изданіе „На помощь матерямъ“ допущено особымъ отдѣломъ Ученаго Комитета Министерства Народнаго Просвѣщенія въ бесплатныя народныя читальни и библіотеки.

Вступая въ 10-й годъ изданія, редакція „НА ПОМОЩЬ МАТЕРЯМЪ“ будетъ пользоваться сотрудничествомъ тѣхъ же лицъ, которыя въ теченіе девяти лѣтъ, помогая редакціи своимъ участіемъ, способствовали успѣху этого изданія. Главная задача—помочь женщинамъ-матери, въ особенности неопытной, разобратъся въ тѣхъ коренныхъ вопросахъ, которые ей ежедневно предъявляетъ жизнь.

**Годовая подписная цѣна:** съ дост. и перес. въ Россіи:

„Игрушечка“ съ шестью томиками „Библіотечка - Игрушечка“ — 3 р., „Игрушечка“ съ отдѣломъ „Для малютокъ“ и двумя преміями — 5 р., „Игрушечка“ съ педагогическимъ изданіемъ „На помощь матерямъ“ — 5 р., „Игрушечка“ съ отдѣломъ „Для малютокъ“, 2-мя преміями и педагогическимъ изданіемъ „На помощь матерямъ“ — 7 р., „На помощь матерямъ“ отдѣльно — 3 руб. За границу на 2 руб. дороже.

Адресъ: **С.-Петербургъ, Гончарная, д. 10.** Телефонъ № 5014.

Редакторъ-издательница **А. Н. Пышкова-Толмъцова.**

# Открыта подписка на 1903 годъ

(ДВАДЦАТЬ ЧЕТВЕРТЫЙ ГОДЪ)

НА ЕЖЕМЪСЯЧНОЕ ЛИТЕРАТУРНО-ПОЛИТИЧЕСКОЕ ИЗДАНИЕ

# РУССКАЯ МЫСЛЬ.

## Условія подписки:

Съ доставкою и пересылкою во всё мѣста Россіи: за годъ—12 р., за 9 мѣс.—9 р., за 6 мѣс.—6 р., за 3 мѣс.—3 р., за 1 мѣс.—1 р. За границу: за годъ—14 р., за 9 мѣс.—10 р. 50 к., за 6 мѣс.—7 руб., за 3 мѣс.—3 р. 50 к., за 1 мѣс.—1 р. 25 к.

Допускается разсрочка: при подпискѣ, 1 апрѣля, 1 іюля, 1-го октября по 3 рубля—при непосредственномъ обращеніи въ контору или ея отдѣленія.

Цѣна отдѣльнаго номера съ пересылкой 1 руб. 30 коп.

Книгопродавцамъ дѣлается уступка въ размѣрѣ 50 коп. съ годовой цѣны журнала.

Подписка въ разсрочку отъ книгопродавцевъ не принимается.

## Подписка принимается:

Въ Москвѣ: въ конторѣ журнала — Ваганьковскій пер., домъ Аплаксіной.

Въ Петербургѣ: въ отдѣленіи конторы журнала—при книжномъ магазинѣ Н. П. Карбасникова, Литейный, 46.

Въ Кіевѣ: въ книжномъ магазинѣ Н. Я. Оглоблина, Крещатикъ.

Въ Варшавѣ: въ книжномъ магазинѣ Н. П. Карбасникова.

Въ Вильнѣ: въ книжномъ магазинѣ Н. П. Карбасникова.

Въ Перми: въ земскомъ центральномъ книжномъ складѣ.

При конторѣ журнала «Русская Мысль» находится складъ изданій.

Редакторъ-издатель В. М. Лавровъ.

Открыта подписка на 1903 годъ  
НА БОЛЬШУЮ ЕЖЕДНЕВНУЮ ГАЗЕТУ.

# СЪВЕРО-ЗАПАДНЫЙ КРАЙ,

выходящую въ губ. гор. Минскѣ подъ редакціей М. П. Мысавского.

Идя навстрѣчу нуждамъ и требованіямъ быстро возрастающаго населенія **Съверо-Западнаго края**. Редакція при увеличенномъ составѣ постоянныхъ сотрудниковъ и корреспондентовъ, значительно расширила всѣ отдѣлы газеты.

**Подписная цѣна съ доставкой и пересылкою:**

за 12 м.—5 р., 11 м.—4 р. 70 к., 10 м.—4 р. 30 к., 9 м.—4 р., 8 м.—3 р. 70 к., 7 м.—3 р. 40 к., 6 м.—3 р., 5 м.—2 р. 60 к., 4 м.—2 р. 20 к., 3 м.—1 р. 70 к., 2 м.—1 р. 20 к., 1 м.—75 к.

За пересылку за границу доплачивается по 60 к. за каждый мѣсяцъ. За перемѣну адреса 40 к. Для годовыхъ подписчиковъ допускается разсрочка платежа.

Подписка и объявленія принимаются въ конторѣ редакціи: Минскъ губ. (Юрьевская, д. г-жи Гартингъ), во всѣхъ книжныхъ магазинахъ и въ типо-литогр. „И. и В. Тасманъ“, въ Минскѣ (Телефонъ № 111).

Лица, подписавшіяся на 1903 годъ въ теченіе ноября и декабря, получаютъ газету со дня подписки до новаго года бесплатно.

Открыта подписка на 1903 г.

**ВСѢМЪ** кто хочет слѣдить за многообразными проявленіями русской жизни и желаетъ звать своевременно всѣ русскія новости, но, за недостаткомъ времени, не имѣетъ возможности читать ежедневныя газеты, можно рекомендовать подписаться на

# ЖИВОПИСНУЮ РОССИЮ,

иллюстрированный еженедѣльный вѣстникъ отчизновѣднія, исторіи, культуры, государственной, общественной и экономической жизни Россіи издаваемый Товариществомъ М. О. Вольфъ, подъ редакціей П. М. Ольхина, дѣйствительнаго члена Императорскаго Географическаго Общества.

Подписная цѣна „Живописной Россіи“ совмѣстно съ двухнедѣльнымъ иллюстрированнымъ журналомъ „Новый Миръ“, на велевеновой бумагѣ, бесплатными къ нему приложеніями: 24 №№ „Мозаики“, 12 кн. „Литературныхъ Вечеровъ“, 24 №№ „Всемирной Лѣтописи“, двѣнадцатью изящно перепл. книг. „Библіотеки Русскихъ и Иностранныхъ Писателей“, въ составъ которыхъ въ 1903 г. входятъ: 6 том. сочин. Д. И. Стахѣва и 6 том. сочин. С. Смайлса, и двумя роскошными художественными изданіями-альбомами: „гр. Л. Н. Толстой“ и „Русскій музей Импер. Александра III“, съ дост. и перес.: въ Россіи 14 р., за границу 24 р. Желающіе получать „Новый Миръ“ на слоновой бумагѣ (вм. велевеновой) уплачиваютъ за всѣ названныя изданія, съ дост. и перес.: въ Россіи, вм. 14 р.—18 р., за границу, вм. 24 р. 28 р. Разсрочка платежа допускается отъ 2 р. при подпискѣ и ежемѣс. не менѣе 1 р., съ тѣмъ, чтобы вся подписная сумма была уплачена полностью не позже 10 декабря 1903 г. Отдѣльныя №№ „Живописной Россіи“ продаются по 15 к., съ перес. по 20 к. (можно почт. марк.).

Подписка принимается въ книжныхъ магазинахъ Товарищества М. О. Вольфъ: С.-Петербургъ, Гостиный Дворъ, 18, и Москва, Кузнецкій Мостъ, 12, а также во всѣхъ прочихъ столичныхъ и провинціальныхъ книжныхъ магазинахъ.

Адресъ редакціи: С.-Петербургъ, Вас. Остр., 16 л., д. 5—7.

## Открыта подписка на 1903 годъ на ЖУРНАЛЪ ДЛЯ СЕМЬИ И ШКОЛЫ

XXXV

г. изданія.

# ДѢТСКОЕ ЧТЕНІЕ.

12 книжень

5 р. въ г.

Тридцать пятый годъ изданія.

Журналъ выходитъ ежемѣсячными книжками четкимъ шрифтомъ со множествомъ иллюстрацій въ текстѣ и съ приложеніемъ 12 художественно исполненныхъ снимковъ съ картинъ знаменитыхъ художниковъ и портретовъ на отдѣльныхъ листахъ.

Въ составъ книжекъ журнала входятъ: а) повѣсти, рассказы и сказки; б) стихотворенія; в) историческіе очерки и биографіи; г) популярно-научныя статьи, знакомящія съ природою и человѣкомъ; д) путешествія; е) по бѣлу-свѣту, изъ книгъ и журналовъ; ж) шутки, игры, занятія, задачи, ребусы, шар-ады и проч.

Опредѣленіемъ Особаго Отдѣла Ученаго Комитета Мин. Нар. Просв. постановлено: допустить журналъ „Дѣтское Чтеніе“ какъ за текущей 1902 годъ, такъ и на будущее время къ выпискѣ, по предварительной подпискѣ, въ ученическія бібліотеки среднихъ и низшихъ учебныхъ заведеній и въ бесплатныя народныя читальни и бібліотеки. (Отношеніе № 2340, отъ 31 октября 1902 г.).

**Въ журналъ принимаютъ ближайшее участіе:** Г. Авенариусъ В. П., Альбовъ М. Н., Баранцевичъ К. С., Бальмонтъ К. Д., Бунинъ И. А., Бѣлоусовъ И. А., Вагнеръ Н. П., Вагнеръ В. А., Гиляровскій В. А., Гли-нскій Б. Б., Гославскій Е. П., Дрожжинъ С. Д., Елпатьевскій С. Я., Ермиловъ В. Е., Засодимскій П. В., Зенченко С. В., Ивановъ И. И., Корочевскій Д. А., Кругловъ А. В., Лавровъ В. М., Ладыженскій В. Н., Левицкій П. А., Маминъ-Сибирякъ Д. Н., Марко-Вовчокъ, Медвѣдевъ Л. М., Михаловскій Д. Л., Ми-хѣевъ В. М., Мордовцевъ Д. Л., Невѣжинъ П. М., Немировичъ-Данченко В. И., Немировичъ-Данченко Вл. П., Николаева М. К., Носиловъ К. Д., Потапенко И. Н., Приоровъ М. К., Рубакинъ Н. А., Семеновъ С. Т., Сергѣенко П. А., Сивова А. К., Скабичевскій А. М., Слѣпцова М. Н., Слѣпцовъ А. А., Ста-нюковичъ К. М., Тихомирова Е. Н., Тихомировъ Д. И., Телешовъ Н. Д., Ту-лубъ П. А., Чеховъ А. П., Щевкина-Куперникъ Т. Л., Эварницкій Д. И., Фе-доровъ-Давыдовъ А. А. Въ художественномъ отдѣлѣ: Бемъ Е. М., Бондаренко Ѳ. Ѳ., Андреевъ В. И., Гугунава И. Г., Конюсъ Ю. Э., Коровницъ С. А., Максимовъ В., Чичаговъ К. Н., Сласскій В. В., Степановъ А. С., Кучеренко А. А., Ферстеръ И. В., Боровковъ В. А. и др.

### П о д п и с н а я ц ѣ н а :

на „Дѣтское Чтеніе“: безъ доставки на годъ 4 р. 50 к., съ доставкой и перес. на годъ 5 р., безъ доставки на  $\frac{1}{2}$  года 2 р. 25 к., съ доставкой и пересылкой на  $\frac{1}{2}$  года 2 р. 50 к., безъ доставки на  $\frac{1}{4}$  года 1 р. 15 к., съ доставкой и перес. на  $\frac{1}{4}$  года 1 р. 25 к. На „Дѣтское Чтеніе“ съ „Педагогическимъ Листкомъ“ (8 кв.): безъ доставки на годъ 5 р. 50 к., съ доставкой и перес. на годъ 6 р., безъ доставки на  $\frac{1}{2}$  года 3 р., съ доставкой и пересылкой на  $\frac{1}{2}$  года 3 р., безъ доставки на  $\frac{1}{4}$  года 1 р. 50 к., съ доставкой и пересылкой на  $\frac{1}{4}$  года 1 р. 50 к.

За границу „Дѣтское Чтеніе“ съ „Педагогическимъ Листкомъ“—8 руб. Плата за объявленія въ журналъ: за страницу 20 р., за полстраницы 10 руб.

Подписка принимается въ редакціи: Москва, Большая Молчановка, домъ № 24 (Телефонъ № 298), и во всѣхъ извѣстныхъ книжныхъ магазинахъ. Книгопродавцы пользуются уступкой 50% съ подписной цѣны.

Издательница Е. Н. Тихомирова.

Редакторъ Д. И. Тихомировъ.

## Открыта подписка на 1903 годъ

на журналъ для педагогическаго и общедоступнаго самообразованія воспитателей и начальныхъ учителей

# Педагогическій Листокъ.

Тридцать пятый годъ изданія.

Министерствомъ Нар. Просв. разрѣшенъ для учительскихъ библиотекъ и бесплатныхъ народныхъ читаленъ.

**8 книжекъ въ годъ—2 рубля.**

Журналъ выходитъ книжками около 6 листовъ.

Въ составъ книжекъ журнала входятъ статьи по домашнему воспитанію, элементарному обученію и народному образованію; періодическій указатель дѣтской и учебной литературы; разборъ новыхъ книгъ для дѣтей и педагогическихъ изданій.

**Въ журналъ принимаютъ участіе:**

Анофріевъ В. И., Вагнеръ Н. П., Вагнеръ В. А., Глинскій Б. Б., Гольцевъ В. А., Елпатовскій, С. Я., Ельницкій К., Ермиловъ В. Е., Зенченко С. В., Ивчновъ И. И., Корончевскій Д. А., Лавровъ В. М., Ладыженскій В. Н., Николаева М. К., Оболенскій Л. Е., Пріоровъ М. К., Рубакинъ Н. А., Скабичевскій А. М., Слѣпцова М. Н., Слѣпцовъ А. А., Святловскій Е. В., Тихомирова Е. Н., Тихомировъ Д. И., Эварницкій Д. И. и друг.

### ПОДПИСНАЯ ЦѢНА:

Безъ доставки на годъ . . . . .	1 р. 75 к.
Съ доставкой и пересылкой на годъ . . . . .	2 „ — „
Съ доставкой и пересылкой на $\frac{1}{2}$ года . . . . .	1 „ — „

Плата за объявленія въ журналъ: за страницу 20 руб., за полстраницы 10 руб.

Подписка принимается въ редакціи: Москва, Большая Молчановка, домъ № 24 (телефонъ № 298), и во всѣхъ извѣстныхъ книжныхъ магазинахъ.

Книгопродавцы пользуются уступкой 5% съ подписной цѣны.

Издательница Е. Н. Тихомирова.

Редакторъ Д. И. Тихомировъ.

Тридцать первый годъ изданія.  
**ОТКРЫТА ПОДПИСКА** на 1903 годъ  
 на иллюстрированный журналъ

# „ПРИРОДА и ОХОТА“ и „ОХОТНИЧЬЯ ГАЗЕТА“.

ПРЕМІЯ  
 1903 года: **Новѣйшій законъ объ охотѣ.**

Къ книгѣ будутъ приложены: 1) Альбомъ охотничьихъ звѣрей и птицъ, съ раздѣленіемъ ихъ на вредныхъ, полезныхъ и безразличныхъ, какъ устанавливается это въ законѣ для всей Имперіи. 2) Альбомъ пѣвчихъ и насѣкомоядныхъ птицъ, безусловно охраняемыхъ. 3) Карты распространенія въ Европѣ и Азіатской Россіи главнѣйшихъ животныхъ. 4) Карта районовъ, признанныхъ закономъ промысловыми охотничьими районами. 5) Формы значковъ и таблицы сроковъ охоты въ краскахъ.

Премія: „Звѣри Россіи“—

обширный трудъ въ нѣсколько томовъ, со множествомъ фотографій съ дикихъ звѣрей и художественныхъ рисунковъ профессора звѣрописи А. С. Степанова и художника К. С. Высотскаго, и съ

„Альбомомъ звѣрей Россіи и охотъ на нихъ“,

ПОДПИСНАЯ ЦѢНА на журн. „Природа и Охота“ и „Охотничья Газ.“:  
 на годъ съ перес. 15 р. || на полгода 7 р. 50 к. || за границу 20 р.  
 и доставк. . .

Адресъ: **Москва, Пречистенка, д. Станицкой.**

Редакторъ-издатель Н. В. Туркинъ.

Изданіе К. Л. РИККЕРА, въ С.-Петербургѣ, Невскій пр., 14.

ОТКРЫТА ПОДПИСКА на 1903 годъ.

(Восьмой годъ изданія).

## ОБОЗРѢНІЕ ПСИХІАТРИИ, НЕВРОЛОГИИ

И

## ЭКСПЕРИМЕНТАЛЬНОЙ ПСИХОЛОГИИ.

Ежемѣсячный журналъ, издаваемый подъ редакцію академика В. М. Бехтерева, директора клиники душевныхъ и нервныхъ болѣзней въ С.-Петербургѣ.

Подписка принимается въ Петербургѣ въ книжномъ магазинѣ РИККЕРА Невскій, 14, и въ другихъ городахъ у всѣхъ извѣстныхъ книгопродавцевъ. Цѣна за годовое изданіе, какъ съ пересылкой въ другіе города, такъ и съ доставкой въ Петербургъ—9 руб., на полгода—4 руб. 50 коп., на 3 мѣсяца—2 руб. 25 коп. Экземпляры „Обозрѣнія“ за 1896, 1897, 1898, 1899, 1900, 1901 и 1902 года можно приобрести у издателя по 9 рублей за годъ.



## Открыта подписка на 1903 г. (XXII годъ изданія)

на ежемѣсячный иллюстрированный литературный и научно-популярный журналъ для семьи и школы

# РОДНИКЪ.

„Родникъ“ издается въ Петербургѣ съ 1882 года подъ одною и тою же редакціею. Годовое изданіе состоитъ изъ 12 книгъ разнообразнаго содержанія. „Родникъ“ одобренъ и допущенъ для всѣхъ учебныхъ заведеній. Обращено особенное вниманіе на внѣшность изданія. Помимо многочисленныхъ рисунковъ, иллюстрирующихъ текстъ, помѣщаются отдѣльныя картинки въ краскахъ и снимки съ произведеній извѣстныхъ художниковъ русскихъ и иностранныхъ. Вмѣстѣ съ „Родникомъ“ издается ежемѣсячный педагогическій листокъ:

## Воспитаніе и Обученіе,

посвященный вопросамъ семейнаго воспитанія, домашняго обученія и дѣтскаго чтенія. „Воспитаніе и Обученіе“ выходитъ выпусками большого формата въ 32—64 столбца убористой печати.

**Условія подписки прежнія:** На годъ съ дост. и перес. за 12 книгъ „Родника“ **5 руб.** На годъ съ дост. и перес. за 12 книгъ „Родника“ и 12 №№ „Воспитаніе и Обученіе“ **6 руб.** За границу **8 руб.** Отдѣльно за 12 №№ педагогическаго листка „Воспитаніе и Обученіе“ — **2 рубля.** Допускается еще подписка: на  $\frac{1}{2}$  года—3 р. и 2 р. 50 к. съ дост. и перес. и на  $\frac{1}{4}$  года — 1 р. 50 к. и 1 р. 25 коп.

**АДРЕСЪ РЕДАКЦИИ:** С.-Петербургъ, Захарьевская, 1. **Адресъ конторы:** С.-Петербургъ, Невскій просп., 90—92.

Для желающихъ ознакомиться болѣе подробно съ программой „Родника“ и его внѣшнимъ видомъ высылаются по требованію: 1) бесплатно — подробное иллюстрированное объявленіе и 2) за три семикопеечныя марки—одна книжка журнала.

Редакторъ-издатель Алексѣй Альмедингенъ.

Дешевый русскій ежемѣсячный иллюстрированный журналъ

книжныхъ магазиновъ товарищества М. О. Вольфъ

## Извѣстія по литературѣ, наукамъ и библіографіи,

который, кромѣ массы текущихъ свѣдѣній, справочнаго матеріала, списковъ и каталоговъ новыхъ книгъ, русскихъ и иностранныхъ и т. п., помѣщаетъ статьи и изслѣдованія по исторіи литературы, критикѣ, библіотековѣдѣнію и проч. и проч., съ многочисленными иллюстраціями.

Подписная цѣна на годъ 1 руб., на веленовой бумагѣ 2 руб.

Подписка принимается въ книжныхъ магазинахъ Товарищества М. О. Вольфъ: Спб., Гостиный Дворъ, 18, и Москва, Кузнецкій Мостъ, 12.

# Комиссія по организаціи домашняго чтенія, состоящая при Учебномъ Отдѣлѣ Общества Распространенія Техническихъ Знаній.

Удостоена серебряной медали на Всемирной выставкѣ,  
въ Парижѣ 1900 года.

Программы домашняго чтенія на 1-й годъ систематическаго курса. Изданіе шестое, исправленное и дополненное. М. 1903 г.

## Содержаніе.

I. Математика: 1) курсъ общеобразовательный (аналитическая геометрія), 2) курсъ спеціальный (элементарная математика).

II. Науки физико-химическія: 1) физика (механическій отдѣлъ, ученіе о теплотѣ, звукѣ и свѣтѣ), 2) химія (введеніе и неорганическая химія).

III. Науки биологическія (введеніе).

IV. Науки философскія: Программа первая (психологія и логика). Программа вторая (логика).

V. Науки общественно-юридическія: политическая экономія.

VI. Исторія: 1) первобытная культура, 2) древній Востокъ, 3) Греція, 4) Римъ.

VII. Исторія литературы: 1) греческой, 2) римской.

Отдѣльныя темы.

Списокъ книжныхъ магазиновъ и библиотекъ, вошедшихъ въ соглашеніе съ Комиссіей относительно снабженія читателей Комиссіи книгами.

**Цѣна 35 к.**, съ пересылкой—**48 к.**, наложеннымъ платежомъ—**65 к.**

Программы домашняго чтенія на 2-й годъ систематическаго курса. Изданіе второе, исправленное и дополненное. М. 1899 г.

## Содержаніе.

I. Математика: 1) курсъ общеобразовательный (дифференціальное и интегральное счисленіе), 2) курсъ спеціальный (аналитическая геометрія).

II. Науки физико-химическія: 1) физика (ученіе объ электричествѣ и магнитизмѣ), 2) химія органическая, химія теоретическая и физическая.

III. Науки биологическія: 1) анатомія растений, 2) споровыя растения, 3) сравнительная анатомія животныхъ, 4) гистологія и эмбриологія животныхъ.

IV. Науки философскія: Программа первая (исторія философіи). Программа вторая (психологія съ педагогикой).

V. Науки общественно-юридическія: 1) общее ученіе о правѣ, 2) государственное право (общее западныхъ державъ и русское), 3) экономическая исторія Англіи.

VI. Исторія: 1) всеобщая (средніе вѣка), 2) русская до Смутнаго времени.

VII. Исторія литературы: 1) всеобщая литература (средніе вѣка и эпоха Возрожденія), 2) русская литература (до XVII вѣка).

Программа чтенія по этнографіи (инородческое населеніе Россіи).

Отдѣльныя темы по биологическимъ наукамъ: 1) наблюденіе надъ птицами, 2) наблюденіе надъ крупными бабочками.

**Цѣна 45 к.**, съ пересылкой—**63 к.**, наложеннымъ платежомъ—**80 к.**

Программы домашнего чтения на 3-й год систематического курса, издание второе, исправленное и дополненное, М. 1901 г.

### Содержаніе:

- I. Математика: специальный курс (исчисленіе бесконечно малыхъ).  
 II. Науки физико-химическія: 1) астрономія, 2) метеорологія и климатологія.  
 III. Науки биологическія: 1) общая философія, 2) физиологія растений, 3) физиологія животныхъ.  
 IV. Науки философскія: Программа первая (теорія познанія и метафизика). Программа вторая (исторія древней и средневѣковой философіи).  
 V. Науки общественно-юридическія: 1) экономическая исторія Россіи, 2) экономія сельскаго хозяйства, 3) экономія промышленности, 4) экономія торговли, 5) гражданское право, 6) уголовное право.  
 VI. Исторія: 1) всеобщая исторія XVI, XVII и XVIII вв. Программа А) болѣе сложная). Программа В) элементарная). 2) русская ист. XVII и XVIII вв.  
 VII. Исторія литературы: 1) всеобщая литература (испанская драма XVII и XVIII вв.; англійская литература XVII и XVIII вв.; итальянская литература XVII и XVIII вв.; вѣкъ ложнаго классицизма во Франціи; французская литература XVII и XVIII в.); 2) русская литература XVIII в.

Программа чтенія по этнографіи.

Отдѣльныя темы по общественно-юридическимъ наукамъ.

Списокъ книжныхъ магазиновъ и библиотекъ, вошедшихъ въ соглашеніе съ Комиссіей относительно снабженія читателей Комиссіи книгами.

**Цѣна 50 к.**, съ пересылкой—**68 к.**, наложеннымъ платежомъ—**85 к.**

Программы домашнего чтения на 4-й год систематического курса. Изданіе первое. Москва, 1900 г.

### Содержаніе:

- I. Математика; курсъ специальный (механика).  
 II. Науки физико-химическія: динамическая геологія.  
 III. Науки биологическія: 1) палеонтологія, 2) биогеографія, 3) теорія эволюціи.  
 IV. Науки философскія: Программа первая (этика). Программа вторая (исторія философіи).  
 V. Науки общественно-юридическія: 1) международное право, 2) социальная политика: а) рабочій вопросъ, б) призрѣніе бѣдныхъ; 3) финансовая наука.  
 VI. Исторія: 1) всеобщая исторія XIX в. Программа А) (болѣе сложная). Программа В) элементарная); 2) русская исторія XIX в.  
 VII. Исторія литературы: 1) всеобщая литература (германская литература XIX в., французская литература XIX в., англійская литература XIX вѣка); 2) русская литература XIX в.

Программа чтенія по этнографіи.

**Цѣна 60 к.**, съ пересылкой—**87 к.**, наложеннымъ платежомъ—**97 к.**

Въ началѣ программы на каждый годъ помѣщены: Предисловіе, правила для сношеній читателей съ Комиссіей, составъ Комиссіи и списокъ пожертвованій въ ея пользу, планъ систематического чтенія на четыре года.

Складъ изданій въ канцеляріи Комиссіи по организаціи домашнего чтенія: Москва, Никитская, д. Рихтера, кв. № 3.

Изданія годъ шестой.

ОТКРЫТА ПОДПИСКА  
НА ЕЖЕМѢСЯЧНЫЙ ЖУРНАЛЪ

# ШАХМАТНОЕ ОБОЗРѢНІЕ,

посвященный играмъ въ шахматы и шашки,  
**1903 года.**

—◆ При участіи М. И. Чигорина. ◆—

Годовые подписчики получаютъ бесплатно приложение:

## СБОРНИКЪ ПАРТІЙ ТРЕХЪ ПЕРВЫХЪ ВСЕРОССИЙСКИХЪ ШАХМАТНЫХЪ ТУРНИРОВЪ

съ полными отчетами о турнирахъ, группами участниковъ, видами Москвы и Кіева и т. д. Партіи съ діаграммами и подробными примѣчаніями нашихъ лучшихъ аналитиковъ.

**Подписная цѣна** (съ пересылкой и доставкой): за годъ—7 руб. (за границу 8 руб.), за полгода—4 руб., отдѣльная книжка—75 коп. Роскошное изданіе на велевовой бумагѣ—12 руб.

Допускается **разсрочка платежа**: 2 руб. при подпискѣ, 2 руб. къ 1 марта и 3 руб. къ 15 іюля. По соглашенію (личному или письменному) съ редакціей допускаются и **болѣе льготныя** условія разсрочки.

Адресъ редакціи: Москва, 1-я Мѣщанская, д. Морозовой.

Подробная программа и пробный № высылаются бесплатно.

Редакторъ-издатель П. П. Бобровъ.

## „СЛАВЯНСКІЙ ВѢКЪ“.

III-й г. изд. (Съ 1-го іюля 1902—1-е іюля 1903). III-й г. изд.

Всеславянскій органъ, выходящій два раза въ мѣсяцъ въ Вѣнѣ.

Редакторъ-издатель д-ръ философіи Д. Н. Вергунъ.

Редакція: Wien, VIII Bennogasse № 22. D-r Dmitri Wergun.

Въ Россіи подписка принимается: 1) у предсѣдателя Славянскаго Общества А. И. Черешъ-Спиридовича (Москва, Кузнецкій мостъ, пас. Джамгаровыхъ). 2) Въ книжныхъ магазинахъ „Новаго Времени“: въ С.-Петербургѣ, Москвѣ, Одессѣ, Харьковѣ, Саратовѣ. 3) Въ книжныхъ магазинахъ Іогансона въ Кіевѣ и Харьковѣ. 4) У Дубровина въ Казани. 5) У Іонка и Поліевскаго въ Ригѣ.

**Цѣна 6 рублей.**

Открыта подписка на 1903 г. (Третій годъ изданія) на ежедневную газету

## ПЕРМСКІЙ КРАЙ.

Газета издается въ г. Перми и выходитъ ежедневно, за исключеніемъ дней послѣ-праздничныхъ: въ эти послѣдніе дни подписчикамъ рассылаются телеграммы „Россійскаго Телеграфнаго Агентства“.

Газета издается при прежнемъ составѣ сотрудниковъ. Постоянные корреспонденты имѣются во всѣхъ городахъ, многихъ селахъ и заводахъ Пермской и Вятской губ., въ гг. С.-Петербургѣ, Москвѣ, Казани, Нижнемъ-Новгородѣ, Оренбургѣ, Самарѣ, Тюмени, Уфѣ, Харбинѣ, Чистополѣ, Ярославлѣ, Яренскѣ и др., а также въ Парижѣ, Берлинѣ и Нью-Йоркѣ.

Подписная цѣна съ доставкой и пересылкой: на годъ 6 руб., 11 мѣс.— 5 р. 50 к., 10 м.— 5 р., 9 м.— 4 р. 50 к., 8 м.— 4 р., 7 м.— 3 р. 50 к., 6 м.— 3 р., 5 м.— 2 р. 50 к., 4 м.— 2 р., 3 м.— 1 р. 70 к., 2 м.— 1 р. 20 к., 1 м.— 60 к. Допускается разсрочка на льготныхъ условіяхъ. Подписываться можно на всѣ сроки, но не иначе какъ съ 1-го числа каждаго мѣсяца.

Учителямъ народн. училищъ, церк.-приходск. школъ и законоучителямъ этихъ училищъ, при годовой подпискѣ на газету, предлагается скидка 20%.

**Плата за объявленія и публикаціи:** впереди текста—15 коп., послѣ текста—5 к. за строку. За годовыя, полугодовыя и многократныя объявленія значительная скидка по соглашенію.

Редакторъ-издатель *С. А. Басовъ*.

Лица, подписавшіяся на годъ и внесшія полностью годовую подписную плату, будутъ получать газету съ 1-го ноября **БЕЗПЛАТНО**.

**Подписка на газету принимается** въ Перми: въ конторѣ редакціи (Пермская ул., д. № 59), въ магазинахъ О. П. Петровской, А. В. Синакевичъ и А. П. Гашева („Букинистъ“) и въ книжномъ складѣ губернскаго земства.

Въ 1903 году будетъ продолжаться (27-й годъ) изданіе журнала

## Извѣстія Московской Городской Думы.

Журналъ выходитъ два раза въ мѣсяцъ книжками отъ 10 до 15 печ. листовъ и раздѣляется на два отдѣла, по 12 номеровъ въ каждомъ: отдѣлъ общій, посвященный разработкѣ вопросовъ городской жизни въ Россіи и за границей и отдѣлъ **официально-справочный**. Цѣна журнала съ пересылкой во всѣ города Россіи:

	Отд. общій.	Отд. офиц.-справ.	Оба отдѣла.
За 12 мѣсяцевъ . . . . .	4 р. 40 к.	4 р. 40 к.	8 р. — к.
„ 6 „ . . . . .	2 „ 20 „	2 „ 20 „	4 „ — „
„ 3 „ . . . . .	1 „ 20 „	1 „ 20 „	2 „ — „
„ 1 „ . . . . .	— „ 40 „	— „ 40 „	— „ 80 „

Въ 1902 г. въ общемъ отдѣлѣ между прочими статьями были помѣщены: Участвіе квартирантимагистеріи въ городск. самоуправленіи. Новыя теченія въ благотворительности Бельгіи. Улучшеніе быта городского населенія на Западѣ. Жилищный вопросъ на Западѣ. Жилища бѣднѣйшаго населенія Москвы. Дешевыя жилища — въ Англии, Франціи, Бельгіи, Италіи, Швейцаріи. Страхование рабочихъ. Заботы муницип. учреждений о своихъ служащихъ и рабочихъ въ Англии, Франціи и Германіи. Народныя школы въ Америкѣ. Техническое образованіе въ Англии. Городскія читальни въ Германіи. Библиотеки въ Москвѣ. Городская жизнь и хозяйство въ Англии, Франціи и Германіи. Муниципализація общественныхъ службъ и предпріятій. Семейное призрѣніе душевно больныхъ. Устраненіе и сжиганіе городскихъ отбросовъ. Газовая промышленность въ Россіи. Ежемѣсячныя хроники Московскаго и другихъ городскихъ управленій въ Россіи. Хроники иностранной городской жизни. Вопросы городской жизни въ текущей литературѣ и др.

*Подписка принимается: Москва, Городская Управа, Воскресенская площадь, зданіе Думы.*

Открыта подписка на 1903 годъ (годъ 3-й) на ежедневную газету

## ЯЛТИНСКІЙ ЛИСТОКЪ.

**Подписная цѣна:** съ доставкой и пересылкой на годъ—3 р., на полгода—2 р. и на 1 мѣсяць—50 коп. **За объявленія** взимается: за строку печати передъ текстомъ—10 коп. и позади текста—5 коп.

Кромѣ того, редакцію отведено въ газетѣ особое мѣсто для помѣщенія на льготныхъ условіяхъ въ спеціальныхъ отдѣлахъ ежедневныхъ объявленій о сдающихся въ наемъ квартирахъ и меблированныхъ комнатахъ въ Ялтѣ и окрестностяхъ, о торговыхъ и промышленныхъ заведеніяхъ г. Ялты, о лицахъ, ищущихъ мѣсть и занятій, и т. п. За объявленія такого рода взимается 7 р. въ годъ, 4 р. въ полугодіи, или за пятикратное объявленіе о сдающихся помѣщеніяхъ—60 к., отъ лицъ, ищущихъ занятій—50 к., и отъ лицъ, ищущихъ мѣсть прислуги—30 к. Газета для ознакомленія рассылаема **бесплатно.**

Открыта подписка на 1903 г. (2-й годъ изданія) на ежедневную политическую и литературную газету

## ВѢСТНИКЪ ЮГА

выходитъ въ Екатеринославѣ по программѣ большихъ столичныхъ газетъ.

Подписная цѣна:	Городск.	Иногородн.	За границу.
На годъ . . . . .	7 р. — к.	9 р. — к.	14 р. — к.
На 1/2 года . . . . .	4 " — "	4 " 50 "	7 " — "
На 3 мѣсяца . . . . .	2 " — "	2 " 50 "	4 " — "
На 1 мѣсяць . . . . .	— " 75 "	1 " — "	1 " 50 "

Для годовыхъ подписчиковъ допускается **разсрочка платежа**, по соглашенію съ конторой, отъ 1 руб. въ мѣсяць, до полной уплаты подписной суммы. **Годовые подписчики на 1903 годъ, внесшіе при подпискѣ всю подписную сумму, получаютъ газету со дня подписки до 1-го января БЕЗПЛАТНО.**

Въ розничной продажѣ № стоитъ 3 к. Подписка принимается только съ 1-го каждого мѣсяца. Редакція и главная контора помѣщаются на *Екатерининскомъ проспектѣ, въ д. Немировскаго (противъ Городского сада).*

Открыта подписка на 1903 годъ на ежедневную литературно-политическую и экономическую газету

## СМОЛЕНСКІЙ ВѢСТНИКЪ.

**Подписная цѣна:** на 1 мѣс.—75 к., 2 м.—1 р. 50 к., 3 м.—2 р., 4 м.—2 р. 75 к., 5 м.—3 р. 25 к., 6 м.—3 р. 75 к., 7 м.—4 р. 50 к., 8 м.—5 р., 9 м.—р. 50 к., 10 м.—6 р., 11 м.—6 р. 50 к., 12 м.—7 руб.

**Разсрочка:** при подпискѣ 3 р., 1-го мая 2 р. и 1-го сентября 2 р., или по 1 р. первые 7 мѣсяцевъ. Для народныхъ учителей, народа, училищъ, священ.-церк.-служителей, волостныхъ правленій, благотворительныхъ учрежденій, чайныхъ попечительствъ о народной трѣзвости и сельскихъ библиотекъ-читаленъ цѣна газеты 5 р. въ годъ. Разсрочка для нихъ—при подпискѣ 3 р. и 1 июля 2 р. или по 1 руб. черезъ каждыя 2 мѣсяца.

Пріемъ подписки и розничная продажа производятся въ конторѣ редакціи отъ 9 час. утра до 6 час. вечера, а также и въ мѣстныхъ книжныхъ магазинахъ. Иногородніе обращаются исключительно въ контору редакціи.

*Внесшимъ полную годовую плату за 1903 годъ газета высылается со дня подписки. Подписка принимается только съ 1-го числа каждого мѣсяца.* Въ случаѣ важности телеграфныхъ извѣстій въ послѣ-праздничные дни подписчикамъ будутъ высылаемы особыя приложенія. Въ случаѣ двухъ праздниковъ подъ-рядъ, такія приложенія будутъ выпускаться обязательно.

Подписка и розничная продажа „Смоленскаго Вѣстника“ производится: въ гор. Вязьмѣ—въ книжномъ магазинѣ Иконниковой; въ гор. Рославль—въ книж. маг. Е. П. Егорова; въ гор. Ельѣ—въ конторѣ типографіи Логунова.

## Открыта подписка на САРАТОВСКІЙ ЛИСТОКЪ

41-й годъ изданія. ВЪ 1903 ГОДУ. 41-й годъ изданія.

ПОДПИСНАЯ ЦѢНА: съ доставкою въ Саратовъ и въ Покровской слободѣ: на годъ 7 р., 11 м.—6 р. 50 к., 10 м.—6 р., 9 м.—5 р. 50 к., 8 м.—5 р., 7 м.—4 р. 50 к., 6 м.—4 р., 5 м.—3 р. 50 к., 4 м.—3 р., 3 м.—2 р. 50 к., 2 м.—2 р., 1 м.—1 р. Съ перес. въ другіе города: на годъ—8 р., 11 м.—7 р., 10 м.—6 р. 50 к., 9 м.—6 р., 8 м.—5 р. 50 к., 7 м.—5 р., 6 м.—4 р. 50 к., 5 м.—4 р., 4 м.—3 р. 50 к., 3 м.—3 р., 2 м.—2 р. 40 к., 1 м.—1 р. 20 к.

Чтобы дать возможность подписываться на газету недостаточнымъ лицамъ, редакция допускаетъ разсрочку подписной платы для годовыхъ подписчиковъ, какъ городскихъ такъ и иногороднихъ. Первые вносить: при подпискѣ 3 р., 1-го марта 2 р. и 1-го мая 2 р.; иногородные: при подпискѣ 4 р. и 1-го мая 4 р. Подписка принимается съ 1 по 1 каждого мѣсяца и не далѣе конца года.

Подписка принимается въ конторѣ редакціи: Саратовъ, Нѣмецкая, домъ Онезоре; въ г. Вольскѣ у И. Ѳ. Волкова.

Издатель И. П. Горизонтовъ.

Редакторъ-издатель П. О. Лебедевъ.

Подписка на 1903 годъ.

Годъ XXI. Р Е В У С Ъ, Годъ XXI.

ЕЖЕНЕДѢЛЬНЫЙ ЖУРНАЛЬ.

„Человѣкъ—ближайшій и труднѣйшій изъ ребусовъ“.

Вступивъ въ двадцать первый годъ своего существованія, журналъ сохранилъ прежнее направленіе, хорошо извѣстное нашимъ читателямъ. Для желающихъ же ознакомиться съ нимъ мы скажемъ нѣсколько словъ о нашей двадцатилѣтней дѣятельности. Въ дни основанія нашего журнала не только русская, но и иностранная пресса, исключая спеціальной, не говорила почти ни слова о самой важнѣйшей области человѣческаго знанія: о психическихъ, сверхчужественныхъ явленіяхъ. Мы отвели обширное мѣсто въ журналѣ обзору фактовъ и наблюденій въ этой области. Въ беллетристическомъ отдѣлѣ помѣщаются романы, повѣсти и рассказы, а подъ рубрикою смѣсь—извѣстія о новѣйшихъ открытіяхъ и изобрѣтеніяхъ, а также выдающіяся событія ежедневной жизни.

Цѣна на годъ 5 р., на полгода 3 руб. съ дост., а безъ дост. 4 руб. и 2 р. 50 к. Допускается разсрочка: при подпискѣ 2 р., 1-го апрѣля, 1-го іюля и 1-го октября по 1 р. Подписка принимается въ С.-Петербургѣ, въ конторѣ редакціи (книжн. маг. Мартынова, Александринская площадь, 5), въ книжн. маг. Вольфа, „Новаго Времени“ и др. Черезъ почту деньги высылаются по адресу: Царское Село (Петербургской губ.), въ редакцію журнала „Ребусъ“.

Можно получить журналъ 1886, 87, 88, 92, 93, 94, 95, 96, 97 гг. по 3 р. за годъ, 1898—4 руб., 1899, 1900 и 1901 г. по 5 руб. Выписывающіе одно-временно всѣ года высылаютъ только 35 р.

Въ 1901 году выпущенъ 1000-й №, въ которомъ кромѣ очерка движенія вопроса о спиритизмѣ за 50 лѣтъ помѣщены 42 портрета дѣятелей по этому вопросу съ ихъ біографіями. Номеръ выпущенъ и отдѣльною брошюрою, съ прибавленіемъ описанія празднованія этого юбилея въ Петербургѣ и въ Москвѣ. Цѣна брошюры 1 руб.

Редакторъ-издатель В. Прибытковъ.

Годъ XIX. Открыта подписка на 1903 годъ Годъ XIX.  
на издающуюся въ городѣ Ставрополѣ-Кавказскомъ обще-  
ственно-литературную и политическую газету

## СѢВЕРНЫЙ КАВКАЗЪ,

выходящую три раза въ недѣлю—по вторникамъ, четвергамъ и суббо-  
тамъ и посвященную выясненію нуждъ края, названіе котораго она  
носитъ. Въ промежуточные дни—среду, пятницу и воскресенье выхо-  
дятъ телеграммы.

Съ 1903 года газета будетъ выходить при новомъ составѣ со-  
трудниковъ. Во всѣхъ городахъ, селахъ и станицахъ СѢвернаго  
Кавказа приглашены постоянные корреспонденты.

### ПОДПИСНАЯ ЦѢНА:

Съ доставкой и пересылкой: на годъ 5 р. 50 к., на полгода 3 р., на 3 мѣ-  
сяца 1 руб. 75 к., на 1 мѣс. 60 к. Безъ доставки и пересылки: на годъ  
4 р. 50 к., на полгода 2 р. 50 к., на 3 мѣс. 1 р. 50 к., на мѣсяць 50 к. Для  
учителей сельскихъ школъ—5 руб. въ годъ. Допускается разсрочка платежа  
по соглашенію съ редакціей. Годовые подписчики на 1903 годъ, внесшіе при  
подпискѣ всю подписную сумму, получаютъ газету со дня подписки бесплатно.

Адресъ: Ставрополъ-Кавказскій, редакція „СѢвернаго Кавказа. Телеф. № 36.

Пріемъ объявленій: въ Ставроп.-Кавк., въ редакціи „СѢв. Кавк.“; въ Москвѣ  
и Петербургѣ въ конторѣ Торг. Дома Л. и Э. Метцль и К<sup>о</sup>.

За издателя наслѣдники В. В. Бергъ.

Редакторъ Д. И. Евсѣевъ.